

SÍNRE SZERELT AJTÓCSUKÓ RENDSZER SZERELÉSI UTASÍTÁS JOBOS ACÉLAJTÓ – B MÓDSZER

A munkát az egészségügyi és biztonsági előírásoknak és az építési szabványoknak megfelelően, szakképzett személyeknek kell elvégezniük.

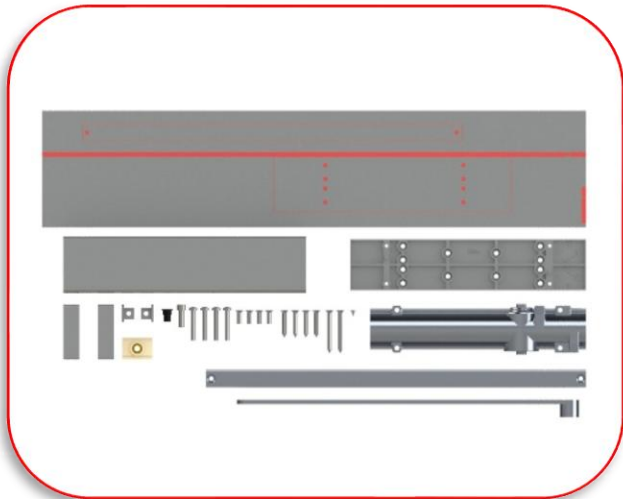

FIGYELEM! A sín önzáró minden olyan ERKADO acélajtóba beépíthető, amely gyárilag felszerelt megerősítéssel rendelkezik a záróhoz.

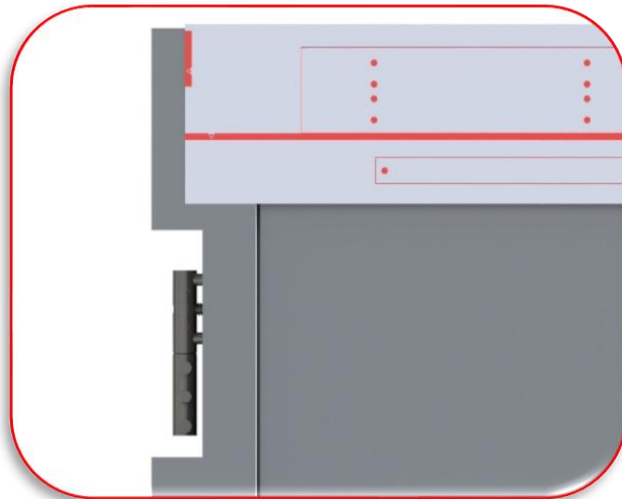

1. Rögzítse a készlethez mellékelt sablont, hogy biztosítsa a linearitást a csuklópánt tengelye és a sablon széle között. FIGYELEM! Mivel a zsanérok nem láthatók, a sablont 25 mm-re kell elhelyezni az ajtókeret szélétől.

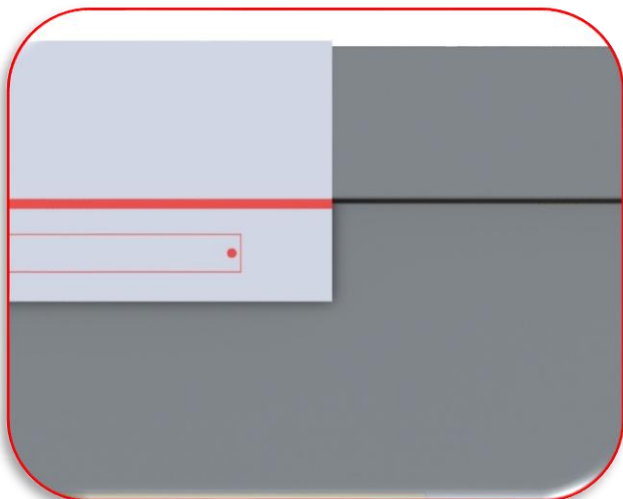

2. Helyezze a sablon felső szélét az ajtókeret áthidalójának alsó szélére mentén. FIGYELEM! A sablon piros vonala az áthidaló alsó szélé alatt található. Vigye át a rögzítő furatok helyét a sablonról a szárnyra és a gerendára.

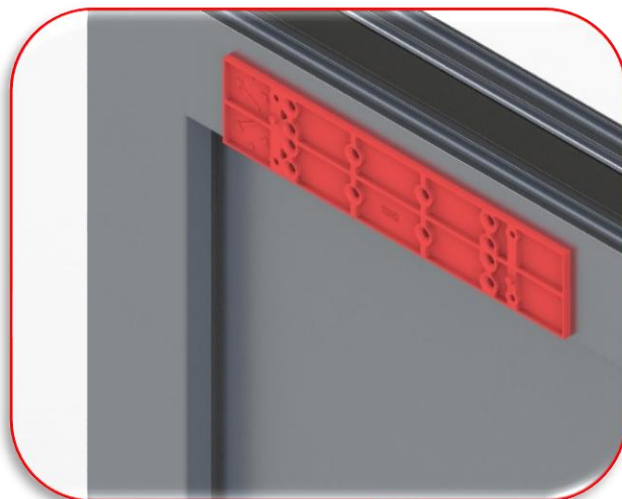

3. Rögzítse a szerelőlapot a sablon szerint.

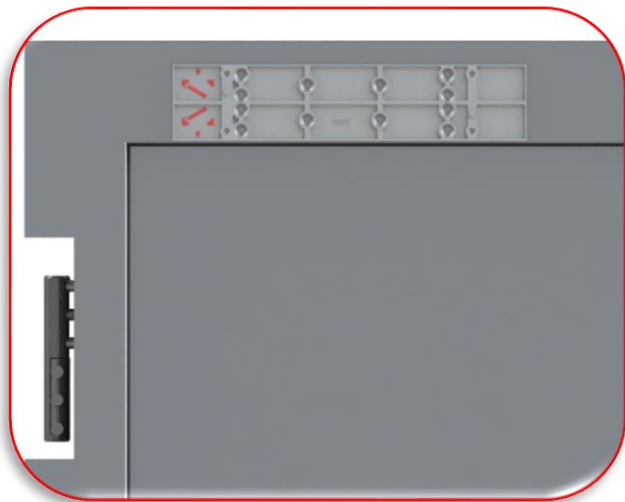

4. Állítsa be a szerelőlapot a jelöléseknek megfelelően. FIGYELEM! A függönyöket ajtókeret borítja.

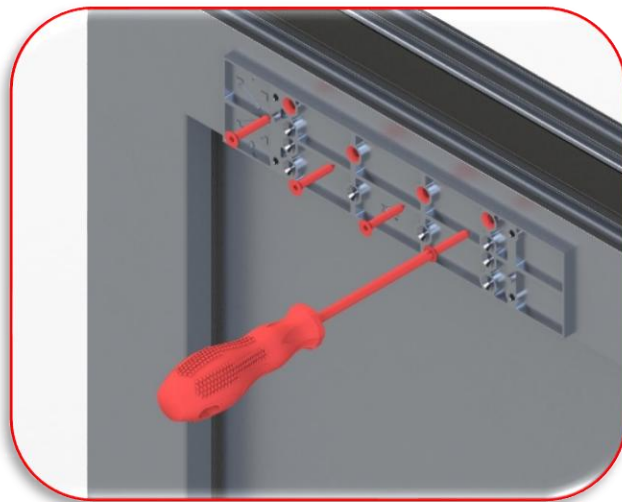

5. Csavarja rá a szerelőlapot a megjelölt lyukakra. FIGYELEM! A keret károsodásának veszélye (a profil kilyukasztása) a megadottaktól eltérő furatokba történő csavarozás esetén.

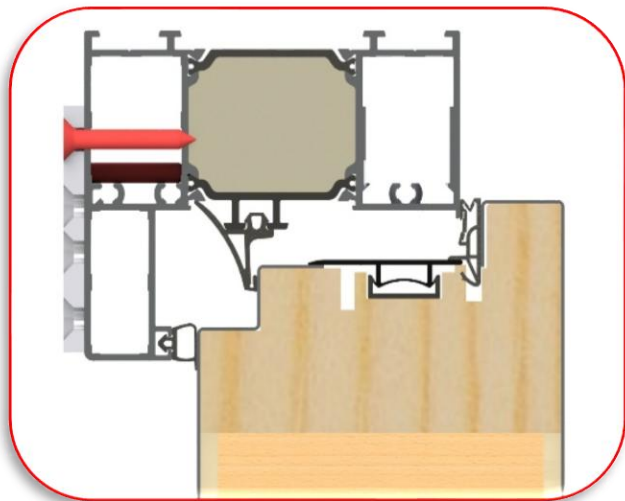

6. Ellenőrizze a megfelelő szerelvény vágását.

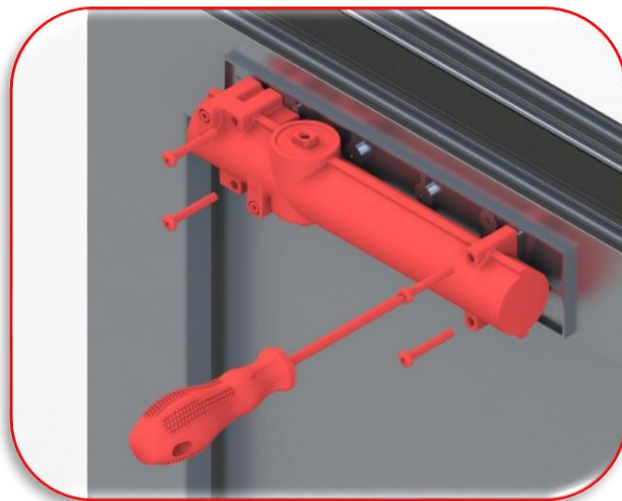

7. Csavarja fel a zárószervezetet a vizualizáció szerint.

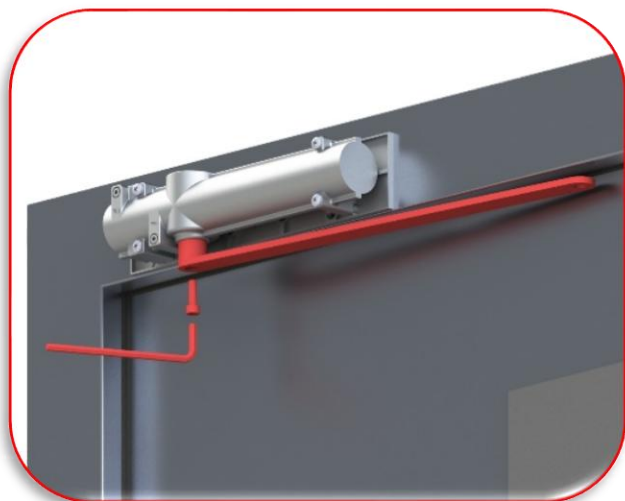

8. Csavarja fel a redőnykart.



9. Rögzítse a sánt a sablon szerint.



10. Helyezze vissza a vitorlázót és az oldalsó sapkákat.



11. Csavarja fel a redőnysínt.

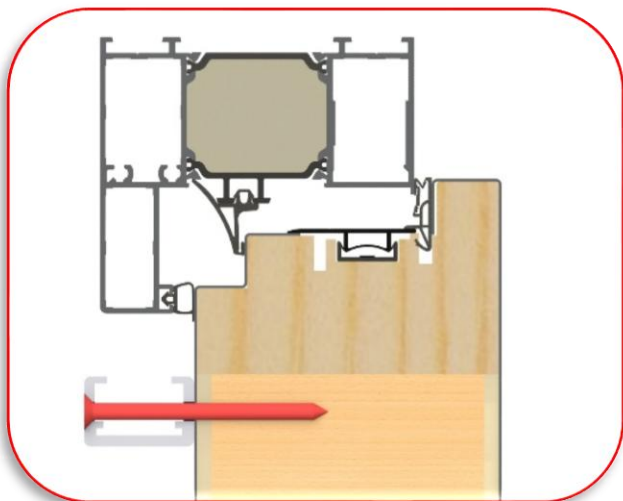

12. Ellenőrizze a megfelelően csavarozott sín vágását. FIGYELEM! A rögzítőcsavaroknak zavarniuk kell az önzáró megerősítést.

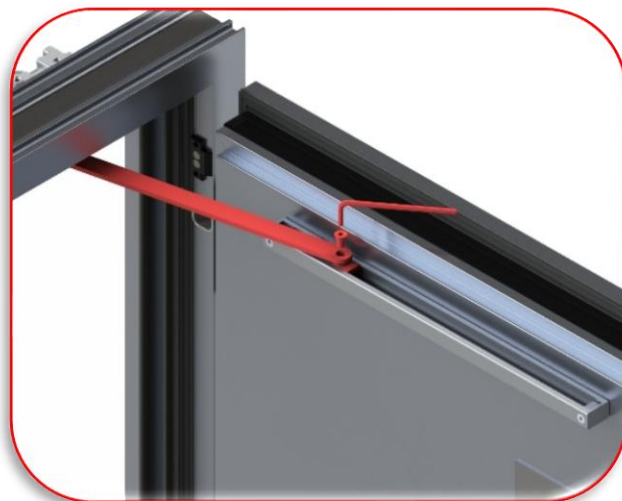

13. Csavarja rá a redőnykart a sín siklójára.



14. Állítsa be a zárási sebességet az "1" jelzésű csavarral egy imbuszkulccsal.



15. Az "1" jelzésű csavar lehetővé teszi a zárási sebesség 110° és 15° közötti beállítását a B szerelési módhoz.



16. Állítsa be a zárási sebességet a "2" jelzésű csavarral egy imbuszkulccsal.



17. A "2" jelzésű csavar lehetővé teszi a zárási sebesség 15° és 0° közötti beállítását a B szerelési módhoz.

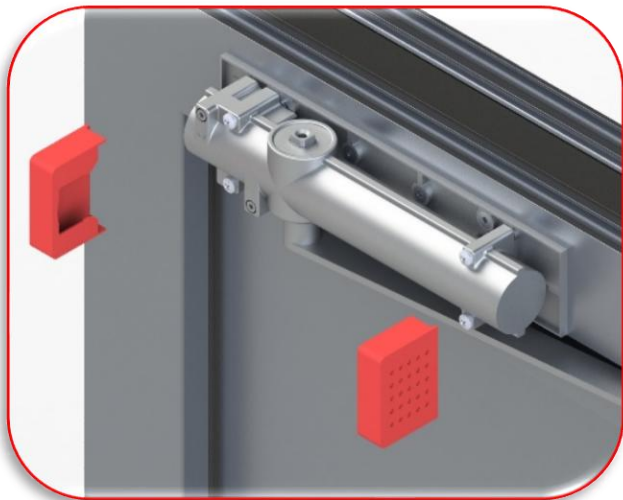

18. Ha befejezte a záró beállítását, helyezze vissza az oldalsó sapkákat.

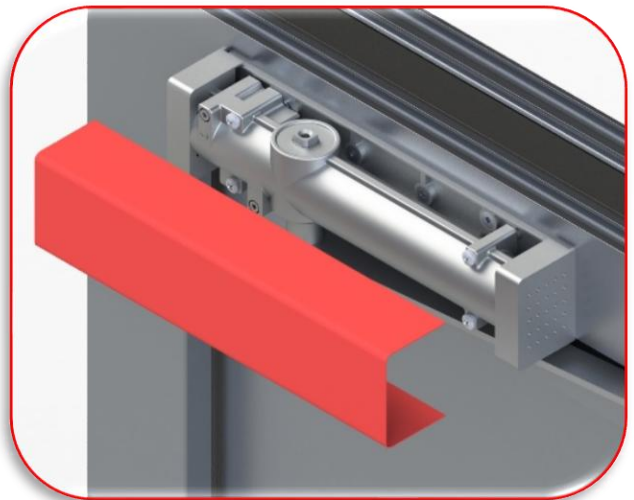

19. Helyezze vissza a fő fedelet.