

INSTRUKCJA WYMIANY ELEKTROZACZEPU

Prace wykonywać zgodnie z zasadami BHP oraz sztuki budowlanej przez osoby wykwalifikowane.

Rozwiązanie dostępne wyłącznie dla drzwi:

- z ościeżnicą aluminiową THERMO 64, THERMO 78, THERMO HOT 78, THERMO HOT 88 oraz
- z fabrycznie wykonanym przyłączem umożliwiającym podłączenie elektrozaczepek.



UWAGA! Przed rozpoczęciem prac należy odłączyć dopływ prądu do elektrozaczepek.

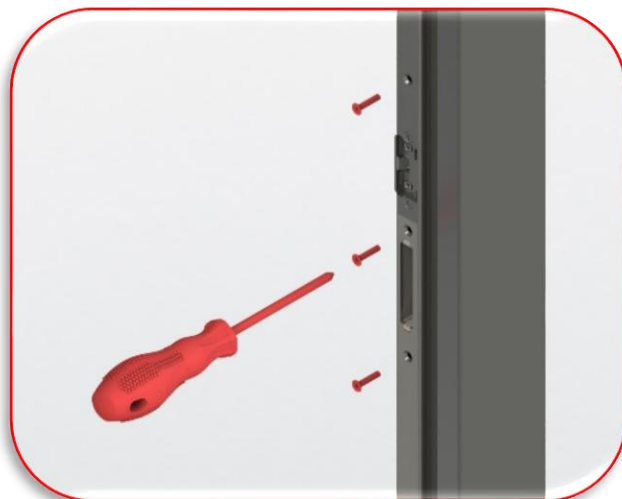

1. Zdemontować listwę zaczepekową w ościeżnicy, wykręcając wszystkie wkręty mocujące za pomocą śrubokręta dopasowanego do gniazda wkrętów.
UWAGA! Nie należy używać wkrętarki, aby uniknąć ryzyka uszkodzenia gniazd wkrętów.

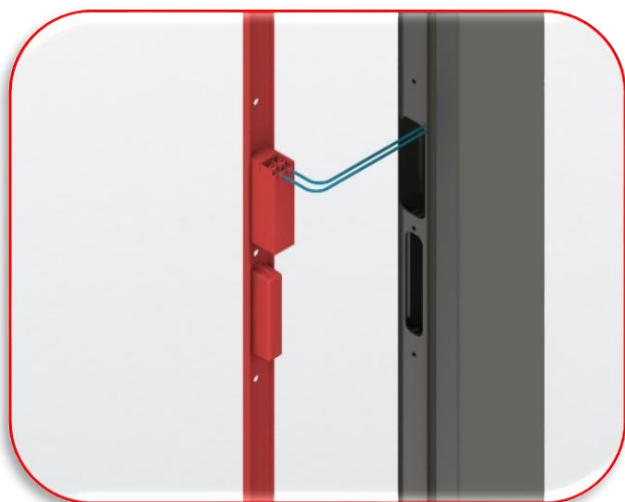

2. Ostrożnie wysunąć listwę zaczepekową, zabezpieczając przewody przed uszkodzeniem.

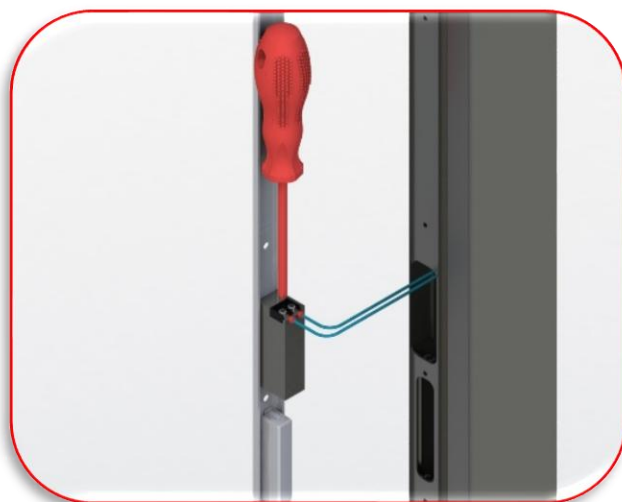

3. Za pomocą wkrętaka odkręcić śruby mocujące przewody.

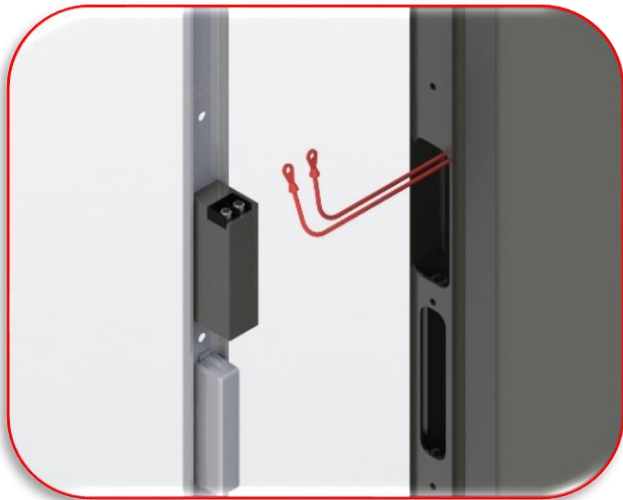

4. Zdjąć przewody i odpowiednio je zabezpieczyć, aby uniknąć uszkodzeń.
UWAGA! Uszkodzone przewody należy naprawić lub wymienić przez osobę posiadającą uprawnienia elektryczne.

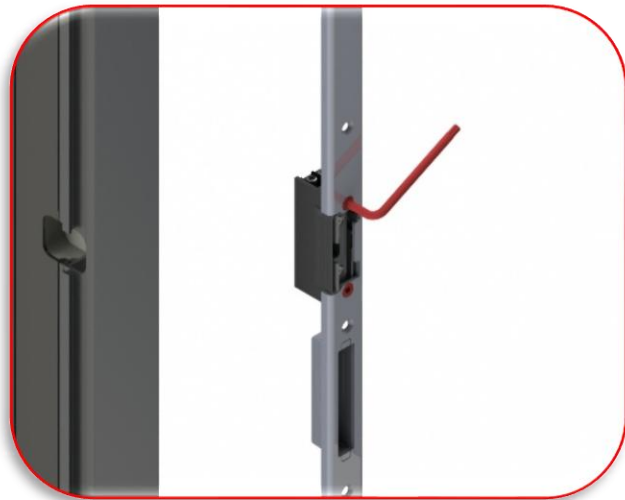

5. Bardzo ostrożnie odkręcić elektrozaczep od listwy zaczepekowej.
UWAGA! Istnieje ryzyko wygięcia lub złamania listwy zaczepekowej przy nieostrożnym demontażu.

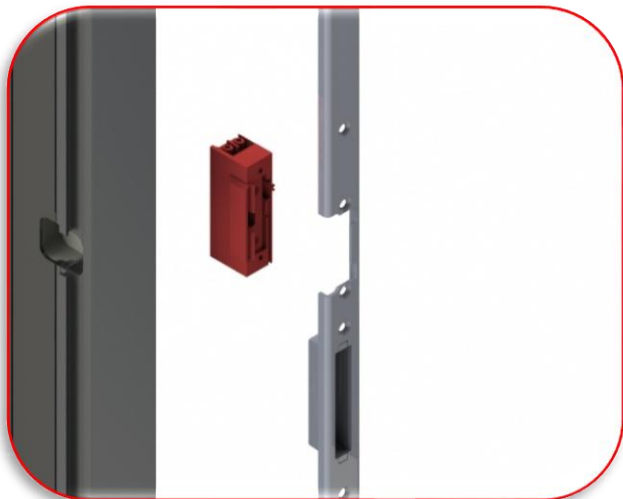

6. Wymienić elektrozaczep na nowy. Przykręcić przewody zasilające i zamontować listwę zaczepekową do ościeżnicy.



7. Sprawdzić poprawność działania przełącznika dzień-noc. Ustawić odpowiednie położenie zaczepek i upewnić się, że działa prawidłowo.