

ERKADO

les portes sont notre monde



PORTES INTÉRIEURES
CATALOGUE
2024

FR

Édition 1/2024/A



LUKRECJA 1, coloris CHÈNE ST CPL, poignée BELLA SLIM laiton satiné

ERKADO

les portes sont notre monde

Les portes intérieures représentent l'équipement de chaque maison. Pour cette raison, regarder les portes à travers le prisme des caractéristiques fonctionnelles et fonctionnelles a été longtemps insuffisant. Aujourd'hui, c'est un élément important de l'architecture intérieure, qui met l'accent sur les atouts d'une maison parfaitement agencée. C'est pourquoi nous créons des solutions modernes, nous introduisons des designs attrayants, nous veillons à la qualité du travail afin de vous apporter tout le plaisir d'avoir choisi des portes Erkado.

Nous nous engageons à développer tous les secteurs d'activité pertinents qui permettront de créer un produit répondant à vos attentes. Nous atteignons cet objectif en investissant dans des lignes de production technologiquement avancées, dans la formation du personnel et dans l'analyse systématique des besoins des consommateurs. Un développement dynamique serait impossible sans l'activité des participants au réseau de vente. Merci pour vos suggestions inspirantes et pour votre sympathie.



The mark of responsible forestry
Look for FSC® certified products

PORTES MENUISÉES STILE / PORTES À PANNEAUX / PORTES TRADITIONNELLES..... 6

LAURENCJA	6	LAWENDA PRIX CHOC!	34
FREZJA NOUVEAUTÉ	8	IRYS	36
NEMEZJA	10	DAGLEZJA	38
PEONIA NOUVEAUTÉ	12	DEBECJA	40
AMARYLIS NOUVEAUTÉ	14	SURMIA	42
MISKANT	16	BERBERYS	44
BUDLEJA	18	FLOKS	46
LUKRECJA NOUVEAUTÉ	20	KROKUS	48
MAGNOLIA	22	KAMELIA	50
EPIMEDIUM NOUVEAUTÉ	24	PETUNIA	52
ARALIA, NOLINA, EWODIA	26	AZALIA	54
POWOJNIK	28	HIACYNT	56
JUKA PRIX CHOC!	30	FRAGI	58
FORSYCJA PRIX CHOC!	32		

PORTES VITRÉES GRAF **NOUVEAUTÉ****LAMELLES DÉCORATIVES****PORTES LAQUÉES..... 64**

AMARYLIS NOUVEAUTÉ	64	ANUBIS	76
PEONIA NOUVEAUTÉ	66	UNO PREMIUM	78
MISKANT	68	TURAN NOUVEAUTÉ	80
NEMEZJA	70	MILDA	82
LAURENCJA	72	SYLENA	84
BALDUR	74		

MARQUETERIE **NOUVEAUTÉ****PORTES PLANES / PLEINES ET ALVÉOLAIRES..... 92**

BALDUR	92	LORIENT	100
UNO PREMIUM	94	MENTON	102
ALTAMURA	96	SORANO	104
ANSEDONIA	98		

PORTES D'ENTRÉE / PORTES PALIÈRES APPARTEMENT / PORTES TECHNIQUES..... 106

FORTECA RC2	106	DORMANT FIXE ET RÉGLABLE	
FORTECA RC3	106	POUR LA GAMME DE PORTES HERSE SET	114
DORMANT FIXE POUR LA GAMME		DORMANTS EN ACIER POUR LA GAMME	
DE PORTES FORTECA	110	DE PORTES HERSE SET	116
DORMANTS EN ACIER POUR LA GAMME		DORMANT EN ACIER UNITED	
DE PORTES FORTECA	111	POUR LA GAMME DE PORTES HERSE SET	117
HERSE SET et HERSE MAX SET	112		

PORTES D'ENTRÉE RF / RÉSISTANTES AU FEU..... 118

LEDA EI30	118	DORMANTS EN ACIER POUR LA GAMME	
LEDA EI60	118	DE PORTES LEDA	120
DORMANT EN BOIS POUR LA GAMME		PORTES À DEUX VANTAUX LEDA EI30 et EI60	121
DE PORTES LEDA	120		

QUINCAILLERIE – POIGNÉES **NOUVEAUTÉ****INFORMATIONS TECHNIQUES****TÊTES ET PILASTRES **NOUVEAUTÉ******PANNEAUX ÉLARGISSEURS POUR DORMANTS **NOUVEAUTÉ******SYSTÈMES COULISSANTS EN APPLIQUE****SYSTÈMES COULISSANTS À GALANDAGE****PORTES À DEUX VANTAUX..... 151****PORTES PLIANTES****SYSTÈME DE PORTE À DORMANT CACHÉ COVERT / PORTES AFFLEURANTES****IMPOSTES****DORMANTS..... 160**

DORMANT RÉGLABLE EN TUNNEL	163
DORMANT EN ACIER	164
DORMANT EN ACIER AVEC PAUMELLES INVISIBLES NOUVEAUTÉ	165
DORMANT RÉGLABLE DE RÉNOVATION POUR DORMANT EN ACIER	166
DORMANT RÉVERSIBLE	167
DORMANT RÉGLABLE POUR VANTAIL AVEC PAUMELLES INVISIBLES	168
DORMANT FIXE POUR VANTAIL AVEC PAUMELLES VISIBLES	169
DORMANT RÉGLABLE POUR VANTAIL AVEC PAUMELLES VISIBLES	170

COLORIS

COULEURS DISPONIBLES POUR LES PORTES INTÉRIURES

GREKO



NOYER GREKO



CHÊNE MOYEN GREKO



CHÊNE DORÉ GREKO



CHÊNE GREKO



CHÊNE GRIS GREKO



SANREMO GREKO
(jusqu'à épuisement des stocks)



ORME GREKO
(jusqu'à épuisement des stocks)



SONOMA GREKO



ACACIA GRECO CLAIR

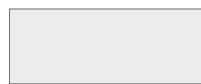

BLANC GREKO
(proche de : RAL 9010,
NCS S 0502-Y50R)



BLANC NEIGE GREKO
(proche de : RAL 9016,
NCS S 0300-N)

PREMIUM



NOYER PREMIUM



CHÊNE PREMIUM



CHÊNE NATUR PREMIUM



CHÊNE NATUR TRANSVERSAL
PREMIUM¹⁾



FRÊNE GRAPHITE PREMIUM

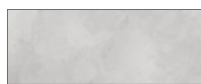

BÉTON PREMIUM



ÉRABLE GRIS PREMIUM

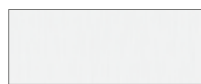

ÉCORCE BLANC PREMIUM

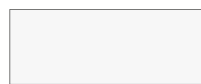

BLANC PREMIUM
(proche de : RAL 9003,
NCS S 0500-N)

CPL



WENGE DARK ST CPL



CHÊNE ST CPL

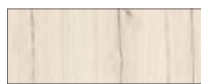

CHÊNE GRIS ST CPL



PIN GRIS ST CPL
(jusqu'à épuisement des
stocks)



NOIR ST CPL ¹⁾
(proche de : RAL 9011,
NCS S 9000-N)



BLEU MARINE ST CPL ¹⁾
(proche de : RAL 5011,
NCS 8010-R90B)



VERT FONCÉ ST CPL ¹⁾
(proche de : RAL 6007,
NCS S 8010-G30Y)



GRIS CLAIR ST CPL ¹⁾
(proche de : RAL 7037,
NCS S 5500-N)



GRIS CENTRE ST CPL ¹⁾
(proche de : RAL 7047,
NCS S 2500-N)



CAPPUCCINO ST CPL ¹⁾
(proche de : RAL D2 080 80 05
NCS S3005-Y50R)



BLANC ST CPL ¹⁾
(proche de : RAL 9003
NCS S 0500-N)



NOYER CLASSIC CPL 0,2 et 0,7



CHÊNE RETRO CPL 0,2 et 0,7



CHÊNE CLASSIC CPL 0,2 et 0,7



ANTHRACITE CPL 0,2 i 0,7
(proche de : RAL D2 000 35 00
NCS S 7000-N)
(jusqu'à épuisement des stocks)



CENDRÉ CPL 0,2 i 0,7
(proche de : RAL 7047,
NCS S 2500-N)



BLANC CPL 0,2 et 0,7
(proche de : RAL 9003,
NCS S 0300-N)

NOUVEAUTÉ



ANTHRACITE ST CPL ¹⁾
(proche de : RAL 7024
NCS S8000-N)



ANTHRACITE SATIN CPL 0,2 et
0,7 (proche de : RAL 7024
NCS S8000-N)

LAQUÉE UV



BLANC TITANE UV
(proche de : RAL 9003,
NCS S 0500-N)

Pour en savoir plus sur les coloris, voir p. 134

¹⁾ Utilisé uniquement sur les vantaux planes sélectionnés.

L'ensemble du dormant est réalisé en coloris CHÊNE NATUR PREMIUM

PORTES MENUISÉES STILE

AVEC PAUMELLES VISIBLES ET INVISIBLES



¹⁾ Disponible moyennant un supplément de prix dans les modèles avec paumelles visibles et invisibles et sans feuillure pour les systèmes coulissants selon la norme PL et CZ pour les coloris BLANC PREMIUM, CHÊNE NATUR PREMIUM, FRÊNE GRAPHITE PREMIUM, ÉRABLE GRIS PREMIUM, CHÊNE ST CPL

LAURENCJA

VANTAUX POUR PORTES INTÉRIEURES MENUISÉES STILE AVEC PAUMELLES VISIBLES ET INVISIBLES



LAURENCJA 1, coloris BLANC ST CPL, verre VSG noir, poignée QUANTA FIT noir mat



LAURENCJA 1



LAURENCJA 2



LAURENCJA 3



LAURENCJA 4



LAURENCJA 5



LAURENCJA 6

LAURENCJA 1, placage BLANC PREMIUM, poignée CUBE PREMIUM mat noir et verre feuilleté noir VSG 221



STRUCTURE

- vantail avec paumelles visibles ou invisibles fabriqué pour les portes menuisées STILE
- cadres verticaux et horizontaux en MDF recouverts de placage PREMIUM, ST CPL ou ST CPL avec revêtement AntiFinger
- cadres verticaux en bois lamellé-collé recouvert de panneaux HDF et MDF⁴⁾
- panneaux HDF de 4 mm d'épaisseur revêtus du placage CPL ou PREMIUM
- traverse très large d'une épaisseur de 35 mm
- les panneaux élargisseurs pour dormant ainsi que les têtes et les pilastres sont disponibles moyennant un supplément de prix p. 139-141
- détalonnage du vantail possible par vos propres moyens, détails sur page 137

QUINCAILLERIE

- trois paires de charnières à 2 tiges avec un système de réglage horizontal dans le vantail avec paumelles visibles
- trois paires de charnières cachées dans le vantail avec paumelles invisibles, de couleur argent (en option noir, moyennant un supplément de prix) ; les charnières sont fournies et tarifées avec le dormant
- serrure bec de cane pêne dormant dans le vantail avec paumelles visibles et serrure magnétique (serrure bec de cane pêne dormant en option) dans le vantail avec paumelles invisibles : à clé, à cylindre breveté, à mortaiser ou à verrou de couleur argent ; serrure magnétique noire ou dorée disponible en option moyennant un supplément de prix

VITRAGE

- en standard, verre trempé opalin ou transparent 4 mm et, moyennant un supplément de prix, verre feuilleté de sécurité VSG 221 opalin ou noir, lisse sur les deux faces
- possibilité de commander le vitrage VERSO (le vitrage RECTO est en standard)

SOLUTIONS DISPONIBLES (pages 142-153)

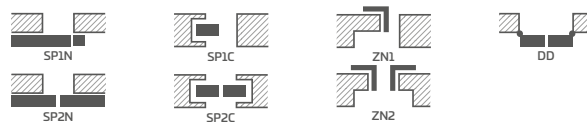

LARGEURS DE VANTAUX DISPONIBLES

60 70 80N⁵⁾ 80 90 100

PREMIUM



CPL



NOUVEAUTÉ



Cadres en bois collé⁴⁾

SUPLÉMENTS DE PRIX

trous de passage pour les poignées (dites poignées sur rosace) réalisés dans l'usine s'ils sont commandés avec le vantail

détalonnage de porte, dégagement d'aération standard ou du mini (p. 137)

manchons en plastique imitation bois (4 pcs.)

manchons métalliques ronds et carrés (4 pcs.) ; finition : nickel brossé, patine, blanc et noir

grille d'aération (uniquement pour les vantaux d'une largeur de 80, 90, 100)

vantail avec paumelles visibles et invisibles « 100 »

verre feuilleté de sécurité VSG 221, lisse sur deux faces

cache charnières métalliques pour le vantail avec paumelles visibles (couleur : nickel brossé, patine, chrome brillant, laiton brillant, blanc et noir)

joint de bas de porte²⁾

utilisation d'une serrure magnétique de couleur noire ou dorée pour les vantaux avec paumelles invisibles

utilisation de charnières et d'une gâche de couleur noire ou dorée pour les vantaux avec paumelles invisibles

arrêt (butoir) magnétique²⁾
(disponible en six couleurs, voir page 137)

cadres verticaux en bois collé⁴⁾

¹⁾ placage blanc lisse imitation peinture

²⁾ le montage d'un butoir empêche la mise en place d'un joint de bas de porte et le détalonnage de porte et vice versa

³⁾ un revêtement spécial AntiFinger pour réduire la saleté et les empreintes de doigts

⁴⁾ cadres verticaux en bois lamellé-collé recouverts de panneaux HDF et MDF disponibles pour les décors BLANC PREMIUM, CHÊNE NATUR PREMIUM, FRÊNE GRAPHITE PREMIUM, GRIS CLONE PREMIUM, CHÊNE ST CPL moyennant un supplément de prix

⁵⁾ uniquement pour les vantaux avec paumelles invisibles

⁶⁾ jusqu'à épuisement des stocks

FREZJA

VANTAUX POUR PORTES INTÉRIEURES MENUISÉES STILE AVEC PAUMELLES VISIBLES ET INVISIBLES



FREZJA 9, coloris GRIS CENDRE ST CPL, poignée BELLA SLIM chrome brillant



FREZJA 1



FREZJA 2



FREZJA 3



FREZJA 4

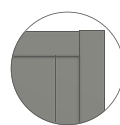

FREZJA 2

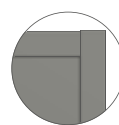

FREZJA 4

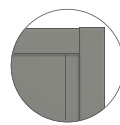

FREZJA 6



FREZJA 9

chant du panneau d'une épaisseur de 3 mm toujours en noir



FREZJA 5



FREZJA 6



FREZJA 7³⁾



FREZJA 8²⁾



FREZJA 8
dégagement d'aération

²⁾ FREZJA 8 - verre de 8 mm d'épaisseur

³⁾ FREZJA 7 - modèle uniquement avec miroir ; l'autre côté - un panneau recouvert d'un coloris spécifique. Recto - miroir du côté des charnières (comme sur la photo)

NOUVEAUTÉ

FREZJA 9⁸⁾, placage GRIS CLAIR ST CPL, poignée QUANTA FIT noir mat



STRUCTURE

- vantail avec paumelles visibles ou invisibles fabriqué pour les portes menuisées STILE
- cadres verticaux et horizontaux en MDF recouverts de placage GREKO, PREMIUM, ST CPL ou ST CPL avec revêtement AntiFinger
- cadres verticaux en bois lamellé-collé recouvert de panneaux HDF et MDF⁶⁾
- panneaux HDF de 16 mm d'épaisseur (pour les modèles FREZJA 2 et 6, une épaisseur de 4 mm est également disponible), placage GREKO, CPL ou PREMIUM, FREZJA 7 est disponible uniquement avec miroir
- dans le modèle FREZJA 9, le panneau est fait en panneau HDF résistant à l'humidité d'une épaisseur de 3 mm appliqué sur le verre des deux côtés. **Le chant du panneau est toujours réalisé en noir.**
- les panneaux élargisseurs pour dormant ainsi que les têtes et les pilastres sont disponibles moyennant un supplément de prix p. 139-141
- détalonnage du vantail possible par vos propres moyens, détails sur page 137
- modèle FREZJA 9⁸⁾ **NOUVEAUTÉ**

QUINCAILLERIE

- trois paires de charnières à 2 tiges avec un système de réglage horizontal dans le vantail avec paumelles visibles
- trois paires de charnières cachées dans le vantail avec paumelles invisibles, de couleur argent (en option noir, moyennant un supplément de prix) ; les charnières sont fournies et tarifées avec le dormant
- serrure bec de cane pêne dormant dans le vantail avec paumelles visibles et serrure magnétique (serrure bec de cane pêne dormant en option) dans le vantail avec paumelles invisibles : à clé, à cylindre breveté, à mortaiser ou à verrou de couleur argent ; serrure magnétique noire ou dorée disponible en option moyennant un supplément de prix

VITRAGE

- en standard, verre trempé opalin ou transparent 4 mm ou miroir sur une face (uniquement Frezja 7) et, moyennant un supplément de prix, verre feuilleté de sécurité VSG 221 opalin ou noir, de sécurité lisse sur les deux faces (à l'exception de Frezja 7, 8)
- possibilité de commander le vitrage VERSO (le vitrage RECTO est en standard)
- largeur de vitrage fixe ; FREZJA 1 - 140 mm, FREZJA 5 - 70 mm, FREZJA 9 - 50 mm

SOLUTIONS DISPONIBLES (pages 142-153)

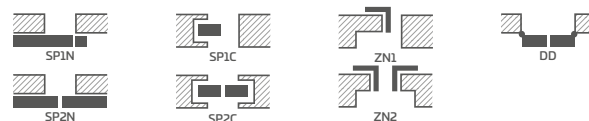

LARGEURS DE VANTAUX DISPONIBLES

60 70 80N⁷⁾ 80 90 100

SUPPLÉMENTS DE PRIX

trous de passage pour les poignées (dites poignées sur rosace) réalisés dans l'usine s'ils sont commandés avec le vantail

détalonnage de porte, dégagement d'aération standard ou du mini (p. 137)

manchons en plastique imitation bois (4 pcs.)²⁾

manchons métalliques ronds et carrés²⁾ (4 pcs.) ; finition : nickel brossé, patine, blanc et noir

grille d'aération²⁾ (uniquement pour les vantaux d'une largeur de 80, 90, 100)

vantail avec paumelles visibles et invisibles « 100 »

verre feuilleté de sécurité VSG 221, lisse sur deux faces

cache charnières métalliques pour le vantail avec paumelles visibles (couleur : nickel brossé, patine, chrome brillant, laiton brillant, blanc et noir)

joint de bas de porte⁴⁾ (à l'exception de FREZJA 8)

utilisation d'une serrure magnétique de couleur noire ou dorée pour les vantaux avec paumelles invisibles

utilisation de charnières et d'une gâche de couleur noire ou dorée pour les vantaux avec paumelles invisibles

arrêt (butoir) magnétique⁴⁾ (disponible en six couleurs, voir page 137)

cadres verticaux en bois collé⁶⁾

norme PL2112¹⁰⁾

+ 15 % au prix du vantail avant les suppléments de prix

GREKO



PREMIUM



CPL



NOUVEAUTÉ



Cadres en bois collé⁶⁾

¹⁾ placage blanc lisse imitation peinture

²⁾ non disponible pour FREZJA 8

³⁾ FREZJA 8 n'est pas disponible pour les systèmes coulissants

⁴⁾ le montage d'un butoir empêche la mise en place d'un joint de bas de porte et le detalonnage de porte et vice versa

⁵⁾ un revêtement spécial AntiFinger pour réduire la saleté et les empreintes de doigts

⁶⁾ cadres verticaux en bois lamellé-collé recouverts de panneaux HDF et MDF disponibles pour les décors BLANC PREMIUM, CHÊNE NATUR PREMIUM, FRÊNE GRAPHITE PREMIUM, GRIS CLONE PREMIUM, CHÊNE ST CPL moyennant un supplément de prix

⁷⁾ uniquement pour les vantaux avec paumelles invisibles

⁸⁾ le modèle FREZJA 9 est disponible uniquement en coloris CHÊNE NATUR PREMIUM, BLANC ST CPL, CAPPUCCINO ST CPL, GRIS CLAIR ST CPL, NOIR ST CPL, VERT FONCÉ ST CPL, BLEU MARINE ST CPL, GRIS CENDRE ST CPL, ANTHRACITE ST CPL

⁹⁾ jusqu'à épuisement des stocks

¹⁰⁾ non disponible pour les décors GREKO

NEMEZJA

VANTAUX POUR PORTES INTÉRIEURES MENUISÉES STILE AVEC PAUMELLES VISIBLES ET INVISIBLES



NEMEZJA 14, coloris ANTHRACITE ST CPL, poignée QUANTA FIT noir mat



NEMEZJA 1



NEMEZJA 4



NEMEZJA 6



NEMEZJA 7



NEMEZJA 8



NEMEZJA 9



NEMEZJA 10



NEMEZJA 11



NEMEZJA 12



NEMEZJA 13

NEMEZJA 14 en placage CAPPUCCINO ST CPL avec poignée BELLA SLIM laiton brillant, pilastres et tête décorative⁷⁾



STRUCTURE

- vantail avec paumelles visibles ou invisibles fabriqué pour les portes menuisées STILE
- cadres verticaux et horizontaux en MDF recouverts de placage GREKO, PREMIUM, ST CPL ou ST CPL avec revêtement AntiFinger
- cadres verticaux en bois lamellé-collé recouvert de panneaux HDF et MDF⁴⁾
- panneaux HDF de 16 mm d'épaisseur chanfreinés et revêtus du placage GREKO, CPL ou PREMIUM
- les panneaux élargisseurs pour dormant ainsi que les têtes et les pilastres sont disponibles moyennant un supplément de prix p. 139-141
- détalonnage du vantail possible par vos propres moyens, détails sur page 137

QUINCAILLERIE

- trois paires de charnières à 2 tiges avec un système de réglage horizontal dans le vantail avec paumelles visibles
- trois paires de charnières cachées dans le vantail avec paumelles invisibles, de couleur argent (en option noir, moyennant un supplément de prix) ; les charnières sont fournies et tarifées avec le dormant
- serrure bec de cane pêne dormant dans le vantail avec paumelles visibles et serrure magnétique (serrure bec de cane pêne dormant en option) dans le vantail avec paumelles invisibles : à clé, à cylindre breveté, à mortaiser ou à verrou de couleur argent ; serrure magnétique noire ou dorée disponible en option moyennant un supplément de prix

VITRAGE

- en standard, verre trempé opalin ou transparent 4 mm et, moyennant un supplément de prix, verre feuilleté de sécurité VSG 221 opalin ou noir, lisse sur les deux faces
- possibilité de commander le vitrage VERSO (le vitrage RECTO est en standard)

SOLUTIONS DISPONIBLES (pages 142-153)

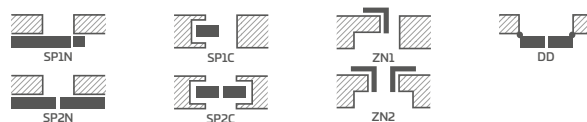

GREKO



PREMIUM



CPL



Cadres en bois collé⁴⁾

NOUVEAUTÉ

LARGEURS DE VANTAUX DISPONIBLES



SUPPLÉMENTS DE PRIX

trous de passage pour les poignées (dites poignées sur rosace) réalisés dans l'usine s'ils sont commandés avec le vantail

détalonnage de porte, dégagement d'aération standard ou du mini (p. 137)

manchons en plastique imitation bois (4 pcs.)

manchons métalliques ronds et carrés (4 pcs.) ; finition : nickel brossé, patine, blanc et noir

grille d'aération (uniquement pour les vantaux d'une largeur de 80, 90, 100)

vantail avec paumelles visibles et invisibles « 100 »

verre feuilleté de sécurité VSG 221, lisse sur deux faces

cache charnières métalliques pour le vantail avec paumelles visibles (couleur : nickel brossé, patine, chrome brillant, laiton brillant, blanc et noir)

joint de bas de porte²⁾

utilisation d'une serrure magnétique de couleur noire ou dorée pour les vantaux avec paumelles invisibles

utilisation de charnières et d'une gâche de couleur noire ou dorée pour les vantaux avec paumelles invisibles

arrêt (butoir) magnétique²⁾

(disponible en six couleurs, voir page 137)

cadres verticaux en bois collé⁴⁾

norme PL2112⁵⁾

+ 15 % au prix du vantail avant les suppléments de prix

¹⁾ placage blanc lisse imitation peinture

²⁾ le montage d'un butoir empêche la mise en place d'un joint de bas de porte et le detalonnage de porte et vice versa

³⁾ un revêtement spécial AntiFinger pour réduire la saleté et les empreintes de doigts

⁴⁾ cadres verticaux en bois lamellé-collé recouverts de panneaux HDF et MDF disponibles pour les décors BLANC PREMIUM, CHÊNE NATUR PREMIUM, FRÊNE GRAPHITE PREMIUM, GRIS CLONE PREMIUM, CHÊNE ST CPL moyennant un supplément de prix

⁵⁾ uniquement pour les vantaux avec paumelles invisibles

⁶⁾ jusqu'à épuisement des stocks

⁷⁾ tête décorative avec pilastres moyennant le supplément de prix, p. 139

⁸⁾ non disponible pour les décors GREKO

PEONIA

VANTAUX POUR PORTES INTÉRIEURES MENUISÉES STILE AVEC PAUMELLES VISIBLES ET INVISIBLES



PEONIA 2 verre opalin, coloris BLEU MARIN ST CPL, poignée BELLA SLIM laiton brillant, pilastres et tête décorative⁹⁾



PEONIA 1



PEONIA 2



PEONIA 3



PEONIA 4



PEONIA 5



PEONIA 6



NOUVEAUTÉ

Meneau collé double face de 25 mm de largeur dans la couleur du vantail ou noir

PEONIA 3, coloris GRIS CENDRE ST CPL avec poignée CUBE PREMIUM noir mat, pilastres et tête décorative⁶⁾



GREKO

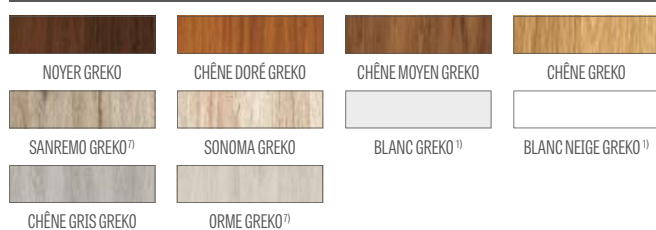

PREMIUM



CPL

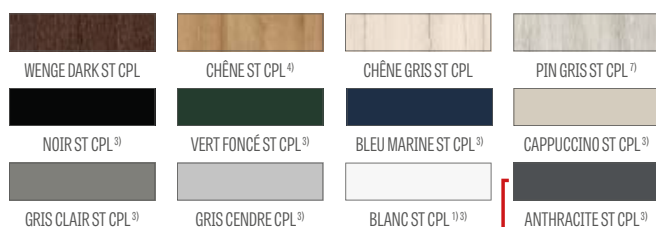

NOUVEAUTÉ



Cadres en bois collé⁴⁾

¹⁾ placage blanc lisse imitation peinture

²⁾ le montage d'un butoir empêche la mise en place d'un joint de bas de porte et le détalonnage de porte et vice versa

³⁾ un revêtement spécial AntiFinger pour réduire la saleté et les empreintes de doigts

⁴⁾ cadres verticaux en bois lamellé-collé recouverts de panneaux HDF et MDF disponibles pour les décors BLANC PREMIUM, CHÊNE NATUR PREMIUM, FRÊNE GRAPHITE PREMIUM, GRIS CLONE PREMIUM, CHÊNE ST CPL moyennant un supplément de prix

⁵⁾ uniquement pour les vantaux avec paumelles invisibles

⁶⁾ tête décorative avec pilastres moyennant le supplément de prix, p. 139

⁷⁾ jusqu'à épuisement des stocks

⁸⁾ non disponible pour les décors GREKO

STRUCTURE

- vantail avec paumelles visibles ou invisibles fabriqué pour les portes menuisées STILE
- cadres verticaux et horizontaux en MDF recouverts de placage GREKO, PREMIUM, ST CPL ou ST CPL avec revêtement AntiFinger
- cadres verticaux en bois lamellé-collé recouvert de panneaux HDF et MDF⁴⁾
- panneaux HDF de 16 mm d'épaisseur chanfreinés et revêtus du placage GREKO, CPL ou PREMIUM
- meneau double face collé sur verre, d'une largeur de 25 mm et d'une hauteur respectivement : vertical 12 mm et horizontal 8 mm
- en option, il est possible de changer le coloris du meneau pour NOIR ST CPL, indépendamment du coloris du vantail **NOUVEAUTÉ**
- les panneaux élargisseurs pour dormant ainsi que les têtes et les pilastres sont disponibles moyennant un supplément de prix p. 139-141
- détalonnage du vantail possible par vos propres moyens, détails sur page 137

QUINCAILLERIE

- trois paires de charnières à 2 tiges avec un système de réglage horizontal dans le vantail avec paumelles visibles
- trois paires de charnières cachées dans le vantail avec paumelles invisibles, de couleur argent (en option noir, moyennant un supplément de prix) ; les charnières sont fournies et tarifées avec le dormant
- serrure bec de cane pêne dormant dans le vantail avec paumelles visibles et serrure magnétique (serrure bec de cane pêne dormant en option) dans le vantail avec paumelles invisibles : à clé, à cylindre breveté, à mortaiser ou à verrou de couleur argent ; serrure magnétique noire ou dorée disponible en option moyennant un supplément de prix

VITRAGE

- en standard, verre trempé opalin ou transparent 4 mm et, moyennant un supplément de prix, verre feuilleté de sécurité VSG 221 opalin ou noir, lisse sur les deux faces
- possibilité de commander le vitrage VERSO (le vitrage RECTO est en standard)

SOLUTIONS DISPONIBLES (pages 142-153)

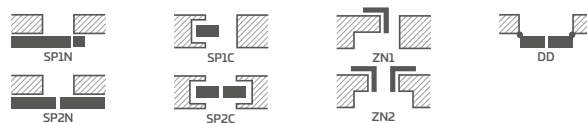

LARGEURS DE VANTAUX DISPONIBLES



SUPPLÉMENTS DE PRIX

trous de passage pour les poignées (dites poignées sur rosace) réalisés dans l'usine s'ils sont commandés avec le vantail

détalonnage de porte, dégagement d'aération standard ou du mini (p. 137)

manchons en plastique imitation bois (4 pcs.)

manchons métalliques ronds et carrés (4 pcs.) ; finition : nickel brossé, patine, blanc et noir

grille d'aération (uniquement pour les vantaux d'une largeur de 80, 90, 100)

vantail avec paumelles visibles et invisibles « 100 »

verre feuilleté de sécurité VSG 221, lisse sur deux faces

cache charnières métalliques pour le vantail avec paumelles visibles (couleur : nickel brossé, patine, chrome brillant, laiton brillant, blanc et noir)

joint de bas de porte²⁾

utilisation d'une serrure magnétique de couleur noire ou dorée pour les vantaux avec paumelles invisibles

utilisation des charnières et d'une gâche de couleur noire ou dorée pour les vantaux avec paumelles invisibles

arrêt (butoir) magnétique²⁾
(disponible en six couleurs, voir page 137)

cadres verticaux en bois collé⁴⁾

norme PL2112⁵⁾

+ 15 % au prix du vantail avant les suppléments de prix

AMARYLIS

VANTAUX POUR PORTES INTÉRIEURES MENUISÉES STILE AVEC PAUMELLES VISIBLES ET INVISIBLES



AMARYLIS 2 verre transparent, coloris CAPPUCCINO ST CPL, poignée BELLA SLIM laiton brillant, pilastres et tête décorative⁷⁾



AMARYLIS 1

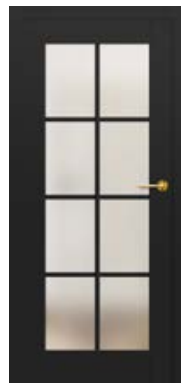

AMARYLIS 2



AMARYLIS 3



AMARYLIS 4



AMARYLIS 5



AMARYLIS 6



AMARYLIS 7



AMARYLIS 8



AMARYLIS 9



NOUVEAUTÉ

Meneau collé double face de 25 mm de largeur dans la couleur du vantail ou noir

AMARYLIS 3, coloris CHÊNE NATUR PREMIUM, poignée BELLA SLIM ronde noir mat



STRUCTURE

- vantail avec paumelles visibles ou invisibles fabriqué pour les portes menuisées STILE
- cadres verticaux et horizontaux en MDF recouverts de placage GREKO, PREMIUM, ST CPL ou ST CPL avec revêtement AntiFinger
- cadres verticaux en bois lamellé-collé recouvert de panneaux HDF et MDF⁴⁾
- meneau double face collée sur verre, d'une largeur de 25 mm et d'une hauteur respectivement : vertical 12 mm et horizontal 8 mm
- en option, il est possible de changer le coloris du meneau pour NOIR ST CPL, indépendamment du coloris du vantail **NOUVEAUTÉ**
- les panneaux élargisseurs pour dormant ainsi que les têtes et les pilastres sont disponibles moyennant un supplément de prix p. 139-141
- détalonnage du vantail possible par vos propres moyens, détails sur page 137

QUINCAILLERIE

- trois paires de charnières à 2 tiges avec un système de réglage horizontal dans le vantail avec paumelles visibles
- trois paires de charnières cachées dans le vantail avec paumelles invisibles, de couleur argent (en option noir, moyennant un supplément de prix) ; les charnières sont fournies et tarifées avec le dormant
- serrure bec de cane pêne dormant dans le vantail avec paumelles visibles et serrure magnétique (serrure bec de cane pêne dormant en option) dans le vantail avec paumelles invisibles : à clé, à cylindre breveté, à mortaiser ou à verrou de couleur argent ; serrure magnétique noire ou dorée disponible en option moyennant un supplément de prix

VITRAGE

- en standard, verre trempé opalin ou transparent 4 mm et, moyennant un supplément de prix, verre feuilleté de sécurité VSG 221 opalin ou noir, lisse sur les deux faces
- possibilité de commander le vitrage VERSO (le vitrage RECTO est en standard)

SOLUTIONS DISPONIBLES (pages 142-153)

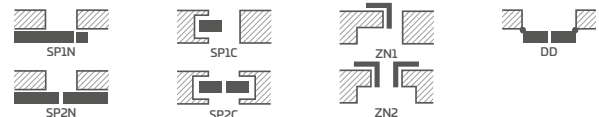

GREKO



PREMIUM



CPL



NOUVEAUTÉ

LARGEURS DE VANTAUX DISPONIBLES



SUPPLÉMENTS DE PRIX

- trous de passage pour les poignées (dites poignées sur rosace) réalisés dans l'usine s'ils sont commandés avec le vantail
- verre feuilleté de sécurité VSG 221, lisse sur deux faces
- détalonnage de porte, dégagement d'aération standard ou du mini (p. 137)
- manchons en plastique imitation bois (4 pcs.)
- manchons métalliques ronds et carrés (4 pcs.) ; finition : nickel brossé, patine, blanc et noir
- grille d'aération (uniquement pour les vantaux d'une largeur de 80, 90, 100)
- vantail avec paumelles visibles et invisibles « 100 »
- cache charnières métalliques pour le vantail avec paumelles visibles (couleur : nickel brossé, patine, chrome brillant, laiton brillant, blanc et noir)
- joint de bas de porte²⁾
- utilisation d'une serrure magnétique de couleur noire ou dorée pour les vantaux avec paumelles invisibles
- utilisation de charnières et d'une gâche de couleur noire ou dorée pour les vantaux avec paumelles invisibles
- arrêt (butoir) magnétique²⁾ (disponible en six couleurs, voir page 137)
- cadres verticaux en bois collé⁴⁾
- norme PL2112⁶⁾ + 15 % au prix du vantail avant les suppléments de prix

¹⁾ placage blanc lisse imitation peinture

²⁾ le montage d'un butoir empêche la mise en place d'un joint de bas de porte et le détalonnage de porte et vice versa

³⁾ un revêtement spécial AntiFinger pour réduire la saleté et les empreintes de doigts

⁴⁾ cadres verticaux en bois lamellé-collé recouverts de panneaux HDF et MDF disponibles pour les décors BLANC PREMIUM, CHÊNE NATUR PREMIUM, FRÊNE GRAPHITE PREMIUM, GRIS CLONE PREMIUM, CHÊNE ST CPL moyennant un supplément de prix

⁵⁾ uniquement pour les vantaux avec paumelles invisibles

⁶⁾ jusqu'à épuisement des stocks

⁷⁾ tête décorative avec pilastres moyennant le supplément de prix, p. 139

⁸⁾ non disponible pour les décors GREKO

MISKANT

VANTAUX POUR PORTES INTÉRIEURES MENUISÉES STILE AVEC PAUMELLES VISIBLES ET INVISIBLES



MISKANT 2, coloris CHÊNE NATUR PREMIUM, dormant coloris NOIR ST CPL, poignée BELLA slim mat noir



MISKANT 1



MISKANT 2

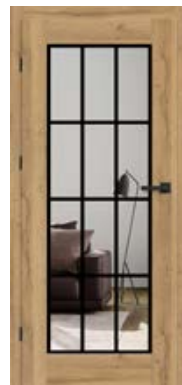

MISKANT 3



NOUVEAUTÉ

Lignes noires larg. 18 mm
sérigraphées



MISKANT 4



MISKANT 5



MISKANT 6

MISKANT 3, coloris CHÊNE NATUR PREMIUM, dormant NOIR ST CPL, poignée CUBE mat noir

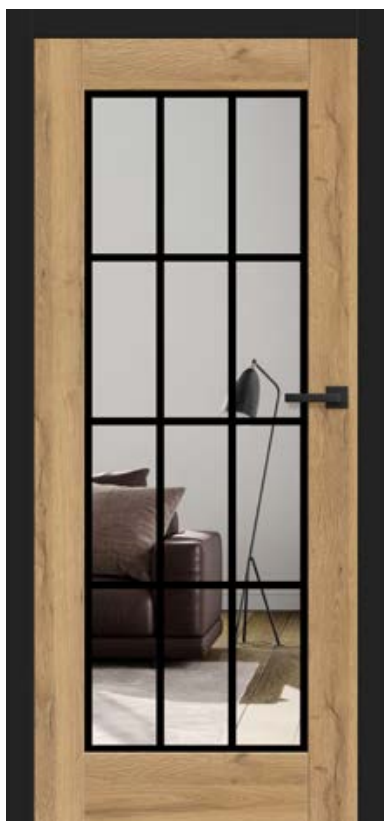

GREKO



PREMIUM



CPL

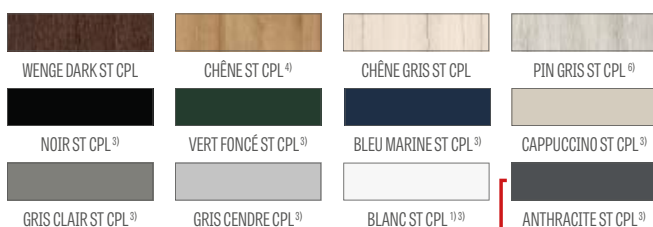

NOUVEAUTÉ



Cadres en bois collé⁴⁾

VITRAGE « RECTO » EN STANDARD

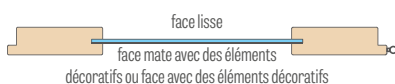

VITRAGE « VERSO » SUR DEMANDE

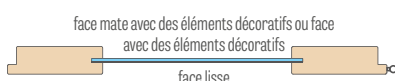

STRUCTURE

- vantail avec paumelles visibles ou invisibles fabriqué pour les portes menuisées STILE
- cadres verticaux et horizontaux en MDF recouverts de placage GREKO, PREMIUM, ST CPL ou ST CPL avec revêtement AntiFinger
- cadres verticaux en bois lamellé-collé recouvert de panneaux HDF et MDF⁴⁾
- les panneaux élargisseurs pour dormant ainsi que les têtes et les pilastres sont disponibles moyennant un supplément de prix p. 139-141
- détalonnage du vantail possible par vos propres moyens, détails sur page 137

QUINCAILLERIE

- trois paires de charnières à 2 tiges avec un système de réglage horizontal dans le vantail avec paumelles visibles
- trois paires de charnières cachées dans le vantail avec paumelles invisibles, de couleur argent (en option noir, moyennant un supplément de prix) ; les charnières sont fournies et tarifées avec le dormant
- serrure bec de cane pêne dormant dans le vantail avec paumelles visibles et serrure magnétique (serrure bec de cane pêne dormant en option) dans le vantail avec paumelles invisibles : à clé, à cylindre breveté, à mortaiser ou à verrou de couleur argent ; serrure magnétique noire ou dorée disponible en option moyennant un supplément de prix

VITRAGE

- verre trempé opalin (MISKANT 2, 4, 6) ou verre transparent (MISKANT 1, 3, 5), d'une épaisseur de 4 mm ou, moyennant un supplément de prix, verre feuilleté VSG avec application intérieure
- possibilité de commander le vitrage VERSO (le vitrage RECTO est en standard)
- des lignes noires de 18 mm de largeur (épaisseur) sérigraphiées sur une face du verre

SOLUTIONS DISPONIBLES (pages 142-153)

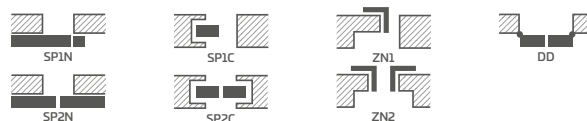

LARGEURS DE VANTAUX DISPONIBLES

60 70 80N⁵⁾ 80 90 100

SUPPLÉMENTS DE PRIX

trous de passage pour les poignées (dites poignées sur rosace) réalisés dans l'usine s'ils sont commandés avec le vantail

verre feuilleté VSG avec application intérieure en noir ou blanc

détalonnage de porte, dégagement d'aération standard ou du mini (p. 137)

manchons en plastique imitation bois (4 pcs.)

manchons métalliques ronds et carrés (4 pcs.) ; finition : nickel brossé, patine, blanc et noir

grille d'aération (uniquement pour les vantaux d'une largeur de 80, 90, 100)

vantail avec paumelles visibles et invisibles « 100 »

cache charnières métalliques pour le vantail avec paumelles visibles (couleur : nickel brossé, patine, chrome brillant, laiton brillant, blanc et noir)

joint de bas de porte²⁾

utilisation d'une serrure magnétique de couleur noire ou dorée pour les vantaux avec paumelles invisibles

utilisation de charnières et d'une gâche de couleur noire ou dorée pour les vantaux avec paumelles invisibles

arrêt (butoir) magnétique²⁾
(disponible en six couleurs, voir page 137)

cadres verticaux en bois collé⁴⁾

¹⁾ placage blanc lisse imitation peinture

²⁾ le montage d'un butoir empêche la mise en place d'un joint de bas de porte et le détalonnage de porte et vice versa

³⁾ un revêtement spécial AntiFinger pour réduire la saleté et les empreintes de doigts

⁴⁾ cadres verticaux en bois lamellé-collé recouverts de panneaux HDF et MDF disponibles pour les décors BLANC PREMIUM, CHÊNE NATUR PREMIUM, FRÊNE GRAPHITE PREMIUM, GRIS CLONE PREMIUM, CHÊNE ST CPL moyennant un supplément de prix

⁵⁾ uniquement pour les vantaux avec paumelles invisibles

⁶⁾ jusqu'à épuisement des stocks

BUDLEJA

VANTAUX POUR PORTES INTÉRIEURES MENUISÉES STILE AVEC PAUMELLES VISIBLES ET INVISIBLES



BUDLEJA 6, coloris NOIR ST CPL, poignée CUBE PREMIUM noir mat



BUDLEJA 1



BUDLEJA 2



BUDLEJA 3



BUDLEJA 4



BUDLEJA 5



BUDLEJA 6



BUDLEJA 7



BUDLEJA 8

BUDLE.JA 1, placage CHÊNE ST CPL, poignée TOPAZ max



STRUCTURE

- vantail avec paumelles visibles ou invisibles fabriqué pour les portes menuisées STILE
- cadres verticaux et horizontaux en MDF recouverts de placage PREMIUM, ST CPL ou ST CPL avec revêtement AntiFinger
- cadres verticaux en bois lamellé-collé recouvert de panneaux HDF et MDF⁴⁾
- traverse très large d'une épaisseur de 35 mm
- les panneaux élargisseurs pour dormant ainsi que les têtes et les pilastres sont disponibles moyennant un supplément de prix p. 139-141
- détalonnage du vantail possible par vos propres moyens, détails sur page 137

QUINCAILLERIE

- trois paires de charnières à 2 tiges avec un système de réglage horizontal dans le vantail avec paumelles visibles
- trois paires de charnières cachées dans le vantail avec paumelles invisibles, de couleur argent (en option noir, moyennant un supplément de prix) ; les charnières sont fournies et tarifées avec le dormant
- serrure bec de cane pêne dormant dans le vantail avec paumelles visibles et serrure magnétique (serrure bec de cane pêne dormant en option) dans le vantail avec paumelles invisibles : à clé, à cylindre breveté, à mortaiser ou à verrou de couleur argent ; serrure magnétique noire ou dorée disponible en option moyennant un supplément de prix

VITRAGE

- en standard, verre trempé opalin ou transparent 4 mm et, moyennant un supplément de prix, verre feuilleté de sécurité VSG 221 opalin ou noir, lisse sur les deux faces
- possibilité de commander le vitrage VERSO (le vitrage RECTO est en standard)

SOLUTIONS DISPONIBLES (pages 142-153)

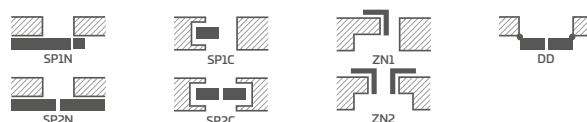

LARGEURS DE VANTAUX DISPONIBLES

60 70 80N⁵⁾ 80 90 100

SUPPLÉMENTS DE PRIX

trous de passage pour les poignées (dites poignées sur rosace) réalisés dans l'usine s'ils sont commandés avec le vantail

détalonnage de porte, dégagement d'aération standard ou du mini (p. 137)

manchons en plastique imitation bois (4 pcs.)

manchons métalliques ronds et carrés (4 pcs.) ; finition : nickel brossé, patine, blanc et noir

grille d'aération (uniquement pour les vantaux d'une largeur de 80, 90, 100)

vantail avec paumelles visibles et invisibles « 100 »

verre feuilleté de sécurité VSG 221, lisse sur deux faces

cache charnières métalliques pour le vantail avec paumelles visibles (couleur : nickel brossé, patine, chrome brillant, laiton brillant, blanc et noir)

joint de bas de porte²⁾

utilisation d'une serrure magnétique de couleur noire ou dorée pour les vantaux avec paumelles invisibles

utilisation de charnières et d'une gâche de couleur noire ou dorée pour les vantaux avec paumelles invisibles

arrêt (butoir) magnétique²⁾ (disponible en six couleurs, voir page 137)

cadres verticaux en bois collé⁴⁾

PREMIUM



CPL



NOUVEAUTÉ



Cadres en bois collé⁴⁾

¹⁾ placage blanc lisse imitation peinture

²⁾ le montage d'un butoir empêche la mise en place d'un joint de bas de porte et le détalonnage de porte et vice versa

³⁾ un revêtement spécial AntiFinger pour réduire la saleté et les empreintes de doigts

⁴⁾ cadres verticaux en bois lamellé-collé recouverts de panneaux HDF et MDF disponibles pour les décors BLANC PREMIUM, CHÊNE NATUR PREMIUM, FRÊNE GRAPHITE PREMIUM, GRIS CLONE PREMIUM, CHÊNE ST CPL moyennant un supplément de prix

⁵⁾ uniquement pour les vantaux avec paumelles invisibles

⁶⁾ jusqu'à épaisseur des stocks

LUKRECJA

VANTAUX POUR PORTES INTÉRIEURES MENUISÉES STILE AVEC PAUMELLES VISIBLES ET INVISIBLES



LUKRECJA 1 verre transparent, coloris CHÊNE NATUR CPL, poignée BELLA SLIM laiton brillant



LUKRECJA 1



LUKRECJA 2



LUKRECJA 3



LUKRECJA 4



LUKRECJA 5



LUKRECJA 6



LUKRECJA 7



LUKRECJA 8



LUKRECJA 9



NOUVEAUTÉ

Meneau collé double face de 25 mm de largeur dans la couleur du vantail ou noir

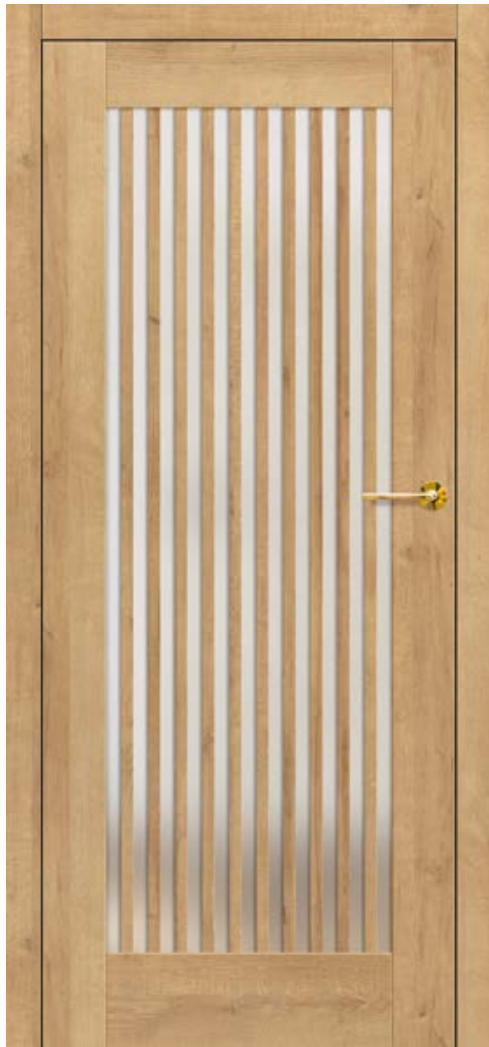

LUKRECJA 1, coloris CHÊNE ST CPL, poignée BELLA SLIM ronde laiton brillant

STRUCTURE

- vantail avec paumelles visibles ou invisibles fabriqué pour les portes menuisées STILE
- cadres verticaux et horizontaux en MDF recouverts de placage PREMIUM, ST CPL ou ST CPL avec revêtement AntiFinger
- cadres verticaux en bois lamellé-collé recouvert de panneaux HDF et MDF⁴⁾
- meneau double face collée sur verre, d'une largeur de 25 mm et de 12 mm de hauteur
- en option, il est possible de changer le coloris du meneau pour NOIR ST CPL, indépendamment du coloris du vantail **NOUVEAUTÉ**
- les panneaux élargisseurs pour dormant ainsi que les têtes et les pilastres sont disponibles moyennant un supplément de prix p. 139-141
- détalonnage du vantail possible par vos propres moyens, détails sur page 137

QUINCAILLERIE

- trois paires de charnières à 2 tiges avec un système de réglage horizontal dans le vantail avec paumelles visibles
- trois paires de charnières cachées dans le vantail avec paumelles invisibles, de couleur argent (en option noir, moyennant un supplément de prix) ; les charnières sont fournies et tarifées avec le dormant
- serrure bec de cane pêne dormant dans le vantail avec paumelles visibles et serrure magnétique (serrure bec de cane pêne dormant en option) dans le vantail avec paumelles invisibles : à clé, à cylindre breveté, à mortaiser ou à verrou de couleur argent ; serrure magnétique noire ou dorée disponible en option moyennant un supplément de prix

VITRAGE

- en standard, verre trempé opalin ou transparent 4 mm et, moyennant un supplément de prix, verre feuilleté de sécurité VSG 221 opalin ou noir, lisse sur les deux faces
- possibilité de commander le vitrage VERSO (le vitrage RECTO est en standard)

SOLUTIONS DISPONIBLES (pages 142-153)

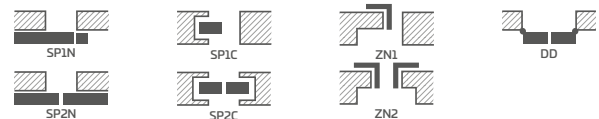

LARGEURS DE VANTAUX DISPONIBLES

60 70 80N⁵⁾ 80 90 100

PREMIUM



CPL



SUPPLÉMENTS DE PRIX

trous de passage pour les poignées (dites poignées sur rosace) réalisés dans l'usine s'ils sont commandés avec le vantail

verre feuilleté de sécurité VSG 221, lisse sur deux faces

détalonnage de porte, dégagement d'aération standard ou du mini (p. 137)

manchons en plastique imitation bois (4 pcs.)

manchons métalliques ronds et carrés (4 pcs.) ; finition : nickel brossé, patine, blanc et noir

grille d'aération (uniquement pour les vantaux d'une largeur de 80, 90, 100)

vantail avec paumelles visibles et invisibles « 100 »

cache charnières métalliques pour le vantail avec paumelles visibles (couleur : nickel brossé, patine, chrome brillant, laiton brillant, blanc et noir)

joint de bas de porte²⁾

utilisation d'une serrure magnétique de couleur noire ou dorée pour les vantaux avec paumelles invisibles

utilisation de charnières et d'une gâche de couleur noire ou dorée pour les vantaux avec paumelles invisibles

arrêt (butoir) magnétique²⁾
(disponible en six couleurs, voir page 137)

cadres verticaux en bois collé⁴⁾

norme PL2112

+ 15 % au prix du vantail avant les suppléments de prix

¹⁾ placage blanc lisse imitation peinture

²⁾ le montage d'un butoir empêche la mise en place d'un joint de bas de porte et le détalonnage de porte et vice versa

³⁾ un revêtement spécial AntiFinger pour réduire la saleté et les empreintes de doigts

⁴⁾ cadres verticaux en bois lamellé-collé recouverts de panneaux HDF et MDF disponibles pour les décors BLANC PREMIUM, CHÊNE NATUR PREMIUM, FRÊNE GRAPHITE PREMIUM, GRIS CLONE PREMIUM, CHÊNE ST CPL moyennant un supplément de prix

⁵⁾ uniquement pour les vantaux avec paumelles invisibles

⁶⁾ jusqu'à épaisseur des stocks

MAGNOLIA

VANTAUX POUR PORTES INTÉRIEURES MENUISÉES STILE AVEC PAUMELLES VISIBLES ET INVISIBLES



MAGNOLIA 1, coloris CHÊNE PREMIUM, poignée TOPAZ inox



MAGNOLIA 1



MAGNOLIA 2



MAGNOLIA 3



MAGNOLIA 4



MAGNOLIA 5



MAGNOLIA 6



MAGNOLIA 7



MAGNOLIA 8

MAGNOLIA 1, placage CHÊNE PREMIUM, poignée TOPAZ inox



STRUCTURE

- vantail avec paumelles visibles ou invisibles fabriqué pour les portes menuisées STILE
- cadres verticaux et horizontaux en MDF recouverts de placage GREKO, PREMIUM, ST CPL ou ST CPL avec revêtement AntiFinger
- cadres verticaux en bois lamellé-collé recouvert de panneaux HDF et MDF⁴⁾
- panneaux HDF de 4 mm d'épaisseur revêtus du placage GREKO, CPL ou PREMIUM
- les panneaux élargisseurs pour dormant ainsi que les têtes et les pilastres sont disponibles moyennant un supplément de prix p. 139-141
- détalonnage du vantail possible par vos propres moyens, détails sur page 137

QUINCAILLERIE

- trois paires de charnières à 2 tiges avec un système de réglage horizontal dans le vantail avec paumelles visibles
- trois paires de charnières cachées dans le vantail avec paumelles invisibles, de couleur argent (en option noir, moyennant un supplément de prix) ; les charnières sont fournies et tarifées avec le dormant
- serrure bec de cane pêne dormant dans le vantail avec paumelles visibles et serrure magnétique (serrure bec de cane pêne dormant en option) dans le vantail avec paumelles invisibles : à clé, à cylindre breveté, à mortaiser ou à verrou de couleur argent ; serrure magnétique noire ou dorée disponible en option moyennant un supplément de prix

VITRAGE

- en standard, verre trempé opalin ou transparent 4 mm et, moyennant un supplément de prix, verre feuilleté de sécurité VSG 221 opalin ou noir, lisse sur les deux faces
- possibilité de commander le vitrage VERSO (le vitrage RECTO est en standard)

SOLUTIONS DISPONIBLES (pages 142-153)

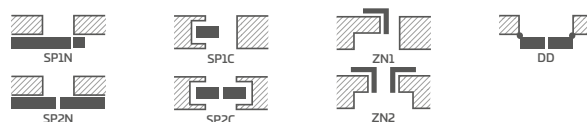

LARGEURS DE VANTAUX DISPONIBLES

60 70 80N⁵⁾ 80 90 100

SUPPLÉMENTS DE PRIX

trous de passage pour les poignées (dites poignées sur rosace) réalisés dans l'usine s'ils sont commandés avec le vantail

détalonnage de porte, dégagement d'aération standard ou du mini (p. 137)

manchons en plastique imitation bois (4 pcs.)

manchons métalliques ronds et carrés (4 pcs.) ; finition : nickel brossé, patine, blanc et noir

grille d'aération (uniquement pour les vantaux d'une largeur de 80, 90, 100)

vantail avec paumelles visibles et invisibles « 100 »

verre feuilleté de sécurité VSG 221, lisse sur deux faces

cache charnières métalliques pour le vantail avec paumelles visibles (couleur : nickel brossé, patine, chrome brillant, laiton brillant, blanc et noir)

joint de bas de porte²⁾

utilisation d'une serrure magnétique de couleur noire ou dorée pour les vantaux avec paumelles invisibles

utilisation de charnières et d'une gâche de couleur noire ou dorée pour les vantaux avec paumelles invisibles

arrêt (butoir) magnétique²⁾ (disponible en six couleurs, voir page 137)

cadres verticaux en bois collé⁴⁾

GREKO



PREMIUM



CPL



NOUVEAUTÉ

¹⁾ placage blanc lisse imitation peinture

²⁾ le montage d'un butoir empêche la mise en place d'un joint de bas de porte et le detalonnage de porte et vice versa

³⁾ un revêtement spécial AntiFinger pour réduire la saleté et les empreintes de doigts

⁴⁾ cadres verticaux en bois lamellé-collé recouverts de panneaux HDF et MDF disponibles pour les décors BLANC PREMIUM, CHÊNE NATUR PREMIUM, FRÊNE GRAPHITE PREMIUM, GRIS CLONE PREMIUM, CHÊNE ST CPL moyennant un supplément de prix

⁵⁾ uniquement pour les vantaux avec paumelles invisibles

⁶⁾ jusqu'à épuisement des stocks

EPIMEDIUM

VANTAUX POUR PORTES INTÉRIEURES MENUISÉES STILE AVEC PAUMELLES VISIBLES ET INVISIBLES



EPIMEDIUM 6, coloris GRIS CLAIR ST CPL, verre VSG noir, poignée QUANTA FIT noir mat



^{*)} Les photos de la porte EPIMEDIUM se réfèrent uniquement au vantail d'une largeur de « 80 » et de « 70 ».

Pour les autres largeurs, il y a également des différences marquées dans les proportions de verre par rapport aux montants qui peuvent influencer de manière déterminante sur le choix du produit par le client. Des images présentant les largeurs spécifiques sont disponibles sur notre site Web www.erkado.pl

NOUVEAUTÉ

EPIMEDIUM 6 placage GRIS CENDRE ST CPL avec poignée QUANTA FT noir mat, verre VSG noir



GREKO



PREMIUM



CPL



NOUVEAUTÉ

¹⁾ placage blanc lisse imitation peinture

²⁾ le montage d'un butoir empêche la mise en place d'un joint de bas de porte et le détalonnage de porte et vice versa

³⁾ un revêtement spécial AntiFinger pour réduire la saleté et les empreintes de doigts

⁴⁾ cadres verticaux en bois lamellé-collé recouverts de panneaux HDF et MDF disponibles pour les décors BLANC PREMIUM, CHÊNE NATUREL PREMIUM, FRÊNE GRAPHITE PREMIUM, GRIS CLONE PREMIUM, CHÊNE ST CPL moyennant un supplément de prix

⁵⁾ uniquement pour les vantaux avec paumelles invisibles

⁶⁾ jusqu'à épuisement des stocks

STRUCTURE

- vantail avec paumelles visibles ou invisibles fabriqué pour les portes menuisées STILE
- cadres verticaux et horizontaux en MDF recouverts de placage GREKO, PREMIUM, ST CPL ou ST CPL avec revêtement AntiFinger
- cadres verticaux en bois lamellé-collé recouvert de panneaux HDF et MDF⁴⁾
- panneaux HDF de 4 mm d'épaisseur revêtus du placage GREKO, CPL ou PREMIUM
- traverse longitudinale étroite d'une épaisseur de 22 mm
- les panneaux élargisseurs pour dormant ainsi que les têtes et les pilastres sont disponibles moyennant un supplément de prix p. 139-141
- détalonnage du vantail possible par vos propres moyens, détails sur page 137

QUINCAILLERIE

- trois paires de charnières à 2 tiges avec un système de réglage horizontal dans le vantail avec paumelles visibles
- trois paires de charnières cachées dans le vantail avec paumelles invisibles, de couleur argent (en option noir, moyennant un supplément de prix) ; les charnières sont fournies et tarifées avec le dormant
- serrure bec de cane pêne dormant dans le vantail avec paumelles visibles et serrure magnétique (serrure bec de cane pêne dormant en option) dans le vantail avec paumelles invisibles : à clé, à cylindre breveté, à mortaiser ou à verrou de couleur argent ; serrure magnétique noire ou dorée disponible en option moyennant un supplément de prix

VITRAGE

- en standard, verre trempé opalin ou transparent 4 mm et, moyennant un supplément de prix, verre feuilleté de sécurité VSG 221 opalin ou noir, lisse sur les deux faces
- possibilité de commander le vitrage VERSO (le vitrage RECTO est en standard)
- plaques en verre d'épaisseur variable en fonction de la largeur du vantail.
Voir : www.erkado.pl

SOLUTIONS DISPONIBLES (pages 142-153)

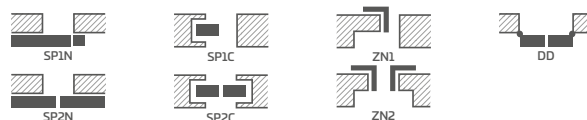

LARGEURS DE VANTAUX DISPONIBLES

60 70 80N⁵⁾ 80 90 100

SUPPLÉMENTS DE PRIX

trous de passage pour les poignées (dites poignées sur rosace) réalisés dans l'usine s'ils sont commandés avec le vantail

détalonnage de porte, dégagement d'aération standard ou du mini (p. 137)

manchons en plastique imitation bois (4 pcs.)

manchons métalliques ronds et carrés (4 pcs.) ; finition : nickel brossé, patine, blanc et noir

grille d'aération (uniquement pour les vantaux d'une largeur de 80, 90, 100)

vantail avec paumelles visibles et invisibles « 100 »

verre feuilleté de sécurité VSG 221, lisse sur deux faces

cache charnières métalliques pour le vantail avec paumelles visibles (couleur : nickel brossé, patine, chrome brillant, laiton brillant, blanc et noir)

joint de bas de porte²⁾

utilisation d'une serrure magnétique de couleur noire ou dorée pour les vantaux avec paumelles invisibles

utilisation de charnières et d'une gâche de couleur noire ou dorée pour les vantaux avec paumelles invisibles

arrêt (butoir) magnétique²⁾
(disponible en six couleurs, voir page 137)

cadres verticaux en bois collé⁴⁾

ARALIA NOLINA EWODIA

VANTAUX POUR PORTES INTÉRIEURES MENUISÉES STILE AVEC PAUMELLES VISIBLES ET INVISIBLES



NOLINA 1, coloris ÉCORCE BLANC PREMIUM, poignée RUMBA antibactérienne mat noir



ARALIA 1²⁾



NOLINA 1



EWODIA 1²⁾



EWODIA 2²⁾



EWODIA 4²⁾

NOLINA 1, placage ÉCORCE BLANC PREMIUM, poignée TOPAZ inox



STRUCTURE

- vantail avec paumelles visibles ou invisibles fabriqué pour les portes menuisées STILE
- cadres verticaux et horizontaux en MDF recouverts de placage PREMIUM
- cadres verticaux en bois lamellé-collé recouvert de panneaux HDF et MDF²⁾
- panneaux HDF de 16 mm d'épaisseur revêtus du placage PREMIUM (cernes verticaux)
- les panneaux élargisseurs pour dormant ainsi que les têtes et les pilastres sont disponibles moyennant un supplément de prix p. 139-141
- détalonnage du vantail possible par vos propres moyens, détails sur page 137

QUINCAILLERIE

- trois paires de charnières à 2 tiges avec un système de réglage horizontal dans le vantail avec paumelles visibles
- trois paires de charnières cachées dans le vantail avec paumelles invisibles, de couleur argent (en option noir, moyennant un supplément de prix) ; les charnières sont fournies et tarifées avec le dormant
- serrure bec de cane pêne dormant dans le vantail avec paumelles visibles et serrure magnétique (serrure bec de cane pêne dormant en option) dans le vantail avec paumelles invisibles : à clé, à cylindre breveté, à mortaiser ou à verrou de couleur argent ; serrure magnétique noire ou dorée disponible en option moyennant un supplément de prix

VITRAGE

- verre decormat opalin 4 mm ou, moyennant un supplément de prix, verre feuilleté de sécurité VSG 221 opalin ou noir, lisse sur les deux faces
- possibilité de commander le vitrage VERSO (le vitrage RECTO est en standard)

SOLUTIONS DISPONIBLES (pages 142-153)

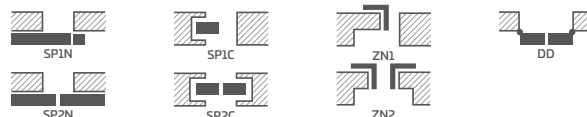

LARGEURS DE VANTAUX DISPONIBLES

60 70 80N³⁾ 80 90 100

PREMIUM



Cadres en bois collé²⁾

SUPPLÉMENTS DE PRIX

trous de passage pour les poignées (dites poignées sur rosace) réalisés dans l'usine s'ils sont commandés avec le vantail

détalonnage de porte, dégagement d'aération standard ou du mini (p. 137)

manchons en plastique imitation bois (4 pcs.)

manchons métalliques ronds et carrés (4 pcs.) ; finition : nickel brossé, patine, blanc et noir

grille d'aération (uniquement pour les vantaux d'une largeur de 80, 90, 100)

vantail avec paumelles visibles et invisibles « 100 »

verre feuilleté de sécurité VSG 221, lisse sur deux faces

cache charnières métalliques pour le vantail avec paumelles visibles (couleur : nickel brossé, patine, chrome brillant, laiton brillant, blanc et noir)

joint de bas de porte¹⁾

utilisation d'une serrure magnétique de couleur noire ou dorée pour les vantaux avec paumelles invisibles

utilisation de charnières et d'une gâche de couleur noire ou dorée pour les vantaux avec paumelles invisibles

arrêt (butoir) magnétique¹⁾
(disponible en six couleurs, voir page 137)

cadres verticaux en bois collé²⁾

¹⁾ le montage d'un butoir empêche la mise en place d'un joint de bas de porte et le détalonnage de porte et vice versa

²⁾ cadre en bois lamellé-collé vertical revêtu de panneaux HDF et MDF disponible moyennant un supplément de prix dans les modèles ARALIA 1, EWODIA 1, 2, 4 pour les coloris CHÊNE NATUR PREMIUM, FRÊNE GRAPHITE PREMIUM, ÉRABLE GRAPHITE PREMIUM

³⁾ uniquement pour les vantaux avec paumelles invisibles

POWOJNIK

VANTAUX POUR PORTES INTÉRIEURES MENUISÉES STILE AVEC PAUMELLES VISIBLES ET INVISIBLES



POWOJNIK 1, coloris BLEU MARINE ST CPL, poignée MOON R SLIM laiton brillant



POWOJNIK 1



POWOJNIK 2



POWOJNIK 3



POWOJNIK 4



POWOJNIK 5

POWOJNIK 3 placage BLEU MARINE ST CPL avec poignée MOON RS LTM laiton brillant



STRUCTURE

- vantail avec paumelles visibles ou invisibles fabriqué pour les portes menuisées STILE
- cadres verticaux et horizontaux en MDF recouverts de placage PREMIUM, ST CPL ou ST CPL avec revêtement AntiFinger
- cadres verticaux en bois lamellé-collé recouvert de panneaux HDF et MDF⁴⁾
- panneaux HDF de 4 mm d'épaisseur revêtus du placage CPL ou PREMIUM
- traverses centrales d'une épaisseur de 22 mm et traverse haute et traverse basse très larges d'une épaisseur de 35 mm
- les panneaux élargisseurs pour dormant ainsi que les têtes et les pilastres sont disponibles moyennant un supplément de prix p. 139-141
- détalonnage du vantail possible par vos propres moyens, détails sur page 137

QUINCAILLERIE

- trois paires de charnières à 2 tiges avec un système de réglage horizontal dans le vantail avec paumelles visibles
- trois paires de charnières cachées dans le vantail avec paumelles invisibles, de couleur argent (en option noir, moyennant un supplément de prix) ; les charnières sont fournies et tarifées avec le dormant
- serrure bec de cane pêne dormant dans le vantail avec paumelles visibles et serrure magnétique (serrure bec de cane pêne dormant en option) dans le vantail avec paumelles invisibles : à clé, à cylindre breveté, à mortaiser ou à verrou de couleur argent ; serrure magnétique noire ou dorée disponible en option moyennant un supplément de prix

VITRAGE

- en standard, verre trempé opalin ou transparent 4 mm et, moyennant un supplément de prix, verre feuilleté de sécurité VSG 221 opalin ou noir, lisse sur les deux faces
- possibilité de commander le vitrage VERSO (le vitrage RECTO est en standard)

SOLUTIONS DISPONIBLES (pages 142-153)

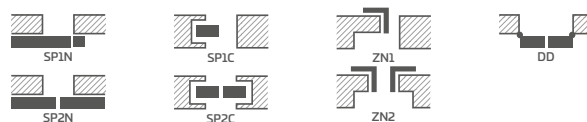

LARGEURS DE VANTAUX DISPONIBLES

60 70 80N⁵⁾ 80 90 100

SUPPLÉMENTS DE PRIX

trous de passage pour les poignées (dites poignées sur rosace) réalisés dans l'usine s'ils sont commandés avec le vantail

détalonnage de porte, dégagement d'aération standard ou du mini (p. 137)

manchons en plastique imitation bois (4 pcs.)

manchons métalliques ronds et carrés (4 pcs.) ; finition : nickel brossé, patine, blanc et noir

grille d'aération (uniquement pour les vantaux d'une largeur de 80, 90, 100)

vantail avec paumelles visibles et invisibles « 100 »

verre feuilleté de sécurité VSG 221, lisse sur deux faces

cache charnières métalliques pour le vantail avec paumelles visibles (couleur : nickel brossé, patine, chrome brillant, laiton brillant, blanc et noir)

joint de bas de porte²⁾

utilisation d'une serrure magnétique de couleur noire ou dorée pour les vantaux avec paumelles invisibles

utilisation de charnières et d'une gâche de couleur noire ou dorée pour les vantaux avec paumelles invisibles

arrêt (butoir) magnétique²⁾ (disponible en six couleurs, voir page 137)

cadres verticaux en bois collé⁴⁾

PREMIUM



CPL



NOUVEAUTÉ



Cadres en bois collé⁴⁾

¹⁾ placage blanc lisse imitation peinture

²⁾ le montage d'un butoir empêche la mise en place d'un joint de bas de porte et le detalonnage de porte et vice versa

³⁾ un revêtement spécial AntiFinger pour réduire la saleté et les empreintes de doigts

⁴⁾ cadres verticaux en bois lamellé-collé recouverts de panneaux HDF et MDF disponibles pour les décors BLANC PREMIUM, CHÊNE NATUR PREMIUM, FRÊNE GRAPHITE PREMIUM, GRIS CLONE PREMIUM, CHÊNE ST CPL moyennant un supplément de prix

⁵⁾ uniquement pour les vantaux avec paumelles invisibles

⁶⁾ jusqu'à épuisement des stocks

JUKA

VANTAUX POUR PORTES INTÉRIEURES MENUISÉES STILE AVEC PAUMELLES VISIBLES ET INVISIBLES



JUKA 1, coloris VERT FONCÉ ST CPL, poignée BELLA SLIM laiton brillant



JUKA 1



JUKA 2



JUKA 3



JUKA 4



JUKA 5



JUKA 6



JUKA 7



JUKA 8

JUKA 1 placage VERT FONCÉ ST CPL avec poignée BELLA SLIM laiton brillant



STRUCTURE

- vantail avec paumelles visibles ou invisibles fabriqué pour les portes menuisées STILE
- cadres verticaux et horizontaux en MDF recouverts de placage GREKO, PREMIUM, ST CPL ou ST CPL avec revêtement AntiFinger
- cadres verticaux en bois lamellé-collé recouvert de panneaux HDF et MDF⁴⁾
- panneaux HDF de 4 mm d'épaisseur revêtus du placage GREKO, CPL ou PREMIUM
- les panneaux élargisseurs pour dormant ainsi que les têtes et les pilastres sont disponibles moyennant un supplément de prix p. 139-141
- détalonnage du vantail possible par vos propres moyens, détails sur page 137

QUINCAILLERIE

- trois paires de charnières à 2 tiges avec un système de réglage horizontal dans le vantail avec paumelles visibles
- trois paires de charnières cachées dans le vantail avec paumelles invisibles, de couleur argent (en option noir, moyennant un supplément de prix) ; les charnières sont fournies et tarifées avec le dormant
- serrure bec de cane pêne dormant dans le vantail avec paumelles visibles et serrure magnétique (serrure bec de cane pêne dormant en option) dans le vantail avec paumelles invisibles : à clé, à cylindre breveté, à mortaiser ou à verrou de couleur argent ; serrure magnétique noire ou dorée disponible en option moyennant un supplément de prix

VITRAGE

- en standard, verre trempé opalin ou transparent 4 mm et, moyennant un supplément de prix, verre feuilleté de sécurité VSG 221 opalin ou noir, lisse sur les deux faces
- possibilité de commander le vitrage VERSO (le vitrage RECTO est en standard)

SOLUTIONS DISPONIBLES (pages 142-153)

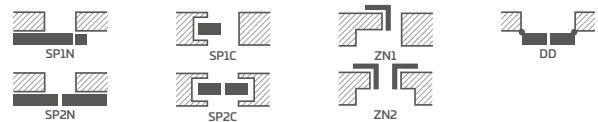

LARGEURS DE VANTAUX DISPONIBLES



SUPPLÉMENTS DE PRIX

trous de passage pour les poignées (dites poignées sur rosace) réalisés dans l'usine s'ils sont commandés avec le vantail

détalonnage de porte, dégagement d'aération standard ou du mini (p. 137)

manchons en plastique imitation bois (4 pcs.)

manchons métalliques ronds et carrés (4 pcs.) ; finition : nickel brossé, patine, blanc et noir

grille d'aération (uniquement pour les vantaux d'une largeur de 80, 90, 100)

vantail avec paumelles visibles et invisibles « 100 »

verre feuilleté de sécurité VSG 221, lisse sur deux faces

cache charnières métalliques pour le vantail avec paumelles visibles (couleur : nickel brossé, patine, chrome brillant, laiton brillant, blanc et noir)

joint de bas de porte²⁾

utilisation d'une serrure magnétique de couleur noire ou dorée pour les vantaux avec paumelles invisibles

utilisation de charnières et d'une gâche de couleur noire ou dorée pour les vantaux avec paumelles invisibles

arrêt (butoir) magnétique²⁾
(disponible en six couleurs, voir page 137)

cadres verticaux en bois collé⁴⁾

GREKO



PREMIUM



CPL



NOUVEAUTÉ



¹⁾ placage blanc lisse imitation peinture

²⁾ le montage d'un butoir empêche la mise en place d'un joint de bas de porte et le détalonnage de porte et vice versa

³⁾ un revêtement spécial AntiFinger pour réduire la saleté et les empreintes de doigts

⁴⁾ cadres verticaux en bois lamellé-collé recouverts de panneaux HDF et MDF disponibles pour les décors BLANC PREMIUM, CHÊNE NATUR PREMIUM, FRÊNE GRAPHITE PREMIUM, GRIS CLONE PREMIUM, CHÊNE ST CPL moyennant un supplément de prix

⁵⁾ uniquement pour les vantaux avec paumelles invisibles

⁶⁾ jusqu'à épuisement des stocks

FORSYCJA

VANTAUX POUR PORTES INTÉRIEURES MENUISÉES STILE AVEC PAUMELLES VISIBLES ET INVISIBLES



FORSYCJA 1, vantail coloris BLANC GREKO, poignée BELLA SLIM noir mat



FORSYCJA 1



FORSYCJA 2



FORSYCJA 3



FORSYCJA 4



FORSYCJA 5



FORSYCJA 6



FORSYCJA 7



FORSYCJA 8

FORSYCJA 4, coloris BLANC GREKO, poignée CUBE noir mat



STRUCTURE

- vantail avec paumelles visibles ou invisibles fabriqué pour les portes menuisées STILE
- cadres verticaux et horizontaux en MDF recouverts de placage GREKO, PREMIUM, ST CPL ou ST CPL avec revêtement AntiFinger
- cadres verticaux en bois lamellé-collé recouvert de panneaux HDF et MDF⁴⁾
- panneaux HDF de 4 mm d'épaisseur revêtus du placage GREKO, CPL ou PREMIUM
- les panneaux élargisseurs pour dormant ainsi que les têtes et les pilastres sont disponibles moyennant un supplément de prix p. 139-141
- détalonnage du vantail possible par vos propres moyens, détails sur page 137

QUINCAILLERIE

- trois paires de charnières à 2 tiges avec un système de réglage horizontal dans le vantail avec paumelles visibles
- trois paires de charnières cachées dans le vantail avec paumelles invisibles, de couleur argent (en option noir, moyennant un supplément de prix) ; les charnières sont fournies et tarifées avec le dormant
- serrure bec de cane pêne dormant dans le vantail avec paumelles visibles et serrure magnétique (serrure bec de cane pêne dormant en option) dans le vantail avec paumelles invisibles : à clé, à cylindre breveté, à mortaiser ou à verrou de couleur argent ; serrure magnétique noire ou dorée disponible en option moyennant un supplément de prix

VITRAGE

- en standard, verre trempé opalin ou transparent 4 mm et, moyennant un supplément de prix, verre feuilleté de sécurité VSG 221 opalin ou noir, lisse sur les deux faces
- possibilité de commander le vitrage VERSO (le vitrage RECTO est en standard)

SOLUTIONS DISPONIBLES (pages 142-153)

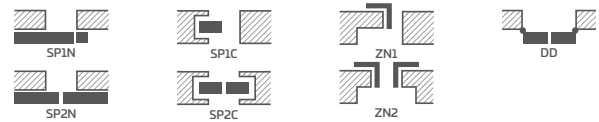

LARGEURS DE VANTAUX DISPONIBLES

60 70 80N⁵⁾ 80 90 100

SUPPLÉMENTS DE PRIX

trous de passage pour les poignées (dites poignées sur rosace) réalisés dans l'usine s'ils sont commandés avec le vantail

détalonnage de porte, dégagement d'aération standard ou du mini (p. 137)

manchons en plastique imitation bois (4 pcs.)

manchons métalliques ronds et carrés (4 pcs.) ; finition : nickel brossé, patine, blanc et noir

grille d'aération (uniquement pour les vantaux d'une largeur de 80, 90, 100)

vantail avec paumelles visibles et invisibles « 100 »

verre feuilleté de sécurité VSG 221, lisse sur deux faces

cache charnières métalliques pour le vantail avec paumelles visibles (couleur : nickel brossé, patine, chrome brillant, laiton brillant, blanc et noir)

joint de bas de porte²⁾

utilisation d'une serrure magnétique de couleur noire ou dorée pour les vantaux avec paumelles invisibles

utilisation de charnières et d'une gâche de couleur noire ou dorée pour les vantaux avec paumelles invisibles

arrêt (butoir) magnétique²⁾
(disponible en six couleurs, voir page 137)

cadres verticaux en bois collé⁴⁾

GREKO



PREMIUM



CPL



NOUVEAUTÉ



¹⁾ placage blanc lisse imitation peinture

²⁾ le montage d'un butoir empêche la mise en place d'un joint de bas de porte et le détalonnage de porte et vice versa

³⁾ un revêtement spécial AntiFinger pour réduire la saleté et les empreintes de doigts

⁴⁾ cadres verticaux en bois lamellé-collé recouverts de panneaux HDF et MDF disponibles pour les décors BLANC PREMIUM, CHÊNE NATUR PREMIUM, FRÊNE GRAPHITE PREMIUM, GRIS CLONE PREMIUM, CHÊNE ST CPL moyennant un supplément de prix

⁵⁾ uniquement pour les vantaux avec paumelles invisibles

⁶⁾ jusqu'à épuisement des stocks

LAWENDA

VANTAUX POUR PORTES INTÉRIEURES MENUISÉES STILE AVEC PAUMELLES VISIBLES ET INVISIBLES



LAWENDA 7, coloris CHÊNE GREKO, poignée DECO



LAWENDA 1



LAWENDA 2



LAWENDA 3



LAWENDA 4



LAWENDA 5



LAWENDA 6



LAWENDA 7



LAWENDA 8



LAWENDA 9

LAWENDA 1, placage CHÊNE GREKO, poignée DECO



STRUCTURE

- vantail avec paumelles visibles ou invisibles fabriqué pour les portes menuisées STILE
- cadres verticaux et horizontaux en MDF recouverts de placage GREKO, PREMIUM, ST CPL ou ST CPL avec revêtement AntiFinger
- cadres verticaux en bois lamellé-collé recouvert de panneaux HDF et MDF⁴⁾
- panneaux HDF de 4 mm d'épaisseur revêtus du placage GREKO, CPL ou PREMIUM
- les panneaux élargisseurs pour dormant ainsi que les têtes et les pilastres sont disponibles moyennant un supplément de prix p. 139-141
- détalonnage du vantail possible par vos propres moyens, détails sur page 137

QUINCAILLERIE

- trois paires de charnières à 2 tiges avec un système de réglage horizontal dans le vantail avec paumelles visibles
- trois paires de charnières cachées dans le vantail avec paumelles invisibles, de couleur argent (en option noir, moyennant un supplément de prix) ; les charnières sont fournies et tarifées avec le dormant
- serrure bec de cane pêne dormant dans le vantail avec paumelles visibles et serrure magnétique (serrure bec de cane pêne dormant en option) dans le vantail avec paumelles invisibles : à clé, à cylindre breveté, à mortaiser ou à verrou de couleur argent ; serrure magnétique noire ou dorée disponible en option moyennant un supplément de prix

VITRAGE

- en standard, verre trempé opalin ou transparent 4 mm et, moyennant un supplément de prix, verre feuilleté de sécurité VSG 221 opalin ou noir, lisse sur les deux faces
- possibilité de commander le vitrage VERSO (le vitrage RECTO est en standard)

SOLUTIONS DISPONIBLES (pages 142-153)

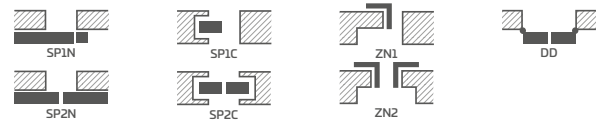

LARGEURS DE VANTAUX DISPONIBLES

60 70 80N⁵⁾ 80 90 100

SUPPLÉMENTS DE PRIX

trous de passage pour les poignées (dites poignées sur rosace) réalisés dans l'usine s'ils sont commandés avec le vantail

détalonnage de porte, dégagement d'aération standard ou du mini (p. 137)

manchons en plastique imitation bois (4 pcs.)

manchons métalliques ronds et carrés (4 pcs.) ; finition : nickel brossé, patine, blanc et noir

grille d'aération (uniquement pour les vantaux d'une largeur de 80, 90, 100)

vantail avec paumelles visibles et invisibles « 100 »

verre feuilleté de sécurité VSG 221, lisse sur deux faces

cache charnières métalliques pour le vantail avec paumelles visibles (couleur : nickel brossé, patine, chrome brillant, laiton brillant, blanc et noir)

joint de bas de porte²⁾

utilisation d'une serrure magnétique de couleur noire ou dorée pour les vantaux avec paumelles invisibles

utilisation de charnières et d'une gâche de couleur noire ou dorée pour les vantaux avec paumelles invisibles

arrêt (butoir) magnétique²⁾
(disponible en six couleurs, voir page 137)

cadres verticaux en bois collé⁴⁾

GREKO



PREMIUM



CPL



NOUVEAUTÉ

¹⁾ placage blanc lisse imitation peinture

²⁾ le montage d'un butoir empêche la mise en place d'un joint de bas de porte et le détalonnage de porte et vice versa

³⁾ un revêtement spécial AntiFinger pour réduire la saleté et les empreintes de doigts

⁴⁾ cadres verticaux en bois lamellé-collé recouverts de panneaux HDF et MDF disponibles pour les décors BLANC PREMIUM, CHÊNE NATUR PREMIUM, FRÊNE GRAPHITE PREMIUM, GRIS CLONE PREMIUM, CHÊNE ST CPL moyennant un supplément de prix

⁵⁾ uniquement pour les vantaux avec paumelles invisibles

⁶⁾ jusqu'à épuisement des stocks

IRYS

VANTAUX POUR PORTES INTÉRIEURES MENUISÉES STILE AVEC PAUMELLES VISIBLES ET INVISIBLES



IRYS 1, coloris BLANC ST CPL, poignée CUBE noir mat



IRYS 1



IRYS 2



IRYS 3



IRYS 4



IRYS 5



IRYS 6



IRYS 7



IRYS 8

IRYS 1, placage GRIS CENDRE ST CPL, poignée QUANTA FIT noir mat



STRUCTURE

- vantail avec paumelles visibles ou invisibles fabriqué pour les portes menuisées STILE
- cadres verticaux et horizontaux en MDF recouverts de placage GREKO, PREMIUM, ST CPL ou ST CPL avec revêtement AntiFinger
- cadres verticaux en bois lamellé-collé recouvert de panneaux HDF et MDF⁴⁾
- panneaux HDF de 4 mm d'épaisseur revêtus du placage GREKO, CPL ou PREMIUM
- les panneaux élargisseurs pour dormant ainsi que les têtes et les pilastres sont disponibles moyennant un supplément de prix p. 139-141
- détalonnage du vantail possible par vos propres moyens, détails sur page 137

QUINCAILLERIE

- trois paires de charnières à 2 tiges avec un système de réglage horizontal dans le vantail avec paumelles visibles
- trois paires de charnières cachées dans le vantail avec paumelles invisibles, de couleur argent (en option noir, moyennant un supplément de prix) ; les charnières sont fournies et tarifées avec le dormant
- serrure bec de cane pêne dormant dans le vantail avec paumelles visibles et serrure magnétique (serrure bec de cane pêne dormant en option) dans le vantail avec paumelles invisibles : à clé, à cylindre breveté, à mortaiser ou à verrou de couleur argent ; serrure magnétique noire ou dorée disponible en option moyennant un supplément de prix

VITRAGE

- en standard, verre trempé opalin ou transparent 4 mm et, moyennant un supplément de prix, verre feuilleté de sécurité VSG 221 opalin ou noir, lisse sur les deux faces
- possibilité de commander le vitrage VERSO (le vitrage RECTO est en standard)

SOLUTIONS DISPONIBLES (pages 142-153)

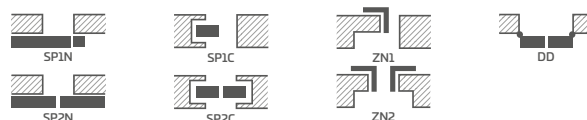

GREKO



PREMIUM



CPL



NOUVEAUTÉ

LARGEURS DE VANTAUX DISPONIBLES

60 70 80N⁵⁾ 80 90 100

SUPPLÉMENTS DE PRIX

trous de passage pour les poignées (dites poignées sur rosace) réalisés dans l'usine s'ils sont commandés avec le vantail

détalonnage de porte, dégagement d'aération standard ou du mini (p. 137)

manchons en plastique imitation bois (4 pcs.)

manchons métalliques ronds et carrés (4 pcs.) ; finition : nickel brossé, patine, blanc et noir

grille d'aération (uniquement pour les vantaux d'une largeur de 80, 90, 100)

vantail avec paumelles visibles et invisibles « 100 »

verre feuilleté de sécurité VSG 221, lisse sur deux faces

cache charnières métalliques pour le vantail avec paumelles visibles (couleur : nickel brossé, patine, chrome brillant, laiton brillant, blanc et noir)

joint de bas de porte²⁾

utilisation d'une serrure magnétique de couleur noire ou dorée pour les vantaux avec paumelles invisibles

utilisation de charnières et d'une gâche de couleur noire ou dorée pour les vantaux avec paumelles invisibles

arrêt (butoir) magnétique²⁾
(disponible en six couleurs, voir page 137)

cadres verticaux en bois collé⁴⁾

¹⁾ placage blanc lisse imitation peinture

²⁾ le montage d'un butoir empêche la mise en place d'un joint de bas de porte et le détalonnage de porte et vice versa

³⁾ un revêtement spécial AntiFinger pour réduire la saleté et les empreintes de doigts

⁴⁾ cadres verticaux en bois lamellé-collé recouverts de panneaux HDF et MDF disponibles pour les décors BLANC PREMIUM, CHÊNE NATUR PREMIUM, FRÊNE GRAPHITE PREMIUM, GRIS CLONE PREMIUM, CHÊNE ST CPL moyennant un supplément de prix

⁵⁾ uniquement pour les vantaux avec paumelles invisibles

⁶⁾ jusqu'à épuisement des stocks

DAGLEZJA

VANTAUX POUR PORTES INTÉRIEURES MENUISÉES STILE AVEC PAUMELLES VISIBLES ET INVISIBLES



DAGLEZJA 1, coloris ANTHRACITE ST CPL, poignée CUBE chrome brossé mat



DAGLEZJA 1



DAGLEZJA 2



DAGLEZJA 3



DAGLEZJA 4



DAGLEZJA 5



DAGLEZJA 6



DAGLEZJA 7



DAGLEZJA 8

DAGLEZJA 6 en placage ANTHRACITE ST CPL avec poignée CUBE chrome brossé mat



STRUCTURE

- vantail avec paumelles visibles ou invisibles fabriqué pour les portes menuisées STILE
- cadres verticaux et horizontaux en MDF recouverts de placage GREKO, PREMIUM, ST CPL ou ST CPL avec revêtement AntiFinger
- cadres verticaux en bois lamellé-collé recouvert de panneaux HDF et MDF⁴⁾
- panneaux HDF de 4 mm d'épaisseur revêtus du placage GREKO, CPL ou PREMIUM
- traverse très large
- les panneaux élargisseurs pour dormant ainsi que les têtes et les pilastres sont disponibles moyennant un supplément de prix p. 139-141
- détalonnage du vantail possible par vos propres moyens, détails sur page 137

QUINCAILLERIE

- trois paires de charnières à 2 tiges avec un système de réglage horizontal dans le vantail avec paumelles visibles
- trois paires de charnières cachées dans le vantail avec paumelles invisibles, de couleur argent (en option noir, moyennant un supplément de prix) ; les charnières sont fournies et tarifées avec le dormant
- serrure bec de cane pêne dormant dans le vantail avec paumelles visibles et serrure magnétique (serrure bec de cane pêne dormant en option) dans le vantail avec paumelles invisibles : à clé, à cylindre breveté, à mortaiser ou à verrou de couleur argent ; serrure magnétique noire ou dorée disponible en option moyennant un supplément de prix

VITRAGE

- en standard, verre trempé opalin ou transparent 4 mm et, moyennant un supplément de prix, verre feuilleté de sécurité VSG 221 opalin ou noir, lisse sur les deux faces
- possibilité de commander le vitrage VERSO (le vitrage RECTO est en standard)

SOLUTIONS DISPONIBLES (pages 142-153)

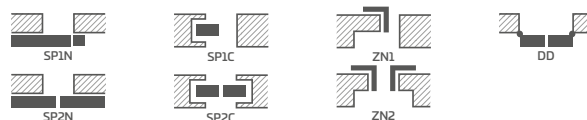

GREKO



PREMIUM



CPL



NOUVEAUTÉ



LARGEURS DE VANTAUX DISPONIBLES

60 70 80N⁵⁾ 80 90 100

SUPPLÉMENTS DE PRIX

trous de passage pour les poignées (dites poignées sur rosace) réalisés dans l'usine s'ils sont commandés avec le vantail

détalonnage de porte, dégagement d'aération standard ou du mini (p. 137)

manchons en plastique imitation bois (4 pcs.)

manchons métalliques ronds et carrés (4 pcs.) ; finition : nickel brossé, patine, blanc et noir

grille d'aération (uniquement pour les vantaux d'une largeur de 80, 90, 100)

vantail avec paumelles visibles et invisibles « 100 »

verre feuilleté de sécurité VSG 221, lisse sur deux faces

cache charnières métalliques pour le vantail avec paumelles visibles (couleur : nickel brossé, patine, chrome brillant, laiton brillant, blanc et noir)

joint de bas de porte²⁾

utilisation d'une serrure magnétique de couleur noire ou dorée pour les vantaux avec paumelles invisibles

utilisation de charnières et d'une gâche de couleur noire ou dorée pour les vantaux avec paumelles invisibles

arrêt (butoir) magnétique²⁾
(disponible en six couleurs, voir page 137)

cadres verticaux en bois collé⁴⁾

¹⁾ placage blanc lisse imitation peinture

²⁾ le montage d'un butoir empêche la mise en place d'un joint de bas de porte et le detalonnage de porte et vice versa

³⁾ un revêtement spécial AntiFinger pour réduire la saleté et les empreintes de doigts

⁴⁾ cadres verticaux en bois lamellé-collé recouverts de panneaux HDF et MDF disponibles pour les décors BLANC PREMIUM, CHÊNE NATUR PREMIUM, FRÊNE GRAPHITE PREMIUM, GRIS CLONE PREMIUM, CHÊNE ST CPL moyennant un supplément de prix

⁵⁾ uniquement pour les vantaux avec paumelles invisibles

⁶⁾ jusqu'à épaisseur des stocks

DEBECJA

VANTAUX POUR PORTES INTÉRIEURES MENUISÉES STILE AVEC PAUMELLES VISIBLES ET INVISIBLES



DEBECJA 1, coloris CAPPUCCINO ST CPL, poignée BELLA SLIM ronde laiton brillant



DEBECJA 1



DEBECJA 2



DEBECJA 3



DEBECJA 4



DEBECJA 5



DEBECJA 6



DEBECJA 7

DEBECCIA 7, placage CAPPUCCINO ST CPL, poignée BELLA SLIM ronde laiton brillant



STRUCTURE

- vantail avec paumelles visibles ou invisibles fabriqué pour les portes menuisées STILE
- cadres verticaux et horizontaux en MDF recouverts de placage GREKO, PREMIUM, ST CPL ou ST CPL avec revêtement AntiFinger
- cadres verticaux en bois lamellé-collé recouvert de panneaux HDF et MDF⁴⁾
- panneaux HDF de 4 mm d'épaisseur revêtus du placage GREKO, CPL ou PREMIUM
- traverse très large
- les panneaux élargisseurs pour dormant ainsi que les têtes et les pilastres sont disponibles moyennant un supplément de prix p. 139-141
- détalonnage du vantail possible par vos propres moyens, détails sur page 137

QUINCAILLERIE

- trois paires de charnières à 2 tiges avec un système de réglage horizontal dans le vantail avec paumelles visibles
- trois paires de charnières cachées dans le vantail avec paumelles invisibles, de couleur argent (en option noir, moyennant un supplément de prix) ; les charnières sont fournies et tarifées avec le dormant
- serrure bec de cane pêne dormant dans le vantail avec paumelles visibles et serrure magnétique (serrure bec de cane pêne dormant en option) dans le vantail avec paumelles invisibles : à clé, à cylindre breveté, à mortaiser ou à verrou de couleur argent ; serrure magnétique noire ou dorée disponible en option moyennant un supplément de prix

VITRAGE

- en standard, verre trempé opalin ou transparent 4 mm et, moyennant un supplément de prix, verre feuilleté de sécurité VSG 221 opalin ou noir, lisse sur les deux faces
- possibilité de commander le vitrage VERSO (le vitrage RECTO est en standard)

SOLUTIONS DISPONIBLES (pages 142-153)

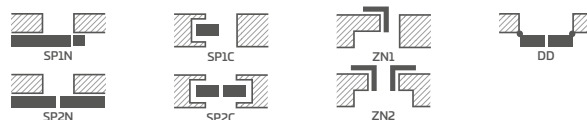

LARGEURS DE VANTAUX DISPONIBLES

60 70 80N⁵⁾ 80 90 100

SUPPLÉMENTS DE PRIX

trous de passage pour les poignées (dites poignées sur rosace) réalisés dans l'usine s'ils sont commandés avec le vantail

détalonnage de porte, dégagement d'aération standard ou du mini (p. 137)

manchons en plastique imitation bois (4 pcs.)

manchons métalliques ronds et carrés (4 pcs.) ; finition : nickel brossé, patine, blanc et noir

grille d'aération (uniquement pour les vantaux d'une largeur de 80, 90, 100)

vantail avec paumelles visibles et invisibles « 100 »

verre feuilleté de sécurité VSG 221, lisse sur deux faces

cache charnières métalliques pour le vantail avec paumelles visibles (couleur : nickel brossé, patine, chrome brillant, laiton brillant, blanc et noir)

joint de bas de porte²⁾

utilisation d'une serrure magnétique de couleur noire ou dorée pour les vantaux avec paumelles invisibles

utilisation de charnières et d'une gâche de couleur noire ou dorée pour les vantaux avec paumelles invisibles

arrêt (butoir) magnétique²⁾
(disponible en six couleurs, voir page 137)

cadres verticaux en bois collé⁴⁾

GREKO



PREMIUM



CPL



NOUVEAUTÉ



Cadres en bois collé⁴⁾

¹⁾ placage blanc lisse imitation peinture

²⁾ le montage d'un butoir empêche la mise en place d'un joint de bas de porte et le detalonnage de porte et vice versa

³⁾ un revêtement spécial AntiFinger pour réduire la saleté et les empreintes de doigts

⁴⁾ cadres verticaux en bois lamellé-collé recouverts de panneaux HDF et MDF disponibles pour les décors BLANC PREMIUM, CHÊNE NATUR PREMIUM, FRÊNE GRAPHITE PREMIUM, GRIS CLONE PREMIUM, CHÊNE ST CPL moyennant un supplément de prix

⁵⁾ uniquement pour les vantaux avec paumelles invisibles

⁶⁾ jusqu'à épaisseur des stocks

SURMIA

VANTAUX POUR PORTES INTÉRIEURES MENUISÉES STILE AVEC PAUMELLES VISIBLES ET INVISIBLES



SURMIA 1, coloris WENGÉ DARK ST CPL, poignée CUBE chrome brossé mat



SURMIA 1



SURMIA 2



SURMIA 3



SURMIA 4

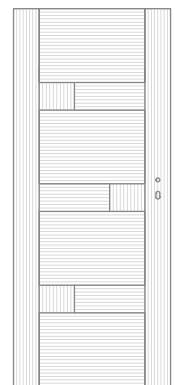

FIL DU DÉCOR BOIS^{*)}

SURMIA 4 en placage WENGÉ DARK ST CPL avec poignée CUBE chrome brossé mat



STRUCTURE

- vantail avec paumelles visibles ou invisibles fabriqué pour les portes menuisées STILE
- cadres verticaux et horizontaux en MDF recouverts de placage PREMIUM, ST CPL ou ST CPL avec revêtement AntiFinger
- cadres verticaux en bois lamellé-collé recouvert de panneaux HDF et MDF⁴⁾
- panneaux HDF de 22 mm et 4 mm d'épaisseur revêtus du placage CPL ou PREMIUM
- Traverses très large d'épaisseur de 35 mm
- les panneaux élargisseurs pour dormant ainsi que les têtes et les pilastres sont disponibles moyennant un supplément de prix p. 139-141
- détalonnage du vantail possible par vos propres moyens, détails sur page 137

QUINCAILLERIE

- trois paires de charnières à 2 tiges avec un système de réglage horizontal dans le vantail avec paumelles visibles
- trois paires de charnières cachées dans le vantail avec paumelles invisibles, de couleur argent (en option noir, moyennant un supplément de prix) ; les charnières sont fournies et tarifées avec le dormant
- serrure bec de cane pêne dormant dans le vantail avec paumelles visibles et serrure magnétique (serrure bec de cane pêne dormant en option) dans le vantail avec paumelles invisibles : à clé, à cylindre breveté, à mortaiser ou à verrou de couleur argent ; serrure magnétique noire ou dorée disponible en option moyennant un supplément de prix

VITRAGE

- en standard, verre trempé opalin ou transparent 4 mm et, moyennant un supplément de prix, verre feuilleté de sécurité VSG 221 opalin ou noir, lisse sur les deux faces
- possibilité de commander le vitrage VERSO (le vitrage RECTO est en standard)

SOLUTIONS DISPONIBLES (pages 142-153)

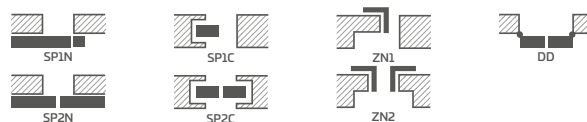

LARGEURS DE VANTAUX DISPONIBLES

60 70 80N⁵⁾ 80 90 100

PREMIUM



CPL



NOUVEAUTÉ



Cadres en bois collé⁴⁾

SUPPLÉMENTS DE PRIX

trous de passage pour les poignées (dites poignées sur rosace) réalisés dans l'usine s'ils sont commandés avec le vantail

détalonnage de porte, dégagement d'aération standard ou du mini (p. 137)

manchons en plastique imitation bois (4 pcs.)

manchons métalliques ronds et carrés (4 pcs.) ; finition : nickel brossé, patine, blanc et noir

grille d'aération (uniquement pour les vantaux d'une largeur de 80, 90, 100)

vantail avec paumelles visibles et invisibles « 100 »

verre feuilleté de sécurité VSG 221, lisse sur deux faces

cache charnières métalliques pour le vantail avec paumelles visibles (couleur : nickel brossé, patine, chrome brillant, laiton brillant, blanc et noir)

joint de bas de porte²⁾

utilisation d'une serrure magnétique de couleur noire ou dorée pour les vantaux avec paumelles invisibles

utilisation de charnières et d'une gâche de couleur noire ou dorée pour les vantaux avec paumelles invisibles

arrêt (butoir) magnétique²⁾
(disponible en six couleurs, voir page 137)

cadres verticaux en bois collé⁴⁾

¹⁾ placage blanc lisse imitation peinture

²⁾ le montage d'un butoir empêche la mise en place d'un joint de bas de porte et le détalonnage de porte et vice versa

³⁾ un revêtement spécial AntiFinger pour réduire la saleté et les empreintes de doigts

⁴⁾ cadres verticaux en bois lamellé-collé recouverts de panneaux HDF et MDF disponibles pour les décors BLANC PREMIUM, CHÊNE NATUR PREMIUM, FRÊNE GRAPHITE PREMIUM, GRIS CLONE PREMIUM, CHÊNE ST CPL moyennant un supplément de prix

⁵⁾ uniquement pour les vantaux avec paumelles invisibles

⁶⁾ jusqu'à épaisseur des stocks

BERBERYS

VANTAUX POUR PORTES INTÉRIEURES MENUISÉES STILE AVEC PAUMELLES VISIBLES ET INVISIBLES



BERBERYS 1, coloris NOYER PREMIUM, poignée CUBE chrome brossé mat



BERBERYS 1



BERBERYS 2



BERBERYS 3



BERBERYS 4



BERBERYS 5



BERBERYS 6



BERBERYS 7



BERBERYS 8

BERBERYS 1, placage FRÈNE GRAPHITE PREMIUM, poignée CUBE chrome brossé mat



GREKO



PREMIUM



CPL



NOUVEAUTÉ

¹⁾ placage blanc lisse imitation peinture

²⁾ le montage d'un butoir empêche la mise en place d'un joint de bas de porte et le détalonnage de porte et vice versa

³⁾ un revêtement spécial AntiFinger pour réduire la saleté et les empreintes de doigts

⁴⁾ cadres verticaux en bois lamellé-collé recouverts de panneaux HDF et MDF disponibles pour les décors BLANC PREMIUM, CHÊNE NATUREL PREMIUM, FRÈNE GRAPHITE PREMIUM, GRIS CLONE PREMIUM, CHÊNE ST CPL moyennant un supplément de prix

⁵⁾ uniquement pour les vantaux avec paumelles invisibles

⁶⁾ jusqu'à épuisement des stocks

STRUCTURE

- vantail avec paumelles visibles ou invisibles fabriqué pour les portes menuisées STILE
- cadres verticaux et horizontaux en MDF recouverts de placage GREKO, PREMIUM, ST CPL ou ST CPL avec revêtement AntiFinger
- cadres verticaux en bois lamellé-collé recouvert de panneaux HDF et MDF⁴⁾
- panneaux HDF de 4 mm d'épaisseur revêtus du placage GREKO, CPL ou PREMIUM
- inserts en aluminium brossé
- les panneaux élargisseurs pour dormant ainsi que les têtes et les pilastres sont disponibles moyennant un supplément de prix p. 139-141
- détalonnage du vantail possible par vos propres moyens, détails sur page 137

QUINCAILLERIE

- trois paires de charnières à 2 tiges avec un système de réglage horizontal dans le vantail avec paumelles visibles
- trois paires de charnières cachées dans le vantail avec paumelles invisibles, de couleur argent (en option noir, moyennant un supplément de prix) ; les charnières sont fournies et tarifées avec le dormant
- serrure bec de cane pêne dormant dans le vantail avec paumelles visibles et serrure magnétique (serrure bec de cane pêne dormant en option) dans le vantail avec paumelles invisibles : à clé, à cylindre breveté, à mortaiser ou à verrou de couleur argent ; serrure magnétique noire ou dorée disponible en option moyennant un supplément de prix

VITRAGE

- en standard, verre trempé opalin ou transparent 4 mm et, moyennant un supplément de prix, verre feuilleté de sécurité VSG 221 opalin ou noir, lisse sur les deux faces
- possibilité de commander le vitrage VERSO (le vitrage RECTO est en standard)

SOLUTIONS DISPONIBLES (pages 142-153)

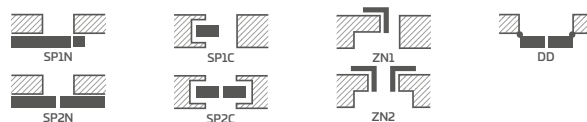

LARGEURS DE VANTAUX DISPONIBLES

60 70 80N⁵⁾ 80 90 100

SUPPLÉMENTS DE PRIX

trous de passage pour les poignées (dites poignées sur rosace) réalisés dans l'usine s'ils sont commandés avec le vantail

détalonnage de porte, dégagement d'aération standard ou du mini (p. 137)

manchons en plastique imitation bois (4 pcs.)

manchons métalliques ronds et carrés (4 pcs.) ; finition : nickel brossé, patine, blanc et noir

grille d'aération (uniquement pour les vantaux d'une largeur de 80, 90, 100)

vantail avec paumelles visibles et invisibles « 100 »

verre feuilleté de sécurité VSG 221, lisse sur deux faces

cache charnières métalliques pour le vantail avec paumelles visibles (couleur : nickel brossé, patine, chrome brillant, laiton brillant, blanc et noir)

joint de bas de porte²⁾

utilisation d'une serrure magnétique de couleur noire ou dorée pour les vantaux avec paumelles invisibles

utilisation de charnières et d'une gâche de couleur noire ou dorée pour les vantaux avec paumelles invisibles

arrêt (butoir) magnétique²⁾
(disponible en six couleurs, voir page 137)

cadres verticaux en bois collé⁴⁾

FLOKS

VANTAUX POUR PORTES INTÉRIEURES MENUISÉES STILE AVEC PAUMELLES VISIBLES ET INVISIBLES



FLOKS 8, coloris CHÊNE ST CPL, poignée CUBE chrome brossé mat



FLOKS 1



FLOKS 2



FLOKS 3



FLOKS 4



FLOKS 5



FLOKS 6



FLOKS 7



FLOKS 8

FLOKS 1, placage CHÊNE ST CPL, poignée CUBE chrome brossé mat



STRUCTURE

- vantail avec paumelles visibles ou invisibles fabriqué pour les portes menuisées STILE
- cadres verticaux et horizontaux en MDF recouverts de placage GREKO, PREMIUM, ST CPL ou ST CPL avec revêtement AntiFinger
- cadres verticaux en bois lamellé-collé recouvert de panneaux HDF et MDF⁴⁾
- panneaux HDF de 4 mm d'épaisseur revêtus du placage GREKO, CPL ou PREMIUM
- inserts en aluminium brossé
- les panneaux élargisseurs pour dormant ainsi que les têtes et les pilastres sont disponibles moyennant un supplément de prix p. 139-141
- détalonnage du vantail possible par vos propres moyens, détails sur page 137

QUINCAILLERIE

- trois paires de charnières à 2 tiges avec un système de réglage horizontal dans le vantail avec paumelles visibles
- trois paires de charnières cachées dans le vantail avec paumelles invisibles, de couleur argent (en option noir, moyennant un supplément de prix) ; les charnières sont fournies et tarifées avec le dormant
- serrure bec de cane pêne dormant dans le vantail avec paumelles visibles et serrure magnétique (serrure bec de cane pêne dormant en option) dans le vantail avec paumelles invisibles : à clé, à cylindre breveté, à mortaiser ou à verrou de couleur argent ; serrure magnétique noire ou dorée disponible en option moyennant un supplément de prix

VITRAGE

- en standard, verre trempé opalin ou transparent 4 mm et, moyennant un supplément de prix, verre feuilleté de sécurité VSG 221 opalin ou noir, lisse sur les deux faces
- possibilité de commander le vitrage VERSO (le vitrage RECTO est en standard)

SOLUTIONS DISPONIBLES (pages 142-153)

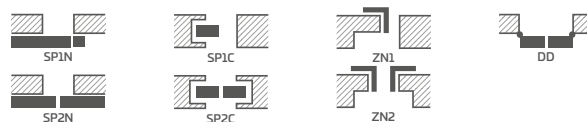

GREKO

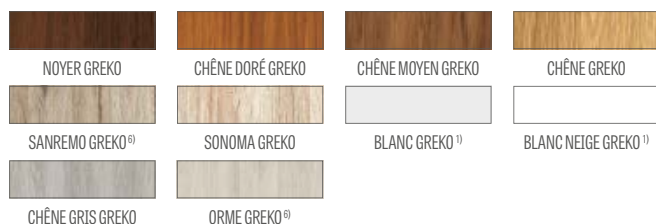

PREMIUM



CPL



NOUVEAUTÉ

LARGEURS DE VANTAUX DISPONIBLES



SUPPLÉMENTS DE PRIX

trous de passage pour les poignées (dites poignées sur rosace) réalisés dans l'usine s'ils sont commandés avec le vantail

détalonnage de porte, dégagement d'aération standard ou du mini (p. 137)

manchons en plastique imitation bois (4 pcs.)

manchons métalliques ronds et carrés (4 pcs.) ; finition : nickel brossé, patine, blanc et noir

grille d'aération (uniquement pour les vantaux d'une largeur de 80, 90, 100)

vantail avec paumelles visibles et invisibles « 100 »

verre feuilleté de sécurité VSG 221, lisse sur deux faces

cache charnières métalliques pour le vantail avec paumelles visibles (couleur : nickel brossé, patine, chrome brillant, laiton brillant, blanc et noir)

joint de bas de porte²⁾

utilisation d'une serrure magnétique de couleur noire ou dorée pour les vantaux avec paumelles invisibles

utilisation de charnières et d'une gâche de couleur noire ou dorée pour les vantaux avec paumelles invisibles

arrêt (butoir) magnétique²⁾
(disponible en six couleurs, voir page 137)

cadres verticaux en bois collé⁴⁾

¹⁾ placage blanc lisse imitation peinture

²⁾ le montage d'un butoir empêche la mise en place d'un joint de bas de porte et le détalonnage de porte et vice versa

³⁾ un revêtement spécial AntiFinger pour réduire la saleté et les empreintes de doigts

⁴⁾ cadres verticaux en bois lamellé-collé recouverts de panneaux HDF et MDF disponibles pour les décors BLANC PREMIUM, CHÊNE NATUR PREMIUM, FRÊNE GRAPHITE PREMIUM, GRIS CLONE PREMIUM, CHÊNE ST CPL moyennant un supplément de prix

⁵⁾ uniquement pour les vantaux avec paumelles invisibles

⁶⁾ jusqu'à épuisement des stocks

KROKUS

VANTAUX POUR PORTES INTÉRIEURES MENUISÉES STILE AVEC PAUMELLES VISIBLES ET INVISIBLES



KROKUS 1, coloris NOIR ST CPL, poignée CUBE PREMIUM chrome brossé mat



KROKUS 1



KROKUS 2



KROKUS 3



KROKUS 4



KROKUS 5



KROKUS 6

KROKUS 4, coloris NOIR-ST CPL, poignée CUBE PREMIUM chrome brossé mat



STRUCTURE

- vantail avec paumelles visibles ou invisibles fabriqué pour les portes menuisées STILE
- cadres verticaux et horizontaux en MDF recouverts de placage GREKO, PREMIUM, ST CPL ou ST CPL avec revêtement AntiFinger
- cadres verticaux en bois lamellé-collé recouvert de panneaux HDF et MDF⁴⁾
- panneaux HDF de 4 mm d'épaisseur revêtus du placage GREKO, CPL ou PREMIUM
- inserts en aluminium brossé
- les panneaux élargisseurs pour dormant ainsi que les têtes et les pilastres sont disponibles moyennant un supplément de prix p. 139-141
- détalonnage du vantail possible par vos propres moyens, détails sur page 137

QUINCAILLERIE

- trois paires de charnières à 2 tiges avec un système de réglage horizontal dans le vantail avec paumelles visibles
- trois paires de charnières cachées dans le vantail avec paumelles invisibles, de couleur argent (en option noir, moyennant un supplément de prix) ; les charnières sont fournies et tarifées avec le dormant
- serrure bec de cane pêne dormant dans le vantail avec paumelles visibles et serrure magnétique (serrure bec de cane pêne dormant en option) dans le vantail avec paumelles invisibles : à clé, à cylindre breveté, à mortaiser ou à verrou de couleur argent ; serrure magnétique noire ou dorée disponible en option moyennant un supplément de prix

VITRAGE

- en standard, verre trempé opalin ou transparent 4 mm et, moyennant un supplément de prix, verre feuilleté de sécurité VSG 221 opalin ou noir, lisse sur les deux faces
- possibilité de commander le vitrage VERSO (le vitrage RECTO est en standard)

SOLUTIONS DISPONIBLES (pages 142-153)

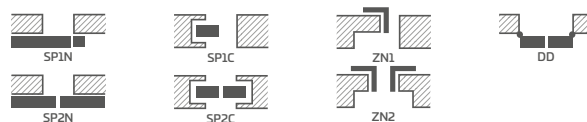

GREKO



PREMIUM



CPL



NOUVEAUTÉ

¹⁾ placage blanc lisse imitation peinture

²⁾ le montage d'un butoir empêche la mise en place d'un joint de bas de porte et le detalonnage de porte et vice versa

³⁾ un revêtement spécial AntiFinger pour réduire la saleté et les empreintes de doigts

⁴⁾ cadres verticaux en bois lamellé-collé recouverts de panneaux HDF et MDF disponibles pour les décors BLANC PREMIUM, CHÊNE NATUREL PREMIUM, FRÊNE GRAPHITE PREMIUM, GRIS CLONE PREMIUM, CHÊNE ST CPL moyennant un supplément de prix

⁵⁾ uniquement pour les vantaux avec paumelles invisibles

⁶⁾ jusqu'à épuisement des stocks

LARGEURS DE VANTAUX DISPONIBLES

60 70 80N⁵⁾ 80 90 100

SUPPLÉMENTS DE PRIX

trous de passage pour les poignées (dites poignées sur rosace) réalisés dans l'usine s'ils sont commandés avec le vantail

détalonnage de porte, dégagement d'aération standard ou du mini (p. 137)

manchons en plastique imitation bois (4 pcs.)

manchons métalliques ronds et carrés (4 pcs.) ; finition : nickel brossé, patine, blanc et noir

grille d'aération (uniquement pour les vantaux d'une largeur de 80, 90, 100)

vantail avec paumelles visibles et invisibles « 100 »

verre feuilleté de sécurité VSG 221, lisse sur deux faces

cache charnières métalliques pour le vantail avec paumelles visibles (couleur : nickel brossé, patine, chrome brillant, laiton brillant, blanc et noir)

joint de bas de porte²⁾

utilisation d'une serrure magnétique de couleur noire ou dorée pour les vantaux avec paumelles invisibles

utilisation de charnières et d'une gâche de couleur noire ou dorée pour les vantaux avec paumelles invisibles

arrêt (butoir) magnétique²⁾
(disponible en six couleurs, voir page 137)

cadres verticaux en bois collé⁴⁾

KAMELIA

VANTAUX POUR PORTES INTÉRIEURES MENUISÉES STILE AVEC PAUMELLES VISIBLES ET INVISIBLES



KAMELIA 1, coloris FRÊNE GRAPHITE PREMIUM, poignée CUBE chrome brossé mat



KAMELIA 1



KAMELIA 2



KAMELIA 3



KAMELIA 4



KAMELIA 5



KAMELIA 6



KAMELIA 7



KAMELIA 8

KAMELIA 1, placage FRÈNE GRAPHITE PREMIUM, poignée CUBE chrome brossé mat



STRUCTURE

- vantail avec paumelles visibles ou invisibles fabriqué pour les portes menuisées STILE
- cadres verticaux et horizontaux en MDF recouverts de placage GREKO, PREMIUM, ST CPL ou ST CPL avec revêtement AntiFinger
- cadres verticaux en bois lamellé-collé recouvert de panneaux HDF et MDF⁴⁾
- panneaux HDF de 4 mm d'épaisseur revêtus du placage GREKO, CPL ou PREMIUM
- les panneaux élargisseurs pour dormant ainsi que les têtes et les pilastres sont disponibles moyennant un supplément de prix p. 139-141
- détalonnage du vantail possible par vos propres moyens, détails sur page 137

QUINCAILLERIE

- trois paires de charnières à 2 tiges avec un système de réglage horizontal dans le vantail avec paumelles visibles
- trois paires de charnières cachées dans le vantail avec paumelles invisibles, de couleur argent (en option noir, moyennant un supplément de prix) ; les charnières sont fournies et tarifées avec le dormant
- serrure bec de cane pêne dormant dans le vantail avec paumelles visibles et serrure magnétique (serrure bec de cane pêne dormant en option) dans le vantail avec paumelles invisibles : à clé, à cylindre breveté, à mortaiser ou à verrou de couleur argent ; serrure magnétique noire ou dorée disponible en option moyennant un supplément de prix

VITRAGE

- en standard, verre trempé opalin ou transparent 4 mm et, moyennant un supplément de prix, verre feuilleté de sécurité VSG 221 opalin ou noir, lisse sur les deux faces
- possibilité de commander le vitrage VERSO (le vitrage RECTO est en standard)

SOLUTIONS DISPONIBLES (pages 142-153)

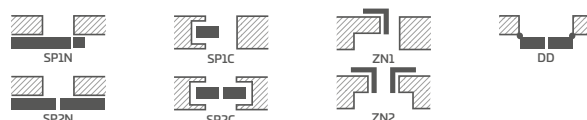

LARGEURS DE VANTAUX DISPONIBLES

60 70 80N⁵⁾ 80 90 100

SUPPLÉMENTS DE PRIX

trous de passage pour les poignées (dites poignées sur rosace) réalisés dans l'usine s'ils sont commandés avec le vantail

détalonnage de porte, dégagement d'aération standard ou du mini (p. 137)

manchons en plastique imitation bois (4 pcs.)

manchons métalliques ronds et carrés (4 pcs.) ; finition : nickel brossé, patine, blanc et noir

grille d'aération (uniquement pour les vantaux d'une largeur de 80, 90, 100)

vantail avec paumelles visibles et invisibles « 100 »

verre feuilleté de sécurité VSG 221, lisse sur deux faces

cache charnières métalliques pour le vantail avec paumelles visibles (couleur : nickel brossé, patine, chrome brillant, laiton brillant, blanc et noir)

joint de bas de porte²⁾

utilisation d'une serrure magnétique de couleur noire ou dorée pour les vantaux avec paumelles invisibles

utilisation de charnières et d'une gâche de couleur noire ou dorée pour les vantaux avec paumelles invisibles

arrêt (butoir) magnétique²⁾ (disponible en six couleurs, voir page 137)

cadres verticaux en bois collé⁴⁾

GREKO

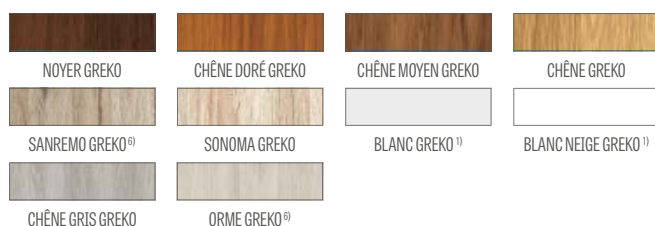

PREMIUM



CPL



NOUVEAUTÉ

¹⁾ placage blanc lisse imitation peinture

²⁾ le montage d'un butoir empêche la mise en place d'un joint de bas de porte et le détalonnage de porte et vice versa

³⁾ un revêtement spécial AntiFinger pour réduire la saleté et les empreintes de doigts

⁴⁾ cadres verticaux en bois lamellé-collé recouverts de panneaux HDF et MDF disponibles pour les décors BLANC PREMIUM, CHÊNE NATUR PREMIUM, FRÈNE GRAPHITE PREMIUM, GRIS CLONE PREMIUM, CHÊNE ST CPL moyennant un supplément de prix

⁵⁾ uniquement pour les vantaux avec paumelles invisibles

⁶⁾ jusqu'à épuisement des stocks

PETUNIA

VANTAUX POUR PORTES INTÉRIEURES MENUISÉES STILE AVEC PAUMELLES VISIBLES ET INVISIBLES



PETUNIA 1, coloris BLANC ST CPL, poignée CUBE noir mat



PETUNIA 1



PETUNIA 2



PETUNIA 3



PETUNIA 4



PETUNIA 5



PETUNIA 6



PETUNIA 7



PETUNIA 8

PETUNIA 1, placage CHÊNE PREMIUM, poignée TOPAZ inox



STRUCTURE

- vantail avec paumelles visibles ou invisibles fabriqué pour les portes menuisées STILE
- cadres verticaux et horizontaux en MDF recouverts de placage GREKO, PREMIUM, ST CPL ou ST CPL avec revêtement AntiFinger
- cadres verticaux en bois lamellé-collé recouvert de panneaux HDF et MDF⁴⁾
- panneaux HDF de 4 mm d'épaisseur revêtus du placage GREKO, CPL ou PREMIUM
- les panneaux élargisseurs pour dormant ainsi que les têtes et les pilastres sont disponibles moyennant un supplément de prix p. 139-141
- détalonnage du vantail possible par vos propres moyens, détails sur page 137

QUINCAILLERIE

- trois paires de charnières à 2 tiges avec un système de réglage horizontal dans le vantail avec paumelles visibles
- trois paires de charnières cachées dans le vantail avec paumelles invisibles, de couleur argent (en option noir, moyennant un supplément de prix) ; les charnières sont fournies et tarifées avec le dormant
- serrure bec de cane pêne dormant dans le vantail avec paumelles visibles et serrure magnétique (serrure bec de cane pêne dormant en option) dans le vantail avec paumelles invisibles : à clé, à cylindre breveté, à mortaiser ou à verrou de couleur argent ; serrure magnétique noire ou dorée disponible en option moyennant un supplément de prix

VITRAGE

- en standard, verre trempé opalin ou transparent 4 mm et, moyennant un supplément de prix, verre feuilleté de sécurité VSG 221 opalin ou noir, lisse sur les deux faces
- possibilité de commander le vitrage VERSO (le vitrage RECTO est en standard)

SOLUTIONS DISPONIBLES (pages 142-153)

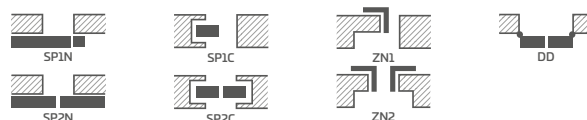

GREKO

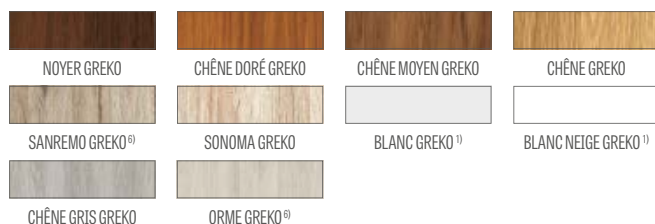

PREMIUM



CPL



Cadres en bois collé⁴⁾

NOUVEAUTÉ

LARGEURS DE VANTAUX DISPONIBLES



SUPPLÉMENTS DE PRIX

trous de passage pour les poignées (dites poignées sur rosace) réalisés dans l'usine s'ils sont commandés avec le vantail

détalonnage de porte, dégagement d'aération standard ou du mini (p. 137)

manchons en plastique imitation bois (4 pcs.)

manchons métalliques ronds et carrés (4 pcs.) ; finition : nickel brossé, patine, blanc et noir

grille d'aération (uniquement pour les vantaux d'une largeur de 80, 90, 100)

vantail avec paumelles visibles et invisibles « 100 »

verre feuilleté de sécurité VSG 221, lisse sur deux faces

cache charnières métalliques pour le vantail avec paumelles visibles (couleur : nickel brossé, patine, chrome brillant, laiton brillant, blanc et noir)

joint de bas de porte²⁾

utilisation d'une serrure magnétique de couleur noire ou dorée pour les vantaux avec paumelles invisibles

utilisation de charnières et d'une gâche de couleur noire ou dorée pour les vantaux avec paumelles invisibles

arrêt (butoir) magnétique²⁾
(disponible en six couleurs, voir page 137)

cadres verticaux en bois collé⁴⁾

¹⁾ placage blanc lisse imitation peinture

²⁾ le montage d'un butoir empêche la mise en place d'un joint de bas de porte et le détalonnage de porte et vice versa

³⁾ un revêtement spécial AntiFinger pour réduire la saleté et les empreintes de doigts

⁴⁾ cadres verticaux en bois lamellé-collé recouverts de panneaux HDF et MDF disponibles pour les décors BLANC PREMIUM, CHÊNE NATUR PREMIUM, FRÊNE GRAPHITE PREMIUM, GRIS CLONE PREMIUM, CHÊNE ST CPL moyennant un supplément de prix

⁵⁾ uniquement pour les vantaux avec paumelles invisibles

⁶⁾ jusqu'à épuisement des stocks

AZALIA

VANTAUX POUR PORTES INTÉRIEURES MENUISÉES STILE AVEC PAUMELLES VISIBLES ET INVISIBLES



AZALIA 1, coloris CHÊNE GRIS GREKO, poignée CUBE noir mat



AZALIA 1



AZALIA 2



AZALIA 3



AZALIA 4



AZALIA 5



AZALIA 6



AZALIA 7



AZALIA 8

AZALIA 6, placage NOIR SZARY GREKO, poignée CUBE noir mat



STRUCTURE

- vantail avec paumelles visibles ou invisibles fabriqué pour les portes menuisées STILE
- cadres verticaux et horizontaux en MDF recouverts de placage GREKO, PREMIUM, ST CPL ou ST CPL avec revêtement AntiFinger
- cadres verticaux en bois lamellé-collé recouvert de panneaux HDF et MDF⁴⁾
- panneaux HDF de 4 mm d'épaisseur revêtus du placage GREKO, CPL ou PREMIUM
- les panneaux élargisseurs pour dormant ainsi que les têtes et les pilastres sont disponibles moyennant un supplément de prix p. 139-141
- détailonnage du vantail possible par vos propres moyens, détails sur page 137

QUINCAILLERIE

- trois paires de charnières à 2 tiges avec un système de réglage horizontal dans le vantail avec paumelles visibles
- trois paires de charnières cachées dans le vantail avec paumelles invisibles, de couleur argent (en option noir, moyennant un supplément de prix) ; les charnières sont fournies et tarifées avec le dormant
- serrure bec de cane pêne dormant dans le vantail avec paumelles visibles et serrure magnétique (serrure bec de cane pêne dormant en option) dans le vantail avec paumelles invisibles : à clé, à cylindre breveté, à mortaiser ou à verrou de couleur argent ; serrure magnétique noire ou dorée disponible en option moyennant un supplément de prix

VITRAGE

- en standard, verre trempé opalin ou transparent 4 mm et, moyennant un supplément de prix, verre feuilleté de sécurité VSG 221 opalin ou noir, lisse sur les deux faces
- possibilité de commander le vitrage VERSO (le vitrage RECTO est en standard)

SOLUTIONS DISPONIBLES (pages 142-153)

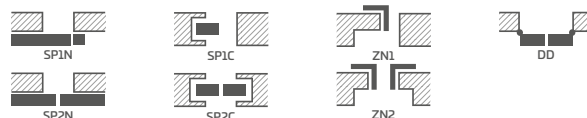

GREKO



PREMIUM



CPL



NOUVEAUTÉ

LARGEURS DE VANTAUX DISPONIBLES



SUPPLÉMENTS DE PRIX

trous de passage pour les poignées (dites poignées sur rosace) réalisés dans l'usine s'ils sont commandés avec le vantail

détailonnage de porte, dégagement d'aération standard ou du mini (p. 137)

manchons en plastique imitation bois (4 pcs.)

manchons métalliques ronds et carrés (4 pcs.) ; finition : nickel brossé, patine, blanc et noir

grille d'aération (uniquement pour les vantaux d'une largeur de 80, 90, 100)

vantail avec paumelles visibles et invisibles « 100 »

verre feuilleté de sécurité VSG 221, lisse sur deux faces

cache charnières métalliques pour le vantail avec paumelles visibles (couleur : nickel brossé, patine, chrome brillant, laiton brillant, blanc et noir)

joint de bas de porte²⁾

utilisation d'une serrure magnétique de couleur noire ou dorée pour les vantaux avec paumelles invisibles

utilisation de charnières et d'une gâche de couleur noire ou dorée pour les vantaux avec paumelles invisibles

arrêt (butoir) magnétique²⁾
(disponible en six couleurs, voir page 137)

cadres verticaux en bois collé⁴⁾

¹⁾ placage blanc lisse imitation peinture

²⁾ le montage d'un butoir empêche la mise en place d'un joint de bas de porte et le détailonnage de porte et vice versa

³⁾ un revêtement spécial AntiFinger pour réduire la saleté et les empreintes de doigts

⁴⁾ cadres verticaux en bois lamellé-collé recouverts de panneaux HDF et MDF disponibles pour les décors BLANC PREMIUM, CHÊNE NATUR PREMIUM, FRÊNE GRAPHITE PREMIUM, GRIS CLONE PREMIUM, CHÊNE ST CPL moyennant un supplément de prix

⁵⁾ uniquement pour les vantaux avec paumelles invisibles

⁶⁾ jusqu'à épuisement des stocks

HIACYNT

VANTAUX POUR PORTES INTÉRIEURES MENUISÉES STILE AVEC PAUMELLES VISIBLES ET INVISIBLES



HIACYNT 6, coloris BLEU MARINE ST CPL, poignée QUANTA FIT noir mat



HIACYNT 1



HIACYNT 2



HIACYNT 3



HIACYNT 4



HIACYNT 5



HIACYNT 6



HIACYNT 7



HIACYNT 8

HIACYNT 1, placage BLEU MARINE ST CPL, poignée QUANTA FT noir mat



STRUCTURE

- vantail avec paumelles visibles ou invisibles fabriqué pour les portes menuisées STILE
- cadres verticaux et horizontaux en MDF recouverts de placage GREKO, PREMIUM, ST CPL ou ST CPL avec revêtement AntiFinger
- cadres verticaux en bois lamellé-collé recouvert de panneaux HDF et MDF⁴⁾
- panneaux HDF de 22 mm d'épaisseur revêtus du placage GREKO, CPL ou PREMIUM
- les panneaux élargisseurs pour dormant ainsi que les têtes et les pilastres sont disponibles moyennant un supplément de prix p. 139-141
- détalonnage du vantail possible par vos propres moyens, détails sur page 137

QUINCAILLERIE

- trois paires de charnières à 2 tiges avec un système de réglage horizontal dans le vantail avec paumelles visibles
- trois paires de charnières cachées dans le vantail avec paumelles invisibles, de couleur argent (en option noir, moyennant un supplément de prix) ; les charnières sont fournies et tarifées avec le dormant
- serrure bec de cane pêne dormant dans le vantail avec paumelles visibles et serrure magnétique (serrure bec de cane pêne dormant en option) dans le vantail avec paumelles invisibles : à clé, à cylindre breveté, à mortaiser ou à verrou de couleur argent ; serrure magnétique noire ou dorée disponible en option moyennant un supplément de prix

VITRAGE

- en standard, verre trempé opalin ou transparent 4 mm et, moyennant un supplément de prix, verre feuilleté de sécurité VSG 221 opalin ou noir, lisse sur les deux faces
- possibilité de commander le vitrage VERSO (le vitrage RECTO est en standard)

SOLUTIONS DISPONIBLES (pages 142-153)

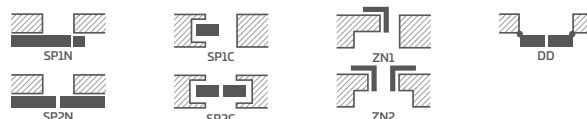

LARGEURS DE VANTAUX DISPONIBLES

60 70 80N⁵⁾ 80 90 100

SUPPLÉMENTS DE PRIX

trous de passage pour les poignées (dites poignées sur rosace) réalisés dans l'usine s'ils sont commandés avec le vantail

détalonnage de porte, dégagement d'aération standard ou du mini (p. 137)

manchons en plastique imitation bois (4 pcs.)

manchons métalliques ronds et carrés (4 pcs.) ; finition : nickel brossé, patine, blanc et noir

grille d'aération (uniquement pour les vantaux d'une largeur de 80, 90, 100)

vantail avec paumelles visibles et invisibles « 100 »

verre feuilleté de sécurité VSG 221, lisse sur deux faces

cache charnières métalliques pour le vantail avec paumelles visibles ; (couleur : nickel brossé, patine, chrome brillant, laiton brillant, blanc et noir)

joint de bas de porte²⁾

utilisation d'une serrure magnétique de couleur noire ou dorée pour les vantaux avec paumelles invisibles

utilisation de charnières et d'une gâche de couleur noire ou dorée pour les vantaux avec paumelles invisibles

arrêt (butoir) magnétique²⁾
(disponible en six couleurs, voir page 137)

cadres verticaux en bois collé⁴⁾

GREKO



PREMIUM



CPL



NOUVEAUTÉ

¹⁾ placage blanc lisse imitation peinture

²⁾ le montage d'un butoir empêche la mise en place d'un joint de bas de porte et le détalonnage de porte et vice versa

³⁾ un revêtement spécial AntiFinger pour réduire la saleté et les empreintes de doigts

⁴⁾ cadres verticaux en bois lamellé-collé recouverts de panneaux HDF et MDF disponibles pour les décors BLANC PREMIUM, CHÊNE NATUR PREMIUM, FRÊNE GRAPHITE PREMIUM, GRIS CLONE PREMIUM, CHÊNE ST CPL moyennant un supplément de prix

⁵⁾ uniquement pour les vantaux avec paumelles invisibles

⁶⁾ jusqu'à épuisement des stocks

FRAGI

VANTAUX POUR PORTES INTÉRIEURES MENUISÉES STILE AVEC PAUMELLES VISIBLES



FRAGI 5, coloris NOIR ST CPL, poignée CUBE PREMIUM chrome brossé mat



FRAGI 1



FRAGI 4
DECORMAT



FRAGI 5
TRANSPARENT



FRAGI 7
DECORMAT GRAPHITE



FRAGI 9



FRAGI 10



FRAGI 15
VSG/ESG opalin



FRAGI 16
VSG/ESG noir

FRAGI 4, coloris NOIR-ST CPL, poignée CUBE PREMIUM chrome brossé mat



STRUCTURE

- vantail avec paumelles visibles fabriqué pour les portes menuisées STILE
- cadres verticaux et horizontaux en MDF recouverts de placage GREKO, PREMIUM, ST CPL ou ST CPL avec revêtement AntiFinger
- cadres verticaux en bois lamellé-collé recouvert de panneaux HDF et MDF³⁾
- les panneaux élargisseurs pour dormant ainsi que les têtes et les pilastres sont disponibles moyennant un supplément de prix p. 139-141

QUINCAILLERIE

- trois paires de charnières à 2 tiges avec un système de réglage horizontal dans le vantail avec paumelles visibles
- serrure bec de cane pêne dormant à clé, à cylindre breveté, à mortaiser ou à verrou

VITRAGE

- verre trempé 8 mm ou verre trempé et feuilleté de sécurité VSG/ESG 441 opalin ou noir, lisse sur les deux faces (modèles Fragi 15 et Fragi 16)
- possibilité de commander le vitrage VERSO (le vitrage RECTO est en standard)

SOLUTIONS DISPONIBLES (pages 151-153)



LARGEURS DE VANTAUX DISPONIBLES

60 70 80 90

SUPPLÉMENTS DE PRIX

trous de passage pour les poignées (dites poignées sur rosace) réalisés dans l'usine s'ils sont commandés avec le vantail

dégagement d'aération

cache charnières métalliques pour le vantail avec paumelles visibles (couleur : nickel brossé, patine, chrome brillant, laiton brillant, blanc et noir)

arrêt (butoir) magnétique (disponible en six couleurs, voir page 137)

cadres verticaux en bois collé³⁾

Attention :

L'image de la porte se réfère uniquement au vantail d'une largeur de 80. Pour les autres largeurs du modèle FRAGI 1, de légères différences peuvent apparaître dans les proportions des images. Vous trouverez des informations détaillées et des photos sur notre site web www.erkado.pl

GREKO



PREMIUM



CPL



NOUVEAUTÉ



Cadres en bois collé³⁾

¹⁾ placage blanc lisse imitation peinture

²⁾ un revêtement spécial AntiFinger pour réduire la saleté et les empreintes de doigts

³⁾ cadres verticaux en bois lamellé-collé recouverts de panneaux HDF et MDF disponibles pour les décors BLANC PREMIUM, CHÊNE NATUR PREMIUM, FRÊNE GRAPHITE PREMIUM, GRIS CLONE PREMIUM, CHÊNE ST CPL moyennant un supplément de prix

⁴⁾ jusqu'à épaisseur des stocks

VITRAGE « RECTO » EN STANDARD

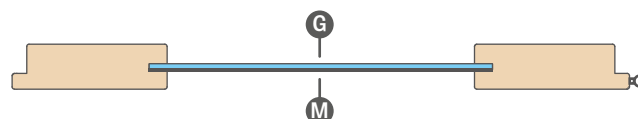

VITRAGE « VERSO » SUR DEMANDE

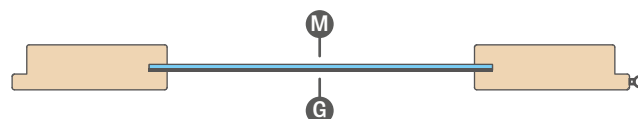

Ⓒ face lisse ; Ⓜ face mate avec des éléments décoratifs

PORTES VITRÉES GRAF

VANTAUX EN VERRE POUR PORTES INTÉRIEURES

NOUVEAUTÉ



GRAF 8 DECORMAT

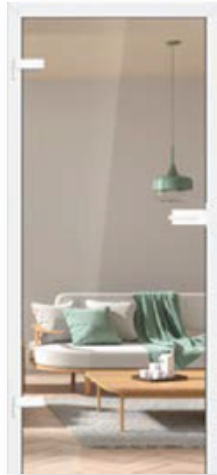

GRAF 9 TRANSPARENT



GRAF 11 DECORMAT GRAPHITE

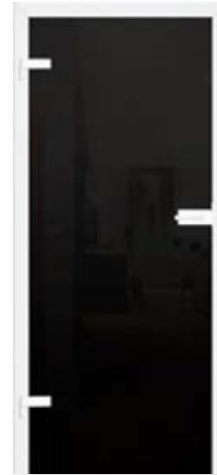

GRAF 65 VSG/ESG noir opaque



GRAF 32

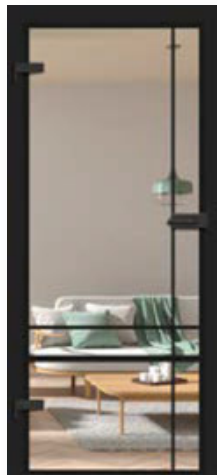

GRAF 33



GRAF 35



GRAF 36

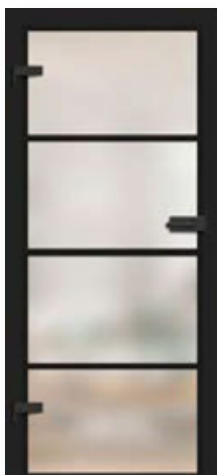

GRAF 38



GRAF 39

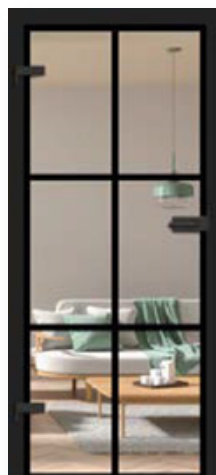

GRAF 61



GRAF 62

IMAGE DE TRANSLUCIDITÉ DU VITRAGE à la page 138

GRAF 36 verre trempé 8 mm avec application noire, dormant placage NOIR CPL ST



STRUCTURE

- verre trempé de 8 mm avec ou sans application extérieure, verre coloré dans la masse 8 mm (GRAF 26), verre feuilleté et trempé VSG/ESG (GRAF 65, 66) ou, moyennant un supplément de prix, verre feuilleté et trempé VSG/ESG avec application intérieure noire pour GRAF 32, 33, 35, 36, 38, 39, 61, 62
- possibilité de commander le vitrage VERSO (le vitrage RECTO est en standard)
- selon le modèle, verre opalin ou verre transparent avec motifs peints en noir ou blanc
- la largeur (l'épaisseur) de la ligne dans le modèle GRAF 35, 36, 38, 39, 61, 62 est de 30 mm
- les panneaux élargisseurs pour dormant ainsi que les têtes et les pilastres sont disponibles moyennant un supplément de prix p. 139-141
- modèle disponible GRAF 66 verre VSG/ESG opalin **NOUVEAUTÉ**

DORMANT FIXE ET RÉGLABLE

- les prix des dormants réglables et fixes pour les portes avec paumelles visibles sont indiqués aux pages 168-171
- l'utilisation de la gâche électrique pour ce modèle n'est pas possible
- dans les dormants pour panneaux de verre une charnière à tige de 10 mm est utilisée
- dans le dormant fixe et réglable, il est possible de changer la couleur de la gâche (moyennant un supplément de prix) pour une couleur noire ou blanche appliquée par poudrage
- **POUR LES VANTAUX À PAUMELLES VISIBLES GRAF, LES DORMANTS DANS TOUS LES COLORIS, LES DORMANTS EN ACIER ET LE DORMANT PEINT EN BLANC TITANE UV SONT UNIQUEMENT DISPONIBLES**

ATTENTION : Vous pouvez retrouver une gamme élargie de portes vitrées et une sélection de modèles disponibles sur notre site web www.erkado.pl. Les modèles qui y sont disponibles peuvent également être commandés via le logiciel B2B.

LARGEURS DE VANTAUX DISPONIBLES

60 70 80 90, 100, 110 (moyennant un supplément de prix)



Pour en savoir plus :
www.erkado.pl

SUPPLÉMENTS DE PRIX

verre VSG/ESG avec application intérieure en couleur noir³⁾
(GRAF 32, 33, 35, 36, 38, 39, 61, 62)

ferme-porte à rail dans les couleurs : argent, noir

vantail « 90 »

vantail « 100 » et « 110 »²⁾ **NOUVEAUTÉ**
(trois charnières utilisées en standard)

dégagement d'aération

gâche noire ou blanche

QUINCAILLERIE METAL-BUD acier inoxydable, noir, blanc (formes disponibles : ovale ou rectangle)

Metal-Bud



2A OVALE



3A OVALE



1A OVALE



4AZ OVALE EXTÉRIEUR ¹⁾
4AW OVALE INTÉRIEUR



CHARNIÈRE ovale



2B RECTANGLE



3B RECTANGLE



1B RECTANGLE



4BZ RECTANGLE EXTÉRIEUR ¹⁾
4BW RECTANGLE INTÉRIEUR



CHARNIÈRE rectangulaire



2B RECTANGLE



3B RECTANGLE



1B RECTANGLE



4BZ RECTANGLE EXTÉRIEUR ¹⁾
4BW RECTANGLE INTÉRIEUR



CHARNIÈRE rectangulaire

¹⁾ description détaillée du choix de la quincaillerie pour les salles de bain (serrure avec verrou) p. 136 ;

²⁾ disponible pour les modèles GRAF 8, 9, 11, 65, 66 ;

³⁾ avec le verre VSG/ESG, deux vitres collées sont visibles sur le bord

LAMELLES

POSÉES SUR LE MUR



Lamelles murales : latte décorative CHÊNE ST CPL, adaptateur NOIR ST CPL, plinthe CHÊNE ST CPL, porte BALDUR 1 CHÊNE ST CPL, verre VSG noir

Des lamelles décoratives sont posées sur le mur comme élément décoratif et pour améliorer en même temps l'acoustique de la pièce.

La pose s'effectue de plusieurs façons : la latte décorative peut être fixée au mur au moyen d'une patte d'assemblage uniquement ou à l'aide d'adaptateurs qui constituent une base pour les panneaux.

Les lamelles décoratives sont disponibles avec placages PREMIUM et ST CPL, qui peuvent être combinés à son choix.



composition de lamelles décoratives avec plinthe CHÊNE ST CPL



composants des lamelles murales

LATTE DÉCORATIVE

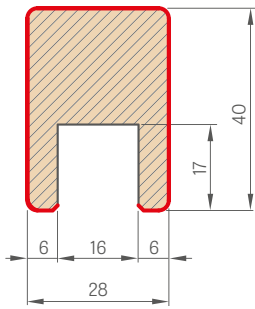

PATTE D'ASSEMBLAGE

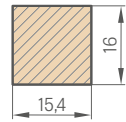

LATTE D'EXTRÉMITÉ

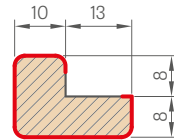

ADAPTATEUR

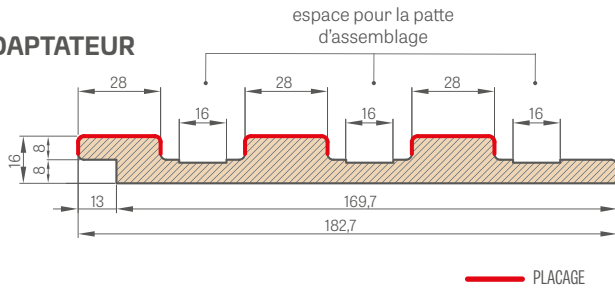

ST CPL et PREMIUM
adaptateur, longueur 2750 mm
latte décorative + patte d'assemblage 2750 mm
latte d'extrémité, longueur 2750 mm
bouchon auto-adhésif masquant la découpe d'une latte décorative

Les différents éléments du système de lamelles décoratives sont disponibles en vente dans une longueur de 2750 mm, mais chaque produit a une longueur de production de 2800 mm et est livré dans cette longueur, où 25 mm par côté permet au client de les couper avant la pose et constitue aussi une réserve en cas de dommages dus au transport.

Les lamelles murales peuvent également être posées sans adaptateur directement sur le mur en utilisant seulement une patte d'assemblage sur laquelle il faut poser la latte décorative.

La latte décorative (avec la patte d'assemblage) ne peut être achetée que par quantités de trois pièces, par exemple 3 pièces, 6 pièces, 9 pièces, etc.

Les bouchons sont disponibles dans tous les coloris et servent à masquer la coupe de la latte décorative. Les bouchons ont une surface autocollante sur un côté.

adaptateur – quantité par emballage : 1 pièce

latte d'extrémité – quantité par emballage : 1 pièce

latte décorative + patte d'assemblage – quantité par emballage : 3 pcs. + 3 pcs.

LAMELLE DÉCORATIVE

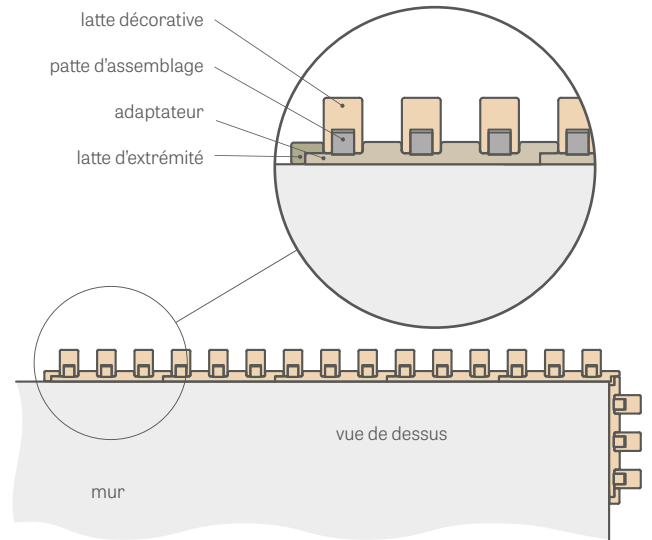

vidéo d'installation
version avec adaptateur :
<https://youtu.be/p3I7u3cWMmg>



vidéo d'installation
version sans adaptateur :
<https://youtu.be/jFa5afWWFOM>



PREMIUM



CPL



PLINTHES

PLINTHE

• longueur 2,40 m

- La plinthe est fabriquée en MDF résistant à l'humidité. Disponible en vernis BLANC TITANE UV, placages : GREKO, ST CPL, PREMIUM et placage prêt pour peinture.
- Méthode de pose : collage au mur

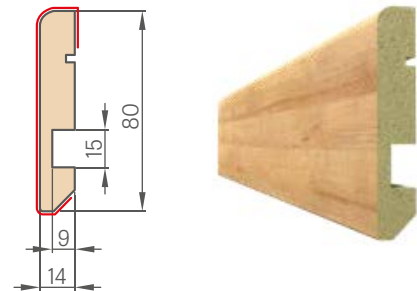

¹⁾ placage blanc lisse imitation peinture

²⁾ un revêtement spécial AntiFinger pour réduire la saleté et les empreintes de doigts

³⁾ jusqu'à épaisseur des stocks

AMARYLIS

VANTAUX LAQUÉS AVEC PAUMELLES VISIBLES, AVEC PAUMELLES INVISIBLES ET VANTAUX RÉVERSIBLES



AMARYLIS 1 avec poignée CUBE PREMIUM noir mat



AMARYLIS 1



AMARYLIS 2



AMARYLIS 3



AMARYLIS 4



AMARYLIS 5



AMARYLIS 6



AMARYLIS 7



AMARYLIS 8



AMARYLIS 9



NOUVEAUTÉ

Meneau collé double face de
25 mm de largeur



AMARYLIS 6 avec poignée CUBE PREMIUM noir mat

STRUCTURE

- vantail avec paumelles visibles, invisibles ou, moyennant un supplément de prix, réversible fabriqué selon la technologie STILE
- cadres verticaux et horizontaux en panneau HDF recouvert de placage et peints d'un vernis résistant aux UV
- en option, moyennant un supplément de prix, des cadres verticaux en bois lamellé-collé revêtus de panneaux HDF et MDF
- meneau double face collé sur verre, d'une largeur de 25 mm et d'une hauteur respectivement : vertical 12 mm et horizontal 8 mm
- les panneaux élargisseurs pour dormant ainsi que les têtes et les pilastres sont disponibles moyennant un supplément de prix p. 139-141
- détalonnage du vantail possible par vos propres moyens, détails sur page 137

FINITION

- vantaux et dormants recouverts d'une laque à l'eau durcie par UV pour obtenir une haute résistance aux conditions d'utilisation difficiles

QUINCAILLERIE

- trois paires de charnières à 2 tiges avec un système de réglage horizontal dans le vantail avec paumelles visibles
- trois paires de charnières cachées dans le vantail avec paumelles invisibles, de couleur argent (en option noir, moyennant un supplément de prix) ; les charnières sont fournies et tarifées avec le dormant
- serrure bec de cane pêne dormant dans le vantail avec paumelles visibles et serrure magnétique (serrure bec de cane pêne dormant en option) dans le vantail avec paumelles invisibles : à clé, à cylindre breveté, à mortaiser ou à verrou de couleur argent ; serrure magnétique noire ou dorée disponible en option moyennant un supplément de prix

VITRAGE

- en standard, verre trempé opalin ou transparent 4 mm et, moyennant un supplément de prix, verre feuilleté de sécurité VSG 221 opalin ou noir, lisse sur les deux faces
- possibilité de commander le vitrage VERSO (le vitrage RECTO est en standard)

SUPLÉMENTS DE PRIX

trous de passage pour les poignées (dites poignées sur rosace) réalisés dans l'usine s'ils sont commandés avec le vantail

vantail réversible

détalonnage de porte, dégagement d'aération standard ou du mini (p. 137)

vantail avec paumelles visibles et invisibles « 100 »

cache charnières métalliques pour le vantail avec paumelles visibles (couleur : nickel brossé, patine, chrome brillant, laiton brillant, blanc et noir)

verre feuilleté de sécurité VSG 221, lisse sur deux faces

joint de bas de porte ¹⁾

utilisation d'une serrure magnétique de couleur noire ou dorée pour les vantaux avec paumelles invisibles

utilisation de charnières et d'une gâche de couleur noire ou dorée pour les vantaux avec paumelles invisibles

arrêt (butoir) magnétique ¹⁾
(disponible en six couleurs, voir page 137)

norme PL2112

+ 15 % au prix du vantail avant les suppléments de prix

cadres verticaux en bois collé

LAQUÉE



BLANC TITANE UV

SOLUTIONS DISPONIBLES (pages 142-153)

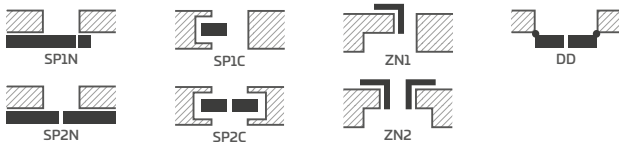

LARGEURS DE VANTAUX DISPONIBLES

60 70 80N ²⁾ 80 90 100

¹⁾ le montage d'un butoir empêche la mise en place d'un joint de bas de porte et le détalonnage de porte et vice versa

²⁾ uniquement pour les vantaux avec paumelles invisibles

PEONIA

VANTAUX LAQUÉS AVEC PAUMELLES VISIBLES, AVEC PAUMELLES INVISIBLES ET VANTAUX RÉVERSIBLES



PEONIA 1 avec poignée BELLA SLIM laiton brillant, pilastres et tête décorative³⁾



PEONIA 1



PEONIA 2



PEONIA 3



NOUVEAUTÉ

Meneau collé double face de 25 mm de largeur



PEONIA 4



PEONIA 5



PEONIA 6

PEONIA 2 avec poignée CUBE noir mat, pilastres et tête décorative³⁾



STRUCTURE

- vantail avec paumelles visibles, invisibles ou, moyennant un supplément de prix, réversible fabriqué selon la technologie STILE
- cadres verticaux et horizontaux en panneau HDF recouvert de placage et peints d'un vernis résistant aux UV
- en option, moyennant un supplément de prix, des cadres verticaux en bois lamellé-collé revêtus de panneaux HDF et MDF
- panneaux de fibres de bois HDF de 16 mm d'épaisseur, recouverts d'un vernis résistant aux rayons UV
- meneau double face collé sur verre, d'une largeur de 25 mm et d'une hauteur respectivement : vertical 12 mm et horizontal 8 mm
- les panneaux élargisseurs pour dormant ainsi que les têtes et les pilastres sont disponibles moyennant un supplément de prix p. 139-141
- détalonnage du vantail possible par vos propres moyens, détails sur page 137

FINITION

- vantaux et dormants recouverts d'une laque à l'eau durcie par UV pour obtenir une haute résistance aux conditions d'utilisation difficiles

QUINCAILLERIE

- trois paires de charnières à 2 tiges avec un système de réglage horizontal dans le vantail avec paumelles visibles
- trois paires de charnières cachées dans le vantail avec paumelles invisibles, de couleur argent (en option noir, moyennant un supplément de prix) ; les charnières sont fournies et tarifées avec le dormant
- serrure bec de cane pêne dormant dans le vantail avec paumelles visibles et serrure magnétique (serrure bec de cane pêne dormant en option) dans le vantail avec paumelles invisibles : à clé, à cylindre breveté, à mortaiser ou à verrou de couleur argent ; serrure magnétique noire ou dorée disponible en option moyennant un supplément de prix

VITRAGE

- verre trempé opalin ou transparent ou, moyennant un supplément de prix, verre feuilleté de sécurité VSG 221 opalin ou noir, lisse sur deux faces
- possibilité de commander le vitrage VERSO (le vitrage RECTO est en standard)

SUPPLÉMENTS DE PRIX

trous de passage pour les poignées (dites poignées sur rosace) réalisés dans l'usine s'ils sont commandés avec le vantail

vantail réversible

détalonnage de porte, dégagement d'aération standard ou du mini (p. 137)

vantail avec paumelles visibles et invisibles « 100 »

cache charnières métalliques pour le vantail avec paumelles visibles (couleur : nickel brossé, patine, chrome brillant, laiton brillant, blanc et noir)

verre feuilleté de sécurité VSG 221, lisse sur deux faces

joint de bas de porte¹⁾

utilisation d'une serrure magnétique de couleur noire ou dorée pour les vantaux avec paumelles invisibles

utilisation de charnières et d'une gâche de couleur noire ou dorée pour les vantaux avec paumelles invisibles

arrêt (butoir) magnétique¹⁾
(disponible en six couleurs, voir page 137)

norme PL2112 + 15 % au prix du vantail avant les suppléments de prix

cadres verticaux en bois collé

LAQUÉE



BLANC TITANE UV

SOLUTIONS DISPONIBLES (pages 142-153)

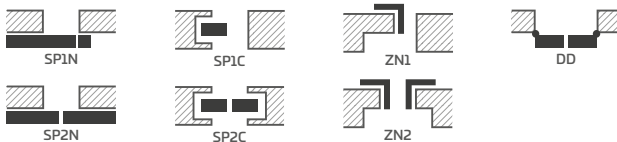

LARGEURS DE VANTAUX DISPONIBLES

60 70 80N²⁾ 80 90 100

¹⁾ le montage d'un butoir empêche la mise en place d'un joint de bas de porte et le détalonnage de porte et vice versa

²⁾ uniquement pour les vantaux avec paumelles invisibles

³⁾ tête décorative avec pilastres moyennant le supplément de prix, p. 139

MISKANT

VANTAUX LAQUÉS AVEC PAUMELLES VISIBLES, AVEC PAUMELLES INVISIBLES ET VANTAUX RÉVERSIBLES



MISKANT 2, poignée BELLA SLIM noir mat



MISKANT 1



MISKANT 2



MISKANT 3



NOUVEAUTÉ

Lignes noires larg. 18 mm
sérigraphiées



MISKANT 4



MISKANT 5



MISKANT 6

MISKANT 4, poignée BELLA SLIM noir mat



STRUCTURE

- vantail avec paumelles visibles, invisibles ou, moyennant un supplément de prix, réversible fabriqué selon la technologie STILE
- cadres verticaux et horizontaux en panneau HDF recouvert de placage et peints d'un vernis résistant aux UV
- en option, moyennant un supplément de prix, des cadres verticaux en bois lamellé-collé revêtus de panneaux HDF et MDF
- les panneaux élargisseurs pour dormant ainsi que les têtes et les pilastres sont disponibles moyennant un supplément de prix p. 139-141
- détalonnage du vantail possible par vos propres moyens, détails sur page 137

FINITION

- vantaux et dormants recouverts d'une laque à l'eau durcie par UV pour obtenir une haute résistance aux conditions d'utilisation difficiles

QUINCAILLERIE

- trois paires de charnières à 2 tiges avec un système de réglage horizontal dans le vantail avec paumelles visibles
- trois paires de charnières cachées dans le vantail avec paumelles invisibles, de couleur argent (en option noir, moyennant un supplément de prix) ; les charnières sont fournies et tarifées avec le dormant
- serrure bec de cane pêne dormant dans le vantail avec paumelles visibles et serrure magnétique (serrure bec de cane pêne dormant en option) dans le vantail avec paumelles invisibles : à clé, à cylindre breveté, à mortaiser ou à verrou de couleur argent ; serrure magnétique noire ou dorée disponible en option moyennant un supplément de prix

VITRAGE

- verre trempé opalin (MISKANT 2, 4, 6) ou verre transparent (MISKANT 1, 3, 5), d'une épaisseur de 4 mm ou, moyennant un supplément de prix, verre feuilleté VSG avec application intérieure
- possibilité de commander le vitrage VERSO (le vitrage RECTO est en standard)
- lignes noires sérigraphiées sur un côté d'un verre de 18 mm de large (épaisseur)

VITRAGE « RECTO » EN STANDARD



VITRAGE « VERSO » SUR DEMANDE

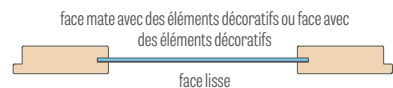

LAQUÉE



BLANC TITANE UV

SOLUTIONS DISPONIBLES (pages 142-153)

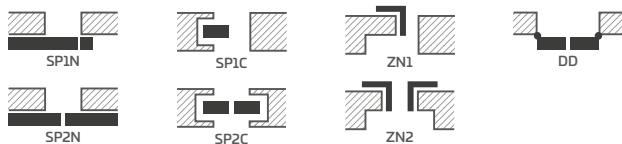

LARGEURS DE VANTAUX DISPONIBLES

60 70 80N⁽²⁾ 80 90 100

SUPPLÉMENTS DE PRIX

trous de passage pour les poignées (dites poignées sur rosace) réalisés dans l'usine s'ils sont commandés avec le vantail

vantail réversible

verre feuilleté VSG avec application intérieure en noir ou blanc

détalonnage de porte, dégagement d'aération standard ou du mini (p. 137)

vantail avec paumelles visibles et invisibles « 100 »

cache charnières métalliques pour le vantail avec paumelles visibles (couleur : nickel brossé, patine, chrome brillant, laiton brillant, blanc et noir)

joint de bas de porte¹⁾

utilisation d'une serrure magnétique de couleur noire ou dorée pour les vantaux avec paumelles invisibles

utilisation de charnières et d'une gâche de couleur noire ou dorée pour les vantaux avec paumelles invisibles

arrêt (butoir) magnétique¹⁾
(disponible en six couleurs, voir page 137)

cadres verticaux en bois collé

¹⁾ le montage d'un butoir empêche la mise en place d'un joint de bas de porte et le détalonnage de porte et vice versa

²⁾ uniquement pour les vantaux avec paumelles invisibles

NEMEZJA

VANTAUX LAQUÉS AVEC PAUMELLES VISIBLES, AVEC PAUMELLES INVISIBLES ET VANTAUX RÉVERSIBLES



NEMEZJA 8, poignée BELLA SLIM ronde, laiton brillant



NEMEZJA 1



NEMEZJA 4



NEMEZJA 7



NEMEZJA 8



NEMEZJA 9



NEMEZJA 10



NEMEZJA 11



NEMEZJA 12



NEMEZJA 13



NEMEZJA 14

NEMEZJA 6, poignée BELLA SLIM ronde, laiton brillant



STRUCTURE

- vantail avec paumelles visibles, invisibles ou, moyennant un supplément de prix, réversible fabriqué selon la technologie STILE
- cadres verticaux et horizontaux en panneau HDF recouvert de placage et peints d'un vernis résistant aux UV
- en option, moyennant un supplément de prix, des cadres verticaux en bois lamellé-collé revêtus de panneaux HDF et MDF
- panneaux de fibres de bois HDF de 16 mm d'épaisseur, recouverts d'un vernis résistant aux rayons UV
- les panneaux élargisseurs pour dormant ainsi que les têtes et les pilastres sont disponibles moyennant un supplément de prix p. 139-141
- détalonnage du vantail possible par vos propres moyens, détails sur page 137

FINITION

- vantaux et dormants recouverts d'une laque à l'eau durcie par UV pour obtenir une haute résistance aux conditions d'utilisation difficiles

QUINCAILLERIE

- trois paires de charnières à 2 tiges avec un système de réglage horizontal dans le vantail avec paumelles visibles
- trois paires de charnières cachées dans le vantail avec paumelles invisibles, de couleur argent (en option noir, moyennant un supplément de prix) ; les charnières sont fournies et tarifées avec le dormant
- serrure bec de cane pêne dormant dans le vantail avec paumelles visibles et serrure magnétique (serrure bec de cane pêne dormant en option) dans le vantail avec paumelles invisibles : à clé, à cylindre breveté, à mortaiser ou à verrou de couleur argent ; serrure magnétique noire ou dorée disponible en option moyennant un supplément de prix

VITRAGE

- verre trempé opalin ou transparent ou, moyennant un supplément de prix, verre feuilleté de sécurité VSG 221 opalin ou noir, lisse sur deux faces
- possibilité de commander le vitrage VERSO (le vitrage RECTO est en standard)

SUPPLÉMENTS DE PRIX

trous de passage pour les poignées (dites poignées sur rosace) réalisés dans l'usine s'ils sont commandés avec le vantail

vantail réversible

détalonnage de porte, dégagement d'aération standard ou du mini (p. 137)

vantail avec paumelles visibles et invisibles « 100 »

cache charnières métalliques pour le vantail avec paumelles visibles (couleur : nickel brossé, patine, chrome brillant, laiton brillant, blanc et noir)

verre feuilleté de sécurité VSG 221, lisse sur deux faces

joint de bas de porte¹⁾

utilisation d'une serrure magnétique de couleur noire ou dorée pour les vantaux avec paumelles invisibles

utilisation de charnières et d'une gâche de couleur noire ou dorée pour les vantaux avec paumelles invisibles

arrêt (butoir) magnétique¹⁾
(disponible en six couleurs, voir page 137)

norme PL2112 + 15 % au prix du vantail avant les suppléments de prix

cadres verticaux en bois collé

LAQUÉE



BLANC TITANE UV

SOLUTIONS DISPONIBLES (pages 142-153)

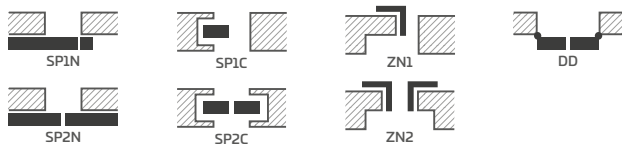

LARGEURS DE VANTAUX DISPONIBLES

60 70 80N²⁾ 80 90 100

¹⁾ le montage d'un butoir empêche la mise en place d'un joint de bas de porte et le détalonnage de porte et vice versa

²⁾ uniquement pour les vantaux avec paumelles invisibles

LAURENCJA

VANTAUX LAQUÉS AVEC PAUMELLES VISIBLES ET INVISIBLES



LAURENCJA 1, verre VSG noir, poignée BELLA SLIM ronde, noir mat



LAURENCJA 1



LAURENCJA 2



LAURENCJA 3



LAURENCJA 4



LAURENCJA 5



LAURENCJA 6

LAURENCIA 1, poignée BELLA SLIM ronde, noir mat et verre feuilleté VSG 221 noir



STRUCTURE

- vantail avec paumelles visibles ou invisibles fabriqué selon la technologie STILE
- cadres verticaux et horizontaux en panneau HDF recouvert de placage et peints d'un vernis résistant aux UV
- en option, moyennant un supplément de prix, des cadres verticaux en bois lamellé-collé revêtus de panneaux HDF et MDF
- panneaux de fibres de bois HDF de 4 mm d'épaisseur, recouverts d'un vernis résistant aux rayons UV
- les panneaux élargisseurs pour dormant ainsi que les têtes et les pilastres sont disponibles moyennant un supplément de prix p. 139-141
- détalonnage du vantail possible par vos propres moyens, détails sur page 137

FINITION

- vantaux et dormants recouverts d'une laque à l'eau durcie par UV pour obtenir une haute résistance aux conditions d'utilisation difficiles

QUINCAILLERIE

- trois paires de charnières à 2 tiges avec un système de réglage horizontal dans le vantail avec paumelles visibles
- trois paires de charnières cachées dans le vantail avec paumelles invisibles, de couleur argent (en option noir, moyennant un supplément de prix) ; les charnières sont fournies et tarifées avec le dormant
- serrure bec de cane pêne dormant dans le vantail avec paumelles visibles et serrure magnétique (serrure bec de cane pêne dormant en option) dans le vantail avec paumelles invisibles : à clé, à cylindre breveté, à mortaiser ou à verrou de couleur argent ; serrure magnétique noire ou dorée disponible en option moyennant un supplément de prix

VITRAGE

- verre trempé opalin ou transparent ou, moyennant un supplément de prix, verre feuilleté de sécurité VSG 221 opalin ou noir, lisse sur deux faces
- possibilité de commander le vitrage VERSO (le vitrage RECTO est en standard)

SUPPLÉMENTS DE PRIX

trous de passage pour les poignées (dites poignées sur rosace) réalisés dans l'usine s'ils sont commandés avec le vantail

détalonnage de porte, dégagement d'aération standard ou du mini (p. 137)

vantail avec paumelles visibles et invisibles « 100 »

cache charnières métalliques pour le vantail avec paumelles visibles (couleur : nickel brossé, patine, chrome brillant, laiton brillant, blanc et noir)

verre feuilleté de sécurité VSG 221, lisse sur deux faces

joint de bas de porte ¹⁾

utilisation d'une serrure magnétique de couleur noire ou dorée pour les vantaux avec paumelles invisibles

utilisation de charnières et d'une gâche de couleur noire ou dorée pour les vantaux avec paumelles invisibles

arrêt (butoir) magnétique ¹⁾
(disponible en six couleurs, voir page 137)

cadres verticaux en bois collé

LAQUÉE



BLANC TITANE UV

SOLUTIONS DISPONIBLES (pages 142-153)

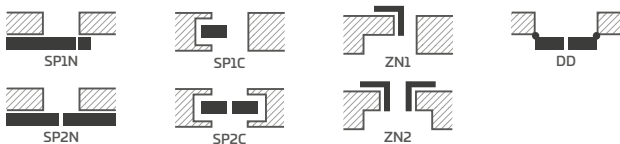

LARGEURS DE VANTAUX DISPONIBLES

60 70 80N²⁾ 80 90 100

¹⁾ le montage d'un butoir empêche la mise en place d'un joint de bas de porte et le détalonnage de porte et vice versa

²⁾ uniquement pour les vantaux avec paumelles invisibles



BALDUR

VANTAUX LAQUÉS AVEC PAUMELLES VISIBLES, AVEC PAUMELLES INVISIBLES ET VANTAUX RÉVERSIBLES



BALDUR 1, poignée CUBE SLIM noir mat et verre feuilleté VSG 441 noir



BALDUR 1



BALDUR 2



BALDUR 3



BALDUR 4



BALDUR 5



BALDUR 6



BALDUR 7



BALDUR 8

BALDUR 7, poignée CUBE noir mat



STRUCTURE

- vantail avec paumelles visibles ou invisibles, vantail réversible
- traverse intérieure en bois (montants, traverses supérieures et inférieures en MDF) recouverte de deux panneaux HDF
- panneau de remplissage stabilisant à âme alvéolaire ou, moyennant un supplément de prix, à âme pleine
- les panneaux élargisseurs pour dormant ainsi que les têtes et les pilastres sont disponibles moyennant un supplément de prix p. 139-141
- possibilité de raccourcir le vantail par vos propres moyens, détails sur page 137 (à l'exception de BALDUR1, 3, 5)

FINITION

- vantaux et dormants recouverts d'une laque à l'eau durcie par UV pour obtenir une haute résistance aux conditions d'utilisation difficiles
- chants du vantail réalisés selon la technologie standard ou avec paumelles invisibles
- dans les systèmes coulissants, les portes BALDUR 1 sont dotées d'un profilé visible (de 17 mm de hauteur) de couleur aluminium ou noire dans la partie inférieure du vitrage

QUINCAILLERIE

- trois paires de charnières à tiges vissées dans le vantail avec paumelles visibles
- trois paires de charnières cachées dans le vantail avec paumelles invisibles et deux charnières dans le vantail réversible (une troisième moyennant un supplément de prix) de couleur argent (de couleur noire en option, moyennant un supplément de prix) ; les charnières sont fournies et tarifées avec le dormant
- serrure bec de cane pêne dormant dans le vantail avec paumelles visibles et serrure magnétique dans le vantail avec paumelles invisibles (serrure bec de cane pêne dormant en option) : à clé, à cylindre breveté, à mortaiser ou à verrou de couleur argent ; serrure magnétique noire ou dorée disponible en option moyennant un supplément de prix
- serrure magnétique dans le vantail réversible : à clé, à cylindre breveté, à mortaiser ou à verrou de couleur argent ; noire ou dorée en option moyennant un supplément de prix

VITRAGE

- BALDUR 1, 3, 5 verre standard feuilleté et trempé VSG/ESG 441 de sécurité, verre opalin ou noir et lisse sur les deux faces**
- largeur de vitrage fixe ; BALDUR 1 – 50 mm, BALDUR 3, 5 – 210 mm

SUPPLÉMENTS DE PRIX

vantail réversible

panneau de remplissage à âme pleine

détalonnage de porte, dégagement d'aération standard ou du mini (p. 137)

vantail avec paumelles visibles et invisibles « 100 »

traverse inférieure supplémentaire permettant au client de raccourcir le vantail jusqu'à max. 8 cm (à l'exception du modèle Baldur 1, 3, 5)

cache charnières métalliques pour le vantail avec paumelles visibles (couleur : nickel brossé, patine, chrome brillant, laiton brillant, blanc et noir)

joint de bas de porte²⁾ (à l'exception du modèle BALDUR 1, 3, 5)

utilisation d'une serrure magnétique de couleur noire ou dorée pour les vantaux avec paumelles invisibles et réversibles

utilisation de charnières et d'une gâche de couleur noire ou dorée pour les vantaux avec paumelles invisibles

arrêt (butoir) magnétique²⁾
(disponible en six couleurs, voir page 137)

norme PL2112

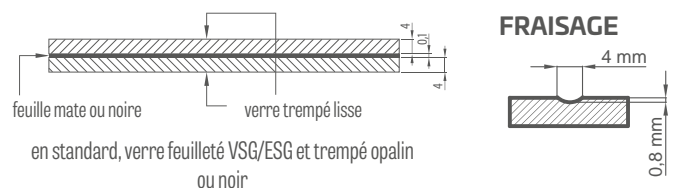

¹⁾ modèles BALDUR 1, 3, 5 non disponibles dans les systèmes coulissants et portes à deux vantaux

²⁾ le montage d'un butoir empêche la mise en place d'un joint de bas de porte et le détalonnage de porte et vice versa

³⁾ le modèle BALDUR 1 n'est pas disponible dans les systèmes à galandage

⁴⁾ uniquement pour les vantaux avec paumelles invisibles et réversibles

⁵⁾ uniquement le modèle BALDUR 1 avec paumelles invisibles et réversible

LAQUÉE



BLANC TITANE UV

SOLUTIONS DISPONIBLES^{1) 3)} (pages 142-153)

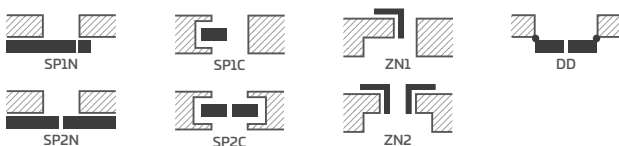

LARGEURS DE VANTAUX DISPONIBLES

60N⁵⁾ 60 70N⁵⁾ 70 80N⁴⁾ 80 90N⁵⁾ 90 100

DÉGAGEMENT D'AÉRATION

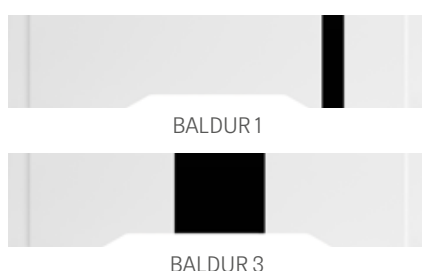



ANUBIS

VANTAUX LAQUÉS AVEC PAUMELLES VISIBLES, AVEC PAUMELLES INVISIBLES ET VANTAUX RÉVERSIBLES



ANUBIS 2, poignée BELLA SLIM ronde, laiton brillant



ANUBIS 1



ANUBIS 2



ANUBIS 3



ANUBIS 4



ANUBIS 5

ANUBIS 8 avec poignée BELLA SLIM ronde, laiton brillant



STRUCTURE

- vantail avec paumelles visibles ou invisibles, vantail réversible
- traverse intérieure en bois (montants, traverses supérieures et inférieures en MDF) recouverte de deux panneaux HDF
- panneau de remplissage stabilisant à âme alvéolaire ou, moyennant un supplément de prix, à âme pleine
- les panneaux élargisseurs pour dormant ainsi que les têtes et les pilastres sont disponibles moyennant un supplément de prix p. 139-141
- détalonnage du vantail possible par vos propres moyens, détails sur page 137

FINITION

- vantaux et dormants recouverts d'une laque à l'eau durcie par UV pour obtenir une haute résistance aux conditions d'utilisation difficiles
- chants du vantail réalisés selon la technologie standard ou avec paumelles invisibles

QUINCAILLERIE

- trois paires de charnières à tiges vissées dans le vantail avec paumelles visibles
- trois paires de charnières cachées dans le vantail avec paumelles invisibles et deux charnières dans le vantail réversible (une troisième moyennant un supplément de prix) ; les charnières sont fournies et tarifées avec le dormant
- serrure bec de cane pêne dormant dans le vantail avec paumelles visibles et serrure magnétique dans le vantail avec paumelles invisibles (serrure bec de cane pêne dormant en option) : à clé, à cylindre breveté, à mortaiser ou à verrou de couleur argent ; serrure magnétique noire ou dorée disponible en option moyennant un supplément de prix
- serrure magnétique dans le vantail réversible : à clé, à cylindre breveté, à mortaiser ou à verrou de couleur argent ; noire ou dorée en option moyennant un supplément de prix

FRAISAGE

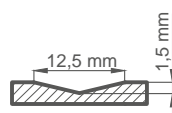

SUPPLÉMENTS DE PRIX

vantail réversible

panneau de remplissage à âme pleine

détalonnage de porte, dégagement d'aération standard ou du mini (p. 137)

vantail avec paumelles visibles et invisibles « 100 »

traverse inférieure supplémentaire (le client a la possibilité de raccourcir le vantail jusqu'à max. 8 cm)

cache charnières métalliques pour le vantail avec paumelles visibles (couleur : nickel brossé, patine, chrome brillant, laiton brillant, blanc et noir)

joint de bas de porte¹⁾

utilisation d'une serrure magnétique de couleur noire ou dorée pour les vantaux avec paumelles invisibles et réversibles

utilisation de charnières et d'une gâche de couleur noire ou dorée pour les vantaux avec paumelles invisibles

arrêt (butoir) magnétique¹⁾
(disponible en six couleurs, voir page 137)

norme PL2112

LAQUÉE



BLANC TITANE UV

SOLUTIONS DISPONIBLES (pages 142-153)

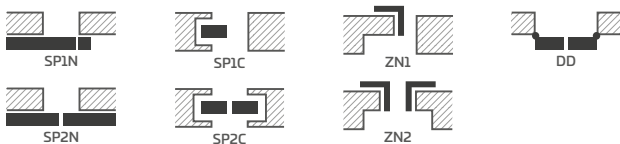

LARGEURS DE VANTAUX DISPONIBLES

60 70 80N²⁾ 80 90 100

¹⁾ le montage d'un butoir empêche la mise en place d'un joint de bas de porte et le détalonnage de porte et vice versa

²⁾ uniquement pour les vantaux avec paumelles invisibles et réversibles

UNO PREMIUM

VANTAUX LAQUÉS AVEC PAUMELLES VISIBLES, AVEC PAUMELLES INVISIBLES ET VANTAUX RÉVERSIBLES



UNO PREMIUM, poignée BELLA SLIM laiton brillant

Porte avec paumelles invisibles, chambranle 8 cm, jonction du dormant 90°, vue du côté dormant



Porte avec paumelles visibles, chambranle 8 cm, jonction du dormant 45°, vue du côté dormant



Porte avec paumelles visibles, chambranle 6 cm, jonction du dormant 45°, vue du côté charnières



UNO PREMIUM, poignée CUBE noir mat



STRUCTURE

- vantail avec paumelles visibles ou invisibles, vantail réversible
- traverse intérieure en bois (montants, traverses supérieures et inférieures en MDF) recouverte de deux panneaux HDF
- panneau de remplissage stabilisant à âme alvéolaire ou, moyennant un supplément de prix, à âme pleine
- les panneaux élargisseurs pour dormant ainsi que les têtes et les pilastres sont disponibles moyennant un supplément de prix p. 139-141
- détalonnage du vantail possible par vos propres moyens, détails sur page 137

FINITION

- vantaux et dormants recouverts d'une laque à l'eau durcie par UV pour obtenir une haute résistance aux conditions d'utilisation difficiles
- chants du vantail réalisés selon la technologie standard

QUINCAILLERIE

- trois paires de charnières à tiges vissées dans le vantail avec paumelles visibles
- trois paires de charnières cachées dans le vantail avec paumelles invisibles et deux charnières dans le vantail réversible (une troisième moyennant un supplément de prix) ; les charnières sont fournies et tarifées avec le dormant
- serrure bec de cane pêne dormant dans le vantail avec paumelles visibles et serrure magnétique dans le vantail avec paumelles invisibles (serrure bec de cane pêne dormant en option) : à clé, à cylindre breveté, à mortaiser ou à verrou de couleur argent ; serrure magnétique noire ou dorée disponible en option moyennant un supplément de prix
- serrure magnétique dans le vantail réversible : à clé, à cylindre breveté, à mortaiser ou à verrou de couleur argent ; noire ou dorée en option moyennant un supplément de prix

SUPPLÉMENTS DE PRIX

vantail réversible

panneau de remplissage à âme pleine

détalonnage de porte, dégagement d'aération standard ou du mini (p. 137)

vantail avec paumelles visibles et invisibles « 100 »

vantail avec paumelles visibles et invisibles « 110 »

traverse inférieure supplémentaire (le client a la possibilité de raccourcir le vantail jusqu'à max. 8 cm)

cache charnières métalliques pour le vantail avec paumelles visibles (couleur : nickel brossé, patine, chrome brillant, laiton brillant, blanc et noir)

joint de bas de porte¹⁾

utilisation d'une serrure magnétique de couleur noire ou dorée pour les vantaux avec paumelles invisibles et réversibles

utilisation de charnières et d'une gâche de couleur noire ou dorée pour les vantaux avec paumelles invisibles

arrêt (butoir) magnétique¹⁾
(disponible en six couleurs, voir page 137)

hublot en acier inoxydable : « chrome » poli ou « satiné » brossé et noir mat ; verre decormat opalin, verre incolore, diamètre du hublot : intérieur 235 mm extérieur 350 mm)

norme PL2112

LAQUÉE



BLANC TITANE UV

SOLUTIONS DISPONIBLES (pages 142-153)



SP1N



SP1C



ZN1



DD

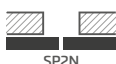

SP2N

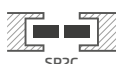

SP2C



ZN2

LARGEURS DE VANTAUX DISPONIBLES

60N²⁾ 60 70N²⁾ 70 80N²⁾ 80 90N²⁾ 90 100 110

¹⁾ le montage d'un butoir empêche la mise en place d'un joint de bas de porte et le détalonnage de porte et vice versa

²⁾ uniquement pour les vantaux avec paumelles invisibles et réversibles



TURAN



2019

VANTAUX LAQUÉS AVEC PAUMELLES VISIBLES, AVEC PAUMELLES INVISIBLES ET VANTAUX RÉVERSIBLES



TURAN 8, poignée CUBE noir mat



TURAN 1



TURAN 2



TURAN 3



TURAN 4



TURAN 5



TURAN 6



TURAN 7^{*)}



TURAN 8

NOUVEAUTÉ

^{*)} la photo représente la version VERSO

NOUVEAUTÉ

TURAN 8 avec poignée BELLA SLIM ronde, noir mat



STRUCTURE

- vantail avec paumelles visibles, invisibles ou, moyennant un supplément de prix, réversible fabriqué selon la technologie STILE
- cadres verticaux et horizontaux en panneau HDF recouvert de placage et peints d'un vernis résistant aux UV
- en option, moyennant un supplément de prix, des cadres verticaux en bois lamellé-collé revêtus de panneaux HDF et MDF
- le modèle TURAN 8 est équipé d'un panneau HDF résistant à l'humidité d'une épaisseur de 3 mm appliqué sur le verre des deux côtés. Le chant du panneau est toujours en BLANC TITAN UV. ³⁾
- panneaux MDF de 16 mm d'épaisseur, chanfreinés et recouverts d'un vernis résistant aux rayons UV
- les panneaux élargisseurs pour dormant ainsi que les têtes et les pilastres sont disponibles moyennant un supplément de prix p. 139-141
- détalonnage du vantail possible par vos propres moyens, détails sur page 137
- **modèle TURAN 8 NOUVEAUTÉ**

FINITION

- vantaux et dormants recouverts d'une laque à l'eau durcie par UV pour obtenir une haute résistance aux conditions d'utilisation difficiles

QUINCAILLERIE

- trois paires de charnières à 2 tiges avec un système de réglage horizontal dans le vantail avec paumelles visibles
- trois paires de charnières cachées dans le vantail avec paumelles invisibles, de couleur argent (en option noir, moyennant un supplément de prix) ; les charnières sont fournies et tarifées avec le dormant
- serrure bec de cane pêne dormant dans le vantail avec paumelles visibles et serrure magnétique (serrure bec de cane pêne dormant en option) dans le vantail avec paumelles invisibles : à clé, à cylindre breveté, à mortaiser ou à verrou de couleur argent ; serrure magnétique noire ou dorée disponible en option moyennant un supplément de prix

VITRAGE

- TURAN 1 et TURAN 8 verre trempé 4 mm ou, moyennant un supplément de prix, verre feuilleté VSG 221 de sécurité opalin ou noir, lisse des deux côtés
- modèle TURAN 7 disponible avec miroir sur une face. Autre face – panneau verni BLANC TITANE UV. Recto – miroir du côté des charnières.
- modèle TURAN 8 largeur de vitrage fixe – 50 mm

SUPPLÉMENTS DE PRIX

trous de passage pour les poignées (dites poignées sur rosace) réalisés dans l'usine s'ils sont commandés avec le vantail

vantail réversible

détalonnage de porte, dégagement d'aération standard ou du mini (p. 137)

vantail avec paumelles visibles et invisibles « 100 »

cache charnières métalliques pour le vantail avec paumelles visibles (couleur : nickel brossé, patine, chrome brillant, laiton brillant, blanc et noir)

verre feuilleté VSG 221 de sécurité, lisse des deux côtés (applicable à TURAN 1 et TURAN 8)

joint de bas de porte ¹⁾

utilisation d'une serrure magnétique de couleur noire ou dorée pour les vantaux avec paumelles invisibles

utilisation de charnières et d'une gâche de couleur noire ou dorée pour les vantaux avec paumelles invisibles

arrêt (butoir) magnétique ¹⁾
(disponible en six couleurs, voir page 137)

norme PL2112 + 15 % au prix du vantail avant les suppléments de prix

cadres verticaux en bois collé

LAQUÉE



BLANC TITANE UV

SOLUTIONS DISPONIBLES (pages 142-153)

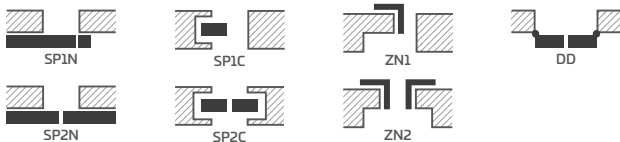

LARGEURS DE VANTAUX DISPONIBLES

60 70 80N ²⁾ 80 90 100

FRAISAGE

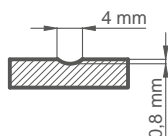

¹⁾ le montage d'un butoir empêche la mise en place d'un joint de bas de porte et le détalonnage de porte et vice versa

²⁾ uniquement pour les vantaux avec paumelles invisibles



MILDA



2019

VANTAUX LAQUÉS AVEC PAUMELLES VISIBLES, AVEC PAUMELLES INVISIBLES ET VANTAUX RÉVERSIBLES



MILDA 4, poignée CUBE PREMIUM noir mat



MILDA 1



MILDA 2



MILDA 3



MILDA 4



MILDA 5

MILDA 2, poignée CUBE noir mat



STRUCTURE

- vantail avec paumelles visibles ou invisibles, vantail réversible
- traverse intérieure en bois (montants, traverses supérieures et inférieures en MDF) recouverte de deux panneaux HDF
- panneau de remplissage stabilisant à âme alvéolaire ou, moyennant un supplément de prix, à âme pleine
- les panneaux élargisseurs pour dormant ainsi que les têtes et les pilastres sont disponibles moyennant un supplément de prix p. 139-141
- détalonnage du vantail possible par vos propres moyens, détails sur page 137

FINITION

- vantaux et dormants recouverts d'une laque à l'eau durcie par UV pour obtenir une haute résistance aux conditions d'utilisation difficiles
- chants du vantail réalisés selon la technologie standard ou avec paumelles invisibles

QUINCAILLERIE

- trois paires de charnières à tiges vissées dans le vantail avec paumelles visibles
- trois paires de charnières cachées dans le vantail avec paumelles invisibles et deux charnières (une troisième moyennant un supplément de prix) dans le vantail réversible de couleur argent (de couleur noire en option, moyennant un supplément de prix) ; les charnières sont fournies et tarifées avec le dormant
- serrure bec de cane pêne dormant dans le vantail avec paumelles visibles et serrure magnétique dans le vantail avec paumelles invisibles (serrure bec de cane pêne dormant en option) : à clé, à cylindre breveté, à mortaiser ou à verrou de couleur argent ; serrure magnétique noire ou dorée disponible en option moyennant un supplément de prix
- serrure magnétique dans le vantail réversible : à clé, à cylindre breveté, à mortaiser ou à verrou de couleur argent ; noire ou dorée en option moyennant un supplément de prix

FRAISAGE

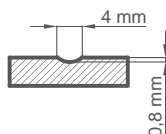

SUPPLÉMENTS DE PRIX

vantail réversible

panneau de remplissage à âme pleine

détalonnage de porte, dégagement d'aération standard ou du mini (p. 137)

vantail avec paumelles visibles et invisibles « 100 »

traverse inférieure supplémentaire (le client a la possibilité de raccourcir le vantail jusqu'à max. 8 cm)

cache charnières métalliques pour le vantail avec paumelles visibles (couleur : nickel brossé, patine, chrome brillant, laiton brillant, blanc et noir)

joint de bas de porte¹⁾

utilisation d'une serrure magnétique de couleur noire ou dorée pour les vantaux avec paumelles invisibles et réversibles

utilisation de charnières et d'une gâche de couleur noire ou dorée pour les vantaux avec paumelles invisibles

arrêt (butoir) magnétique¹⁾
(disponible en six couleurs, voir page 137)

norme PL2112

LAQUÉE



BLANC TITANE UV

SOLUTIONS DISPONIBLES (pages 142-153)

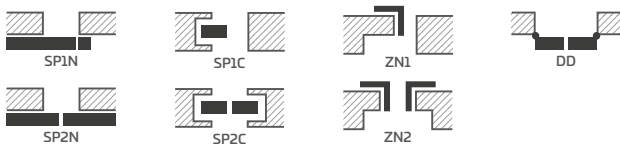

LARGEURS DE VANTAUX DISPONIBLES

60 70 80N²⁾ 80 90 100

¹⁾ le montage d'un butoir empêche la mise en place d'un joint de bas de porte et le détalonnage de porte et vice versa

²⁾ uniquement pour les vantaux avec paumelles invisibles et réversibles



SYLENA

VANTAUX LAQUÉS AVEC PAUMELLES VISIBLES, AVEC PAUMELLES INVISIBLES ET VANTAUX RÉVERSIBLES



SYLENA 5, poignée BELLA SLIM laiton brillant



SYLENA 1



SYLENA 2



SYLENA 3



SYLENA 4



SYLENA 5



SYLENA 6



SYLENA 7



SYLENA 8

SYLENA 3 avec poignée BELLA SLIM ronde, noir mat



STRUCTURE

- vantail avec paumelles visibles ou invisibles, vantail réversible
- traverse intérieure en bois (montants, traverses supérieures et inférieures en MDF) recouverte de deux panneaux HDF
- panneau de remplissage stabilisant à âme alvéolaire ou, moyennant un supplément de prix, à âme pleine
- les panneaux élargisseurs pour dormant ainsi que les têtes et les pilastres sont disponibles moyennant un supplément de prix p. 139-141
- détalonnage du vantail possible par vos propres moyens, détails sur page 137

FINITION

- vantaux et dormants recouverts d'une laque à l'eau durcie par UV pour obtenir une haute résistance aux conditions d'utilisation difficiles
- chants du vantail réalisés selon la technologie standard ou avec paumelles invisibles

QUINCAILLERIE

- trois paires de charnières à tiges vissées dans le vantail avec paumelles visibles
- trois paires de charnières cachées dans le vantail avec paumelles invisibles et deux charnières (une troisième moyennant un supplément de prix) dans le vantail réversible de couleur argent (de couleur noire en option, moyennant un supplément de prix) ; les charnières sont fournies et tarifées avec le dormant
- serrure bec de cane pêne dormant dans le vantail avec paumelles visibles et serrure magnétique dans le vantail avec paumelles invisibles (serrure bec de cane pêne dormant en option) : à clé, à cylindre breveté, à mortaiser ou à verrou de couleur argent ; serrure magnétique noire ou dorée disponible en option moyennant un supplément de prix
- serrure magnétique dans le vantail réversible : à clé, à cylindre breveté, à mortaiser ou à verrou de couleur argent ; noire ou dorée en option moyennant un supplément de prix

FRAISAGE

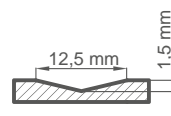

SUPPLÉMENTS DE PRIX

vantail réversible

panneau de remplissage à âme pleine

détalonnage de porte, dégagement d'aération standard ou du mini (p. 137)

vantail avec paumelles visibles et invisibles « 100 »

traverse inférieure supplémentaire (le client a la possibilité de raccourcir le vantail jusqu'à max. 8 cm)

cache charnières métalliques pour le vantail avec paumelles visibles (couleur : nickel brossé, patine, chrome brillant, laiton brillant, blanc et noir)

joint de bas de porte¹⁾

utilisation d'une serrure magnétique de couleur noire ou dorée pour les vantaux avec paumelles invisibles et réversibles

utilisation de charnières et d'une gâche de couleur noire ou dorée pour les vantaux avec paumelles invisibles

arrêt (butoir) magnétique¹⁾

(disponible en six couleurs, voir page 137)

norme PL2112

LAQUÉE



BLANC TITANE UV

SOLUTIONS DISPONIBLES (pages 142-153)

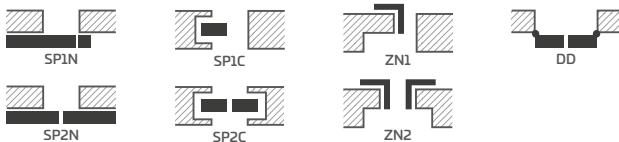

LARGEURS DE VANTAUX DISPONIBLES

60 70 80N²⁾ 80 90 100

¹⁾ le montage d'un butoir empêche la mise en place d'un joint de bas de porte et le détalonnage de porte et vice versa

²⁾ uniquement pour les vantaux avec paumelles invisibles et réversibles

MARQUETERIE

INSERT DÉCORATIF À FLEUR DE LA SURFACE DU PLACAGE



ALTAMURA 1, coloris NOIR ST CPL, marqueterie LUX 421, poignée CUBE PREMIUM

NOUVEAUTÉ

MARQUETERIE LUX NOIR



marqueterie LUX 217



marqueterie LUX 218



marqueterie LUX 219



marqueterie LUX 220



marqueterie LUX 221



marqueterie LUX 203



marqueterie LUX 204



marqueterie LUX 212



marqueterie LUX 213



marqueterie LUX 207



marqueterie LUX 214



marqueterie LUX 216

Dormant: NOIR ST CPL, vantail CHÊNE CLASSIC CPL

MARQUETERIES sont placées de chaque côté du vantail et à fleur de sa surface.

La largeur de la marqueterie est de 8 mm ou de 50 mm.

Couleurs disponibles pour la MARQUETERIE LUX :
acier brossé, noir, or brossé, chêne (compatible avec CHÊNE CLASSIC CPL 0,2 et 0,7), cuivre brossé.

MARQUETERIES illustrées peuvent être appliquées en option, moyennant un supplément de prix, aux modèles suivants disponibles en pl et pl2112 (si disponibles) :

- UNO PREMIUM placage
- ALTAMURA 1
- FORTECA RC2 et RC3
- HERSE SET EKO 30 dB
- HERSE SET 32 dB
- HERSE SET AKUSTIC 39 dB
- LEDA EI30 et EI60
- HYPERION EI30 RC2

MARQUETERIE

INSERT DÉCORATIF À FLEUR DE LA SURFACE DU PLACAGE

NOUVEAUTÉ

MARQUETERIE LUX CHÊNE



marqueterie LUX 317



marqueterie LUX 318



marqueterie LUX 319



marqueterie LUX 320



marqueterie LUX 321



marqueterie LUX 303



marqueterie LUX 304



marqueterie LUX 312



marqueterie LUX 313



marqueterie LUX 307



marqueterie LUX 314



marqueterie LUX 316

Dormant CHÊNE CLASSIC CPL 0,2 vantail BLANC ST CPL

MARQUETERIES sont placées de chaque côté du vantail et à fleur de sa surface.

La largeur de la marqueterie est de 8 mm ou de 50 mm.

Couleurs disponibles pour la MARQUETERIE LUX :
acier brossé, noir, or brossé, chêne (compatible avec CHÊNE CLASSIC CPL 0,2 et 0,7), cuivre brossé.

MARQUETERIES illustrées peuvent être appliquées en option, moyennant un supplément de prix, aux modèles suivants disponibles en pl et pl2112 (si disponibles) :

- UNO PREMIUM placage
- ALTAMURA 1
- FORTEGA RC2 et RC3
- HERSE SET EKO 30 dB
- HERSE SET 32 dB
- HERSE SET AKUSTIC 39 dB
- LEDA EI30 et EI60
- HYPERION EI30 RC2

Les photos montrent une porte avec paumelles invisibles, serrure à mortaiser, dans les autres types de portes les positions de la serrure peuvent varier.

NOUVEAUTÉ

MARQUETERIE LUX OR BROSSÉ

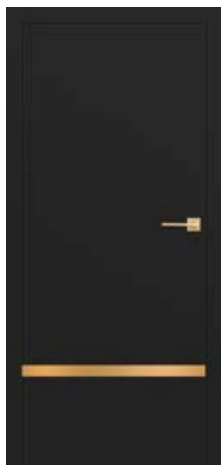

marqueterie LUX 417

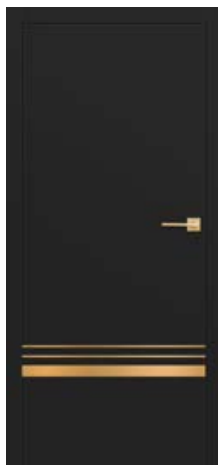

marqueterie LUX 418



marqueterie LUX 419

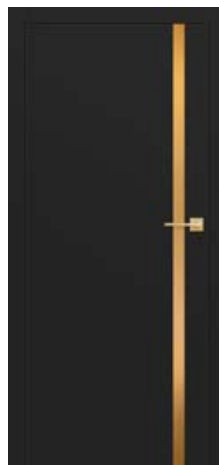

marqueterie LUX 420



marqueterie LUX 421

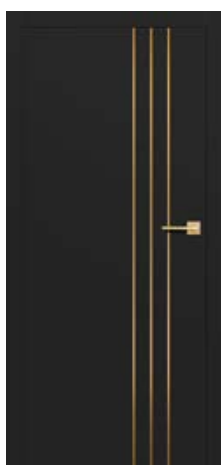

marqueterie LUX 403

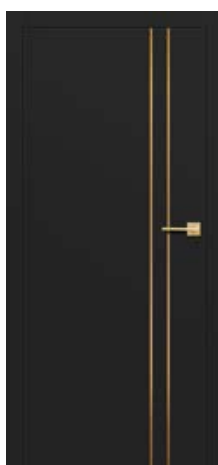

marqueterie LUX 404



marqueterie LUX 412



marqueterie LUX 413

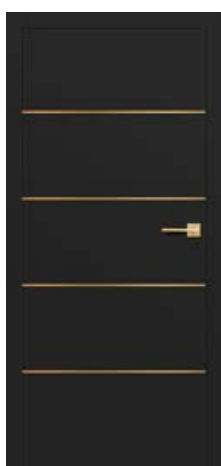

marqueterie LUX 407



marqueterie LUX 414

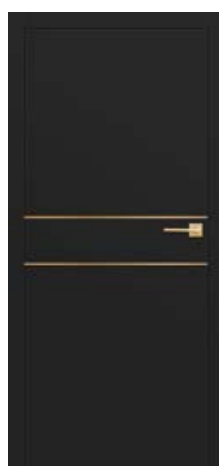

marqueterie LUX 416

Dormant et vantail NOIR ST CPL

MARQUETERIES sont placées de chaque côté du vantail et à fleur de sa surface.

La largeur de la marqueterie est de 8 mm ou de 50 mm.

Couleurs disponibles pour la MARQUETERIE LUX :
acier brossé, noir, or brossé, chêne (compatible avec CHÊNE CLASSIC CPL 0,2 et 0,7), cuivre brossé.

MARQUETERIES illustrées peuvent être appliquées en option, moyennant un supplément de prix, aux modèles suivants disponibles en pl et pl2112 (si disponibles) :

- UNO PREMIUM placage
- ALTAMURA 1
- FORTECA RC2 et RC3
- HERSE SET EKO 30 dB
- HERSE SET 32 dB
- HERSE SET AKUSTIC 39 dB
- LEDA EI30 et EI60
- HYPERION EI30 RC2

MARQUETERIE

INSERT DÉCORATIF À FLEUR DE LA SURFACE DU PLACAGE

NOUVEAUTÉ

MARQUETERIE LUX **ACIER BROSSÉ**



marqueterie **LUX 117**

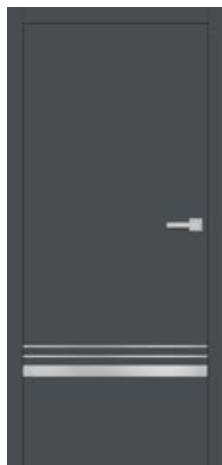

marqueterie **LUX 118**



marqueterie **LUX 119**



marqueterie **LUX 120**



marqueterie **LUX 121**

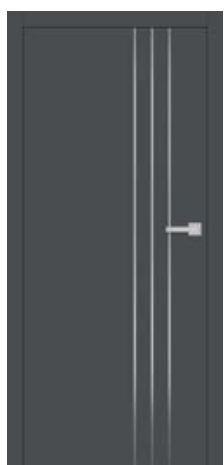

marqueterie **LUX 103**

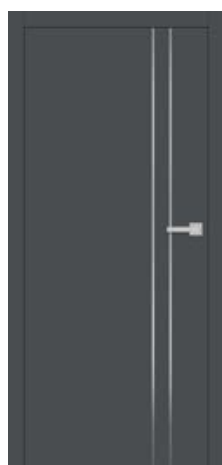

marqueterie **LUX 104**

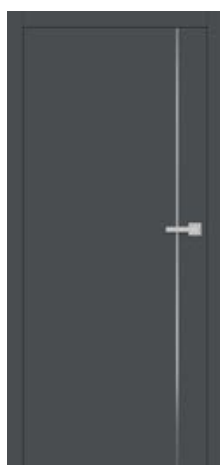

marqueterie **LUX 112**



marqueterie **LUX 113**

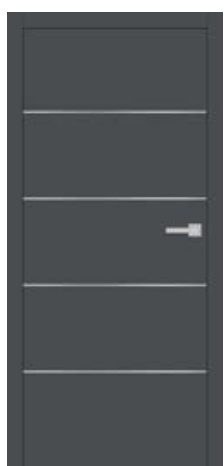

marqueterie **LUX 107**

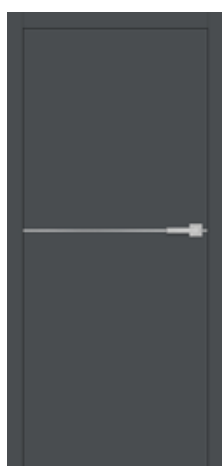

marqueterie **LUX 114**



marqueterie **LUX 116**

Dormant et vantail ANTHRACITE CPL

MARQUETERIES sont placées de chaque côté du vantail et à fleur de sa surface.

La largeur de la marqueterie est de 8 mm ou de 50 mm.

Couleurs disponibles pour la MARQUETERIE LUX :
acier brossé, noir, or brossé, chêne (compatible avec CHÊNE CLASSIC CPL 0,2 et 0,7), cuivre brossé.

MARQUETERIES illustrées peuvent être appliquées en option, moyennant un supplément de prix, aux modèles suivants disponibles en pl et pl212 (si disponibles) :

- UNO PREMIUM placage
- ALTAMURA 1
- FORTEGA RC2 et RC3
- HERSE SET EKO 30 dB
- HERSE SET 32 dB
- HERSE SET AKUSTIC 39 dB
- LEDA EI30 et EI60
- HYPERION EI30 RC2

MARQUETERIE LUX CUIVRE BROSSÉ

NOUVEAUTÉ



marqueterie LUX 517



marqueterie LUX 518



marqueterie LUX 519



marqueterie LUX 520



marqueterie LUX 521



marqueterie LUX 503



marqueterie LUX 504



marqueterie LUX 512



marqueterie LUX 513



marqueterie LUX 507



marqueterie LUX 514



marqueterie LUX 516

Dormant et vantail BLEU MARINE ST CPL

MARQUETERIES sont placées de chaque côté du vantail et à fleur de sa surface.

La largeur de la marqueterie est de 8 mm ou de 50 mm.

Couleurs disponibles pour la MARQUETERIE LUX :
acier brossé, noir, or brossé, chêne (compatible avec CHÊNE CLASSIC CPL 0,2 et 0,7), cuivre brossé.

MARQUETERIES illustrées peuvent être appliquées en option, moyennant un supplément de prix, aux modèles suivants disponibles en pl et pl2112 (si disponibles) :

- UNO PREMIUM placage
- ALTAMURA 1
- FORTECA RC2 et RC3
- HERSE SET EKO 30 dB
- HERSE SET 32 dB
- HERSE SET AKUSTIC 39 dB
- LEDA EI30 et EI60
- HYPERION EI30 RC2

BALDUR

VANTAUX INTÉRIEURS AVEC PAUMELLES VISIBLES, AVEC PAUMELLES INVISIBLES ET VANTAUX RÉVERSIBLES



BALDUR 1, vantail coloris CHÊNE NATUR PREMIUM, dormant coloris NOIR ST CPL, poignée QUBIK noir mat

BALDUR 1 placage CHÊNE RETRO CPL, dormant NOIR ST CPL, poignée CUBE PREMIUM noir mat



BALDUR 1

BALDUR 3 placage CHÊNE ST CPL, dormant NOIR ST CPL, poignée CUBE PREMIUM noir mat



BALDUR 3

BALDUR 1 placage CHÊNE CLASSIC CPL, dormant NOIR ST CPL, poignée CUBE PREMIUM noir mat



BALDUR 1

STRUCTURE

- vantail avec paumelles visibles ou invisibles, vantail réversible
- traverse intérieure en bois (montants, traverses supérieures et inférieures en MDF) recouverte de deux panneaux HDF
- panneau de remplissage stabilisant à âme alvéolaire ou, moyennant un supplément de prix, à âme pleine
- les panneaux élargisseurs pour dormant ainsi que les têtes et les pilastres sont disponibles moyennant un supplément de prix p. 139-141

FINITION

- panneau HDF recouvert du placage PREMIUM ou CPL
- chant du vantail conçu pour les portes avec paumelles visibles standard ou paumelles invisibles en stratifiés CPL 0,2 avec bande en ABS uniquement de la couleur du vantail ou, moyennant un supplément de prix, bande noire standard
- vantail réversible disponible uniquement avec chant STANDARD et en coloris PREMIUM et ST CPL
- chant du vantail avec bande de la couleur du vantail ou en option de couleur noire lisse (coloris CHÊNE NATUR TRANSVERSAL PREMIUM, bande noire à fil transversal) Chant de couleur noire recouvert de placage en partie sur son périmètre (deux verticaux et un supérieur) et près du vitrage.
- vantail BALDUR 1 avec paumelles visibles et invisibles uniquement pour le coloris BLANC ST CPL fabriqué en option selon la technologie soft (il n'y a pas de joints de placage longitudinaux visibles) qui nécessitent un panneau à âme pleine, moyennant un supplément de prix La technologie soft n'apparaît pas dans la norme PL2112.
- pour les systèmes coulissants, les portes BALDUR 1 sont dotées d'un profilé visible de 17 mm de hauteur en couleur aluminium ou noire dans la partie inférieure

QUINCAILLERIE

- trois paires de charnières à tiges vissées dans le vantail avec paumelles visibles
- trois paires de charnières cachées dans le vantail avec paumelles invisibles et deux charnières (une troisième moyennant un supplément de prix) dans le vantail réversible de couleur argent (de couleur noire en option, moyennant un supplément de prix) ; les charnières sont fournies et tarifées avec le dormant
- serrure bec de cane pêne dormant dans le vantail avec paumelles visibles et serrure magnétique dans le vantail avec paumelles invisibles (serrure bec de cane pêne dormant en option) : à clé, à cylindre breveté, à mortaiser ou à verrou de couleur argent ; serrure magnétique noire ou dorée disponible en option moyennant un supplément de prix
- serrure magnétique dans le vantail réversible : à clé, à cylindre breveté, à mortaiser ou à verrou de couleur argent ; noire ou dorée en option moyennant un supplément de prix

VITRAGE

- BALDUR 1, 3 verre trempé opalin 8 mm ou, moyennant supplément de prix, verre feuilleté de sécurité VSG/ESG 441 trempé, opalin ou noir, lisse sur les deux faces

CPL

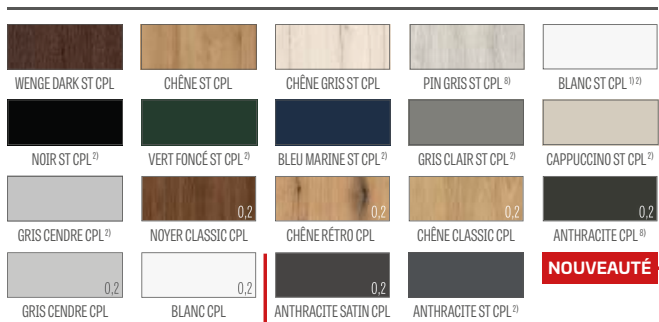

PREMIUM

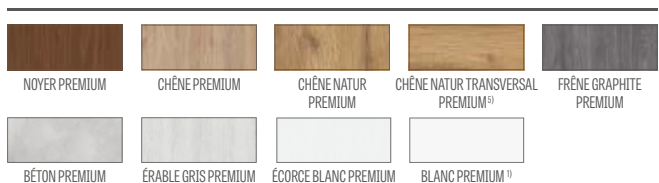

SUPPLÉMENTS DE PRIX

vantail réversible

(non disponible en CPL 0,2 et pour BALDUR 1 avec chant SOFT)

panneau de remplissage à âme pleine

détalonnage de porte, dégagement d'aération standard ou du mini (p. 137)

vantail avec paumelles visibles et invisibles « 100 »

verre VSG/ESG 441 opalin ou noir

cache charnières métalliques pour le vantail avec paumelles visibles (nickel brossé, patine, chrome brillant, laiton brillant, blanc et noir)

chants vantaux noirs

utilisation d'une serrure magnétique de couleur noire ou dorée pour les vantaux avec paumelles invisibles et réversibles

utilisation de charnières et d'une gâche de couleur noire ou dorée pour les vantaux avec paumelles invisibles

arrêt (butoir) magnétique

(disponible en six couleurs, voir page 137)

norme PL2112

+ 15 % au prix du vantail avant les suppléments de prix

LARGEURS DE VANTAUX DISPONIBLES

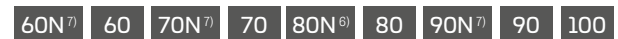

SOLUTIONS DISPONIBLES³⁾ (pages 142-153)



TYPE DE FINITIONS DES CHANTS



CHANTS VANTAUX NOIRS LISSES



CHANTS VANTAUX NOIRS TRANSVERSAUX

DÉGAGEMENT D'AÉRATION



¹⁾ placage blanc lisse imitation peinture

²⁾ un revêtement spécial AntiFinger pour réduire la saleté et les empreintes de doigts

³⁾ modèle BALDUR 3 non disponible dans les systèmes coulissants et portes à deux vantaux

⁴⁾ uniquement la version Soft pour le modèle BALDUR 1 avec paumelles visibles et invisibles dans le coloris BLANC ST CPL et disponible uniquement moyennant un supplément de prix avec panneau de remplissage à âme pleine (option soft non disponible en PL2112)

⁵⁾ l'ensemble du dormant est réalisé en coloris CHÊNE NATUR PREMIUM

⁶⁾ uniquement pour les vantaux avec paumelles invisibles et réversibles

⁷⁾ uniquement BALDUR 1 avec paumelles invisibles et réversible, non disponible avec chant Soft

⁸⁾ jusqu'à épuisement des stocks

UNO PREMIUM

VANTAUX INTÉRIEURS AVEC PAUMELLES VISIBLES, AVEC PAUMELLES INVISIBLES ET VANTAUX RÉVERSIBLES



UNO PREMIUM, vantaux coloris CHÊNE PREMIUM dormant NOIR ST CPL, poignée CUBE PREMIUM noir mat

UNO PREMIUM, placage CHÊNE NATUR TRANSVERSAL PREMIUM, poignée CUBE noir mat



UNO PREMIUM, placage FRÊNE GRAFT TRANSVERSAL PREMIUM, poignée CUBE noir mat



UNO PREMIUM, placage NOYER PREMIUM, poignée CUBE noir mat



UNO PREMIUM, placage BLANC PREMIUM, poignée BELLA SLIM noir mat



STRUCTURE

- vantail avec paumelles visibles ou invisibles, vantail réversible
- traverse intérieure en bois (montants, traverses supérieures et inférieures en MDF) recouverte de deux panneaux HDF
- panneau de remplissage stabilisant à âme alvéolaire
- panneau de remplissage à âme pleine moyennant un supplément de prix
- les panneaux élargisseurs pour dormant ainsi que les têtes et les pilastres sont disponibles moyennant un supplément de prix p. 139-141
- détalonnage du vantail possible par vos propres moyens, détails sur page 137

FINITION

- panneau HDF recouvert du placage PREMIUM
- chants du vantail conçus pour les portes avec paumelles visibles standard et avec paumelles invisibles
- chant avec bande de la couleur du vantail ou en option de couleur noire lisse (coloris CHÊNE NATUR TRANSVERSAL PREMIUM, bande noire à fil transversal)
- inserts (marqueterie) en couleur : acier brossé, noir, or brossé et CHÊNE CLASSIC CPL d'une largeur de 8 mm ou de 50 mm, à fleur de la surface du vantail, sur les deux faces du vantail, pages 86-91

QUINCAILLERIE

- trois paires de charnières à tiges vissées dans le vantail avec paumelles visibles
- trois paires de charnières cachées dans le vantail avec paumelles invisibles et deux charnières (une troisième moyennant un supplément de prix) dans le vantail réversible de couleur argent (de couleur noire en option, moyennant un supplément de prix) ; les charnières sont fournies et tarifées avec le dormant
- serrure bec de cane pêne dormant dans le vantail avec paumelles visibles et serrure magnétique dans le vantail avec paumelles invisibles (serrure bec de cane pêne dormant en option) : à clé, à cylindre breveté, à mortaiser ou à verrou de couleur argent ; serrure magnétique noire ou dorée disponible en option moyennant un supplément de prix
- serrure magnétique dans le vantail réversible : à clé, à cylindre breveté, à mortaiser ou à verrou de couleur argent ; noire ou dorée en option moyennant un supplément de prix

PREMIUM



LARGEURS DE VANTAUX DISPONIBLES



SOLUTIONS DISPONIBLES (pages 142-153)

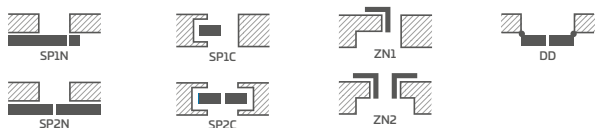

TYPE DE FINITIONS DES CHANTS



SUPPLÉMENTS DE PRIX

- vantail réversible
- panneau de remplissage à âme pleine
- renforcement pour ferme-porte
- ferme-porte à bras articulé (argent, noir, blanc, marron)
- traverse inférieure supplémentaire (le client a la possibilité de raccourcir le vantail jusqu'à max. 8 cm)
- manchons métalliques ronds et carrés (4 pcs.) ; finition : nickel brossé, patine, blanc et noir
- manchons en plastique imitation bois (4 pcs.)
- détalonnage de porte, dégagement d'aération standard ou mini (p. 137) ou grille d'aération
- vantail avec paumelles visibles et invisibles « 100 »
- vantail avec paumelles visibles et invisibles « 110 »
- joint de bas de porte²⁾
- cache charnières métalliques pour le vantail avec paumelles visibles (nickel brossé, patine, chrome brillant, laiton brillant, blanc et noir) ;
- hublot en acier inoxydable : « chrome » poli ou « satiné » brossé et noir mat ; verre decormat opalin, verre incolore, diamètre du hublot : intérieur 235 mm extérieur 350 mm)
- chants vantaux noirs
- utilisation d'une serrure magnétique de couleur noire ou dorée pour les vantaux avec paumelles invisibles et réversibles
- utilisation de charnières et d'une gâche de couleur noire ou dorée pour les vantaux avec paumelles invisibles
- arrêt (butoir) magnétique²⁾ (disponible en six couleurs, voir page 137)
- marqueterie LUX ; versions au choix pages 86 et 91
- norme PL2112 + 15 % au prix du vantail avant les suppléments de prix

¹⁾ placage blanc lisse imitation peinture

²⁾ le montage d'un butoir empêche la mise en place d'un joint de bas de porte et le detalonnage de porte et vice versa

³⁾ l'ensemble du dormant est réalisé en coloris CHÊNE NATUR PREMIUM

⁴⁾ uniquement pour les vantaux avec paumelles invisibles et réversibles

ALTAMURA

VANTAUX INTÉRIEURS AVEC PAUMELLES VISIBLES, AVEC PAUMELLES INVISIBLES ET VANTAUX RÉVERSIBLES



ALTAMURA 1, coloris CHÊNE CLASSIC CPL, poignée TOPAZ noir mat, hublot noir mat



ALTAMURA 1



ALTAMURA 2



ALTAMURA 3



ALTAMURA 4



panneau central



ALTAMURA 5



ALTAMURA 6



ALTAMURA 7



ALTAMURA 8

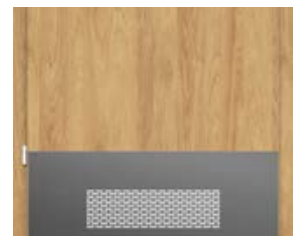

panneau grille

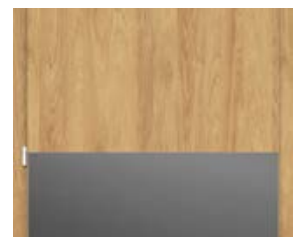

panneau inférieur

STRUCTURE

- vantail avec paumelles visibles ou invisibles, vantail réversible
- traverse intérieure en MDF recouverte de deux panneaux HDF, coloris GREKO
- traverse intérieure en bois (montant, traverse haute, traverse basse en MDF) recouverte de deux panneaux HDF, en coloris CPL et PREMIUM
- panneau de remplissage stabilisant à âme alvéolaire ou, moyennant un supplément de prix, à âme pleine
- les panneaux élargisseurs pour dormant ainsi que les têtes et les pilastres sont disponibles moyennant un supplément de prix p. 139-141
- détalonnage du vantail possible par vos propres moyens, détails sur page 137

FINITION

- panneau HDF recouvert de placage
- chants du vantail réalisés selon la technologie STANDARD
- stratifiés CPL 0,2 et 0,7 disponibles uniquement avec chant STANDARD en ABS uniquement dans la couleur du vantail ou, moyennant un supplément de prix, bande noire standard
- chant (finition standard ou avec paumelles invisibles) avec bande de couleur du vantail ou en option de couleur noire lisse (coloris CHÊNE NATUR TRANSVERSAL PREMIUM, bande noire à fil transversal)
- pour le modèle ALTAMURA 1 les inserts (marqueterie) à double face sont disponibles moyennant un supplément de prix, comme indiqué aux pages 86-91

QUINCAILLERIE

- trois paires de charnières à tiges vissées dans le vantail avec paumelles visibles
- trois paires de charnières cachées dans le vantail avec paumelles invisibles et deux charnières (une troisième moyennant un supplément de prix) dans le vantail réversible de couleur argent (de couleur noire ou dorée en option, moyennant un supplément de prix) ; les charnières sont fournies et tarifées avec le dormant
- serrure bec de cane pêne dormant dans le vantail avec paumelles visibles et serrure magnétique dans le vantail avec paumelles invisibles (serrure bec de cane pêne dormant en option) : à clé, à cylindre breveté, à mortaiser ou à verrou de couleur argent ; serrure magnétique noire ou dorée disponible en option moyennant un supplément de prix
- serrure magnétique dans le vantail réversible : à clé, à cylindre breveté, à mortaiser ou à verrou de couleur argent ; noire ou dorée en option moyennant un supplément de prix

VITRAGE

- en standard, verre decormat trempé opalin, transparent ou, moyennant un supplément de prix, verre feuilleté de sécurité VSG 221 opalin, lisse sur les deux faces
- possibilité de commander le vitrage VERSO (le vitrage RECTO est en standard)

SUPPLÉMENTS DE PRIX

vantail réversible (non disponible en CPL 0,2 et 0,7)

panneau de remplissage à âme pleine

renforcement pour ferme-porte

ferme-porte à bras articulé (argent, noir, blanc, marron)

traverse inférieure supplémentaire (le client a la possibilité de raccourcir le vantail jusqu'à max. 8 cm)

détalonnage de porte, dégagement d'aération standard ou mini (p. 137) ou grille d'aération

manchons métalliques ronds ou carrés (4 pcs.) ; finition nickel brossé, patine, blanc et noir

manchons en plastique

vantail avec paumelles visibles et invisibles « 100 »

vantail avec paumelles visibles et invisibles « 110 »

verre feuilleté VSG 221 opalin

joint de bas de porte²⁾

cache charnières métalliques pour le vantail avec paumelles visibles (nickel brossé, patine, chrome brillant, laiton brillant, blanc et noir)

dans le modèle ALTAMURA 1, il est disponible un hublot en acier inoxydable : « chrome » poli ou « satiné » brossé et noir mat ; verre decormat opalin, verre incolore, diamètre du hublot : intérieur 235 mm extérieur 350 mm)

panneau en acier inoxydable (posé uniquement sur les deux faces des vantaux avec paumelles visibles STANDARD), hauteur 300 mm

- inférieur Altamura 1, 3, 4, 6, 8

- central Altamura 1, 4

- inférieur avec ventilation Altamura 1, 3, 4, 6, 8

chants vantaux noirs

utilisation d'une serrure magnétique de couleur noire ou dorée pour les vantaux avec paumelles invisibles et réversibles

utilisation de charnières et d'une gâche de couleur noire ou dorée pour les vantaux avec paumelles invisibles

arrêt (butoir) magnétique²⁾

(disponible en six couleurs, voir page 137)

pour le modèle ALTAMURA 1 marqueterie LUX ; versions au choix pages 86-91

norme PL2112

+ 15 % au prix du vantail avant les suppléments de prix

GREKO



CPL

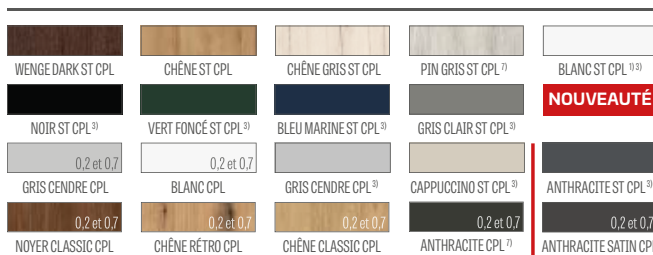

PREMIUM

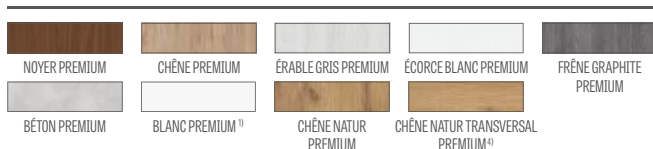

LARGEURS DE VANTAUX DISPONIBLES



SOLUTIONS DISPONIBLES (pages 142-153)

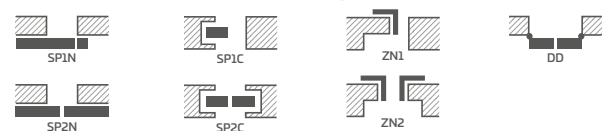

TYPE DE FINITIONS DES CHANTS



ENCADREMENT DU VITRAGE

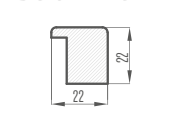

¹⁾ placage blanc lisse imitation peinture

²⁾ le montage d'un butoir empêche la mise en place d'un joint de bas de porte et le détalonnage de porte et vice versa

³⁾ un revêtement spécial AntiFinger pour réduire la saleté et les empreintes de doigts

⁴⁾ l'ensemble du dormant est réalisé en coloris CHÊNE NATUR PREMIUM

⁵⁾ uniquement pour les vantaux avec paumelles invisibles et réversibles

⁶⁾ uniquement ALTAMURA 1 porte avec paumelles invisibles et réversibles

⁷⁾ jusqu'à épaisseur des stocks

ANSEDONIA

VANTAUX INTÉRIEURS AVEC PAUMELLES VISIBLES, AVEC PAUMELLES INVISIBLES ET VANTAUX RÉVERSIBLES



ANSEDONIA 4, coloris CHÊNE GRIS ST CPL, poignée TOPAZ inox



ANSEDONIA 1



ANSEDONIA 2



ANSEDONIA 3



ANSEDONIA 4



ANSEDONIA 5



ANSEDONIA 6



ANSEDONIA 7



ANSEDONIA 8



ANSEDONIA 9



ANSEDONIA 10



ANSEDONIA 11



ANSEDONIA 12

STRUCTURE

- vantail avec paumelles visibles ou invisibles, vantail réversible
- traverse intérieure en MDF recouverte de deux panneaux HDF, coloris GREKO
- traverse intérieure en bois (montant, traverse haute, traverse basse en MDF) recouverte de deux panneaux HDF, en coloris CPL et PREMIUM
- panneau de remplissage stabilisant à âme alvéolaire ou, moyennant un supplément de prix, à âme pleine
- les panneaux élargisseurs pour dormant ainsi que les têtes et les pilastres sont disponibles moyennant un supplément de prix p. 139-141
- détalonnage du vantail possible par vos propres moyens, détails sur page 137

FINITION

- panneau HDF recouvert de placage
- chants du vantail réalisés selon la technologie STANDARD.
- stratifiés CPL 0,2 et 0,7 disponibles uniquement avec chant STANDARD en ABS uniquement dans la couleur du vantail ou, moyennant un supplément de prix, bande noire standard
- chant (finition standard ou avec paumelles invisibles) avec bande de couleur du vantail ou en option de couleur noire lisse (coloris CHÊNE NATUR TRANSVERSAL PREMIUM, bande noire à fil transversal)

QUINCAILLERIE

- trois paires de charnières à tiges vissées dans le vantail avec paumelles visibles
- trois paires de charnières cachées dans le vantail avec paumelles invisibles et deux charnières (une troisième moyennant un supplément de prix) dans le vantail réversible de couleur argent (de couleur noire ou dorée en option, moyennant un supplément de prix) ; les charnières sont fournies et tarifées avec le dormant
- serrure bec de cane pêne dormant dans le vantail avec paumelles visibles et serrure magnétique dans le vantail avec paumelles invisibles (serrure bec de cane pêne dormant en option) : à clé, à cylindre breveté, à mortaiser ou à verrou de couleur argent ; serrure magnétique noire ou dorée disponible en option moyennant un supplément de prix
- serrure magnétique dans le vantail réversible : à clé, à cylindre breveté, à mortaiser ou à verrou de couleur argent ; noire ou dorée en option moyennant un supplément de prix

VITRAGE

- en standard, verre decormat trempé opalin, transparent ou, moyennant un supplément de prix, verre feuilleté de sécurité VSG 221 opalin, lisse sur les deux faces
- possibilité de commander le vitrage VERSO (le vitrage RECTO est en standard)

SUPPLÉMENTS DE PRIX

vantail réversible

(non disponible en CPL 0,2 et 0,7)

panneau de remplissage à âme pleine

renforcement pour ferme-porte

ferme-porte à bras articulé (argent, noir, blanc, marron)

traverse inférieure supplémentaire (le client a la possibilité de raccourcir le vantail jusqu'à max. 8 cm)

détalonnage de porte, dégagement d'aération standard ou mini (p. 137) ou grille d'aération

manchons en plastique

manchons métalliques ronds ou carrés (4 pcs.) ; finition nickel brossé, patine, blanc et noir

vantail avec paumelles visibles et invisibles « 100 »

verre feuilleté VS G 221 opalin, lisse sur les deux faces

joint de bas de porte²⁾

cache charnières métalliques pour le vantail avec paumelles visibles (nickel brossé, patine, chrome brillant, laiton brillant, blanc et noir)

chants vantaux noirs

utilisation d'une serrure magnétique de couleur noire ou dorée pour les vantaux avec paumelles invisibles et réversibles

utilisation de charnières et d'une gâche de couleur noire ou dorée pour les vantaux avec paumelles invisibles

arrêt (butoir) magnétique²⁾

(disponible en six couleurs, voir page 137)

norme PL2112

+ 15 % au prix du vantail avant les suppléments de prix

LARGEURS DE VANTAUX DISPONIBLES

60 70 80N⁵⁾ 80 90 100

GREKO



CPL



PREMIUM



SOLUTIONS DISPONIBLES (pages 142-153)

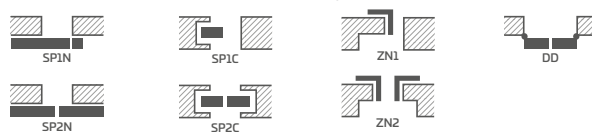

TYPE DE FINITIONS DES CHANTS



ENCADREMENT DU VITRAGE

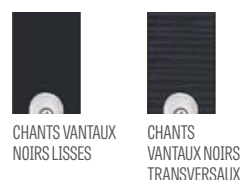

¹⁾ placage blanc lisse imitation peinture

²⁾ le montage d'un butoir empêche la mise en place d'un joint de bas de porte et le détaillage de porte et vice versa

³⁾ un revêtement spécial AntiFinger pour réduire la saleté et les empreintes de doigts

⁴⁾ l'ensemble du dormant est réalisé en coloris CHÊNE NATUR PREMIUM

⁵⁾ uniquement pour les vantaux avec paumelles invisibles et réversibles

⁶⁾ jusqu'à épuisement des stocks

LORIENT

VANTAUX INTÉRIEURS AVEC PAUMELLES VISIBLES, AVEC PAUMELLES INVISIBLES ET VANTAUX RÉVERSIBLES



LORIENT 1, coloris ÉRABLE GRIS PREMIUM, poignée TOPAZ inox



LORIENT 1



LORIENT 2



LORIENT 3



LORIENT 4



LORIENT 5



LORIENT 6



LORIENT 7



LORIENT 8



LORIENT 9



LORIENT 10



LORIENT 11



LORIENT 12

STRUCTURE

- vantail avec paumelles visibles ou invisibles, vantail réversible
- traverse intérieure en MDF recouverte de deux panneaux HDF, coloris GREKO
- traverse intérieure en bois (montant, traverse haute, traverse basse en MDF) recouverte de deux panneaux HDF, en coloris CPL et PREMIUM
- panneau de remplissage stabilisant à âme alvéolaire ou, moyennant un supplément de prix, à âme pleine
- les panneaux élargisseurs pour dormant ainsi que les têtes et les pilastres sont disponibles moyennant un supplément de prix p. 139-141
- détalonnage du vantail possible par vos propres moyens, détails sur page 137

FINITION

- panneau HDF recouvert de placage
- chants du vantail réalisés selon la technologie STANDARD.
- chant (finition standard ou avec paumelles invisibles) avec bande de couleur du vantail ou en option de couleur noire lisse (coloris CHÊNE NATUR TRANSVERSAL PREMIUM, bande noire à fil transversal)

QUINCAILLERIE

- trois paires de charnières à tiges vissées dans le vantail avec paumelles visibles
- trois paires de charnières cachées dans le vantail avec paumelles invisibles et deux charnières (une troisième moyennant un supplément de prix) dans le vantail réversible de couleur argent (de couleur noire ou dorée en option, moyennant un supplément de prix) ; les charnières sont fournies et tarifées avec le dormant
- serrure bec de cane pêne dormant dans le vantail avec paumelles visibles et serrure magnétique dans le vantail avec paumelles invisibles (serrure bec de cane pêne dormant en option) : à clé, à cylindre breveté, à mortaiser ou à verrou de couleur argent ; serrure magnétique noire ou dorée disponible en option moyennant un supplément de prix
- serrure magnétique dans le vantail réversible : à clé, à cylindre breveté, à mortaiser ou à verrou de couleur argent ; noire ou dorée en option moyennant un supplément de prix

VITRAGE

- en standard, verre decormat trempé opalin, transparent ou, moyennant un supplément de prix, verre feuilleté de sécurité VSG 221 opalin, lisse sur les deux faces
- possibilité de commander le vitrage VERSO (le vitrage RECTO est en standard)

SUPPLÉMENTS DE PRIX

vantail réversible

panneau de remplissage à âme pleine

renforcement pour ferme-porte

ferme-porte à bras articulé (argent, noir, blanc, marron)

traverse inférieure supplémentaire (le client a la possibilité de raccourcir le vantail jusqu'à max. 8 cm)

détalonnage de porte, dégagement d'aération standard ou mini (p. 137) ou grille d'aération

manchons en plastique

manchons métalliques ronds ou carrés (4 pcs.) ; finition nickel brossé, patine, blanc et noir

vantail avec paumelles visibles et invisibles « 100 »

verre feuilleté VS G 221 opalin, lisse sur les deux faces

joint de bas de porte²⁾

cache charnières métalliques pour le vantail avec paumelles visibles (nickel brossé, patine, chrome brillant, laiton brillant, blanc et noir)

chants vantaux noirs

utilisation d'une serrure magnétique de couleur noire ou dorée pour les vantaux avec paumelles invisibles et réversibles

utilisation de charnières et d'une gâche de couleur noire ou dorée pour les vantaux avec paumelles invisibles

arrêt (butoir) magnétique²⁾

(disponible en six couleurs, voir page 137)

norme PL2112

+ 15 % au prix du vantail avant les suppléments de prix

GREKO



CPL



PREMIUM



LARGEURS DE VANTAUX DISPONIBLES

60 70 80N⁵⁾ 80 90 100

SOLUTIONS DISPONIBLES (pages 142-153)

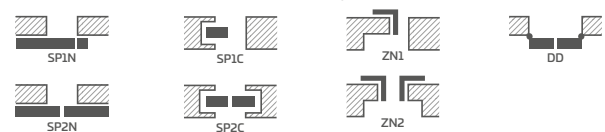

TYPE DE FINITIONS DES CHANTS



ENCADREMENT DU VITRAGE

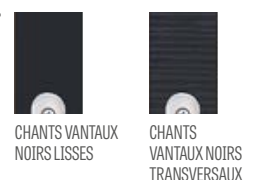

¹⁾ placage blanc lisse imitation peinture

²⁾ le montage d'un butoir empêche la mise en place d'un joint de bas de porte et le détaillage de porte et vice versa

³⁾ un revêtement spécial AntiFinger pour réduire la saleté et les empreintes de doigts

⁴⁾ l'ensemble du dormant est réalisé en coloris CHÊNE NATUR PREMIUM

⁵⁾ uniquement pour les vantaux avec paumelles invisibles et réversibles

⁶⁾ jusqu'à épaisseur des stocks

MENTON

VANTAUX INTÉRIEURS AVEC PAUMELLES VISIBLES, AVEC PAUMELLES INVISIBLES ET VANTAUX RÉVERSIBLES



MENTON 1, coloris NOYER CLASSIC CPL, TOPAZ inox



MENTON 1



MENTON 2



MENTON 3



MENTON 4



MENTON 5



MENTON 6



MENTON 7



MENTON 8



MENTON 9



MENTON 10



MENTON 11



MENTON 12

STRUCTURE

- vantail avec paumelles visibles ou invisibles, vantail réversible
- traverse intérieure en MDF recouverte de deux panneaux HDF, coloris GREKO
- traverse intérieure en bois (montant, traverse haute, traverse basse en MDF) recouverte de deux panneaux HDF, en coloris CPL et PREMIUM
- panneau de remplissage stabilisant à âme alvéolaire ou, moyennant un supplément de prix, à âme pleine
- les panneaux élargisseurs pour dormant ainsi que les têtes et les pilastres sont disponibles moyennant un supplément de prix p. 139-141
- détalonnage du vantail possible par vos propres moyens, détails sur page 137

FINITION

- chants du vantail réalisés selon la technologie STANDARD.
- stratifiés CPL 0,2 et 0,7 disponibles uniquement avec chant STANDARD en ABS uniquement dans la couleur du vantail ou, moyennant un supplément de prix, bande noire standard
- chant (finition standard ou avec paumelles invisibles) avec bande de couleur du vantail ou en option de couleur noire lisse (coloris CHÊNE NATUR TRANSVERSAL PREMIUM, bande noire à fil transversal)

QUINCAILLERIE

- trois paires de charnières à tiges vissées dans le vantail avec paumelles visibles
- trois paires de charnières cachées dans le vantail avec paumelles invisibles et deux charnières (une troisième moyennant un supplément de prix) dans le vantail réversible de couleur argent (de couleur noire ou dorée en option, moyennant un supplément de prix) ; les charnières sont fournies et tarifées avec le dormant
- serrure bec de cane pêne dormant dans le vantail avec paumelles visibles et serrure magnétique dans le vantail avec paumelles invisibles (serrure bec de cane pêne dormant en option) : à clé, à cylindre breveté, à mortaiser ou à verrou de couleur argent ; serrure magnétique noire ou dorée disponible en option moyennant un supplément de prix
- serrure magnétique dans le vantail réversible : à clé, à cylindre breveté, à mortaiser ou à verrou de couleur argent ; noire ou dorée en option moyennant un supplément de prix

VITRAGE

- en standard, verre decormat trempé opalin, transparent ou, moyennant un supplément de prix, verre feuilleté de sécurité VSG 221 opalin, lisse sur les deux faces
- possibilité de commander le vitrage VERSO (le vitrage RECTO est en standard)

SUPPLÉMENTS DE PRIX

vantail réversible

(non disponible en CPL 0,2 et 0,7)

panneau de remplissage à âme pleine

renforcement pour ferme-porte

ferme-porte à bras articulé (argent, noir, blanc, marron)

traverse inférieure supplémentaire (le client a la possibilité de raccourcir le vantail jusqu'à max. 8 cm)

détalonnage de porte, dégagement d'aération standard ou mini (p. 137) ou grille d'aération

manchons métalliques ronds ou carrés (4 pcs.) ; finition nickel brossé, patine, blanc et noir

manchons en plastique

vantail avec paumelles visibles et invisibles « 100 »

verre feuilleté VSG 221 opalin

joint de bas de porte²⁾

cache charnières métalliques pour le vantail avec paumelles visibles (nickel brossé, patine, chrome brillant, laiton brillant, blanc et noir)

chants vantaux noirs

utilisation d'une serrure magnétique de couleur noire ou dorée pour les vantaux avec paumelles invisibles et réversibles

utilisation de charnières et d'une gâche de couleur noire ou dorée pour les vantaux avec paumelles invisibles

arrêt (butoir) magnétique²⁾

(disponible en six couleurs, voir page 137)

norme PL2112

+ 15 % au prix du vantail avant les suppléments de prix

LARGEURS DE VANTAUX DISPONIBLES

60 70 80N⁵⁾ 80 90 100

GREKO

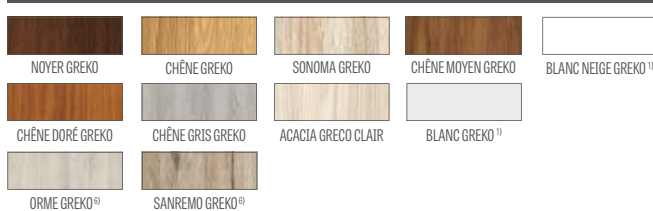

CPL



PREMIUM



SOLUTIONS DISPONIBLES (pages 142-153)

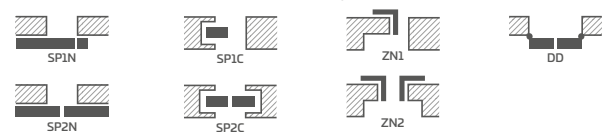

TYPE DE FINITIONS DES CHANTS



STANDARD



AVEC PAUMELLES INVISIBLES



ENCADREMENT DU VITRAGE



CHANTS VANTAUX NOIRS LISSES



CHANTS VANTAUX NOIRS TRANSVERSAUX

¹⁾ placage blanc lisse imitation peinture

²⁾ le montage d'un butoir empêche la mise en place d'un joint de bas de porte et le détaillage de porte et vice versa

³⁾ un revêtement spécial AntiFinger pour réduire la saleté et les empreintes de doigts

⁴⁾ l'ensemble du dormant est réalisé en coloris CHÊNE NATUR PREMIUM

⁵⁾ uniquement pour les vantaux avec paumelles invisibles et réversibles

⁶⁾ jusqu'à épuisement des stocks

SORANO

VANTAUX INTÉRIEURS AVEC PAUMELLES VISIBLES, AVEC PAUMELLES INVISIBLES ET VANTAUX RÉVERSIBLES



SORANO 1, coloris WENGÉ DARK ST CPL, poignée TOPAZ inox



SORANO 1



SORANO 2



SORANO 3



SORANO 4



SORANO 5



SORANO 6



SORANO 7



SORANO 8



SORANO 9



SORANO 10



SORANO 11



SORANO 12

STRUCTURE

- vantail avec paumelles visibles ou invisibles, vantail réversible
- traverse intérieure en MDF recouverte de deux panneaux HDF, coloris GREKO
- traverse intérieure en bois (montant, traverse haute, traverse basse en MDF) recouverte de deux panneaux HDF, en coloris CPL et PREMIUM
- panneau de remplissage stabilisant à âme alvéolaire ou, moyennant un supplément de prix, à âme pleine
- les panneaux élargisseurs pour dormant ainsi que les têtes et les pilastres sont disponibles moyennant un supplément de prix p. 139-141
- détalonnage du vantail possible par vos propres moyens, détails sur page 137

FINITION

- chants du vantail réalisés selon la technologie STANDARD.
- stratifiés CPL 0,2 et 0,7 disponibles uniquement avec chant STANDARD en ABS uniquement dans la couleur du vantail ou, moyennant un supplément de prix, bande noire standard
- chant (finition standard ou avec paumelles invisibles) avec bande de couleur du vantail ou en option de couleur noire lisse (coloris CHÊNE NATUR TRANSVERSAL PREMIUM, bande noire à fil transversal)

QUINCAILLERIE

- trois paires de charnières à tiges vissées dans le vantail avec paumelles visibles
- trois paires de charnières cachées dans le vantail avec paumelles invisibles et deux charnières (une troisième moyennant un supplément de prix) dans le vantail réversible de couleur argent (de couleur noire ou dorée en option, moyennant un supplément de prix) ; les charnières sont fournies et tarifées avec le dormant
- serrure bec de cane pêne dormant dans le vantail avec paumelles visibles et serrure magnétique dans le vantail avec paumelles invisibles (serrure bec de cane pêne dormant en option) : à clé, à cylindre breveté, à mortaiser ou à verrou de couleur argent ; serrure magnétique noire ou dorée disponible en option moyennant un supplément de prix
- serrure magnétique dans le vantail réversible : à clé, à cylindre breveté, à mortaiser ou à verrou de couleur argent ; noire ou dorée en option moyennant un supplément de prix

VITRAGE

- en standard, verre decormat trempé opalin, transparent ou, moyennant un supplément de prix, verre feuilleté de sécurité VSG 221 opalin, lisse sur les deux faces
- possibilité de commander le vitrage VERSO (le vitrage RECTO est en standard)

SUPPLÉMENTS DE PRIX

vantail réversible

(non disponible en CPL 0,2 et 0,7)

panneau de remplissage à âme pleine

renforcement pour ferme-porte

ferme-porte à bras articulé (argent, noir, blanc, marron)

traverse inférieure supplémentaire (le client a la possibilité de raccourcir le vantail jusqu'à max. 8 cm)

détalonnage de porte, dégagement d'aération standard ou mini (p. 137) ou grille d'aération

manchons métalliques ronds ou carrés (4 pcs.) ; finition nickel brossé, patine, blanc et noir

manchons en plastique

vantail avec paumelles visibles et invisibles « 100 »

verre feuilleté VSG 221 opalin

joint de bas de porte²⁾

cache charnières métalliques pour le vantail avec paumelles visibles (nickel brossé, patine, chrome brillant, laiton brillant, blanc et noir)

chants vantaux noirs

utilisation d'une serrure magnétique de couleur noire ou dorée pour les vantaux avec paumelles invisibles et réversibles

utilisation de charnières et d'une gâche de couleur noire ou dorée pour les vantaux avec paumelles invisibles

arrêt (butoir) magnétique²⁾

(disponible en six couleurs, voir page 137)

norme PL2112

+ 15 % au prix du vantail avant les suppléments de prix

LARGEURS DE VANTAUX DISPONIBLES

60 70 80N⁵⁾ 80 90 100

GREKO

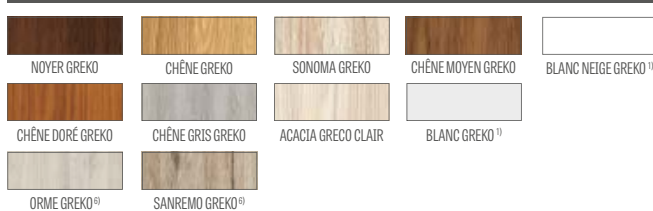

CPL



PREMIUM



SOLUTIONS DISPONIBLES (pages 142-153)

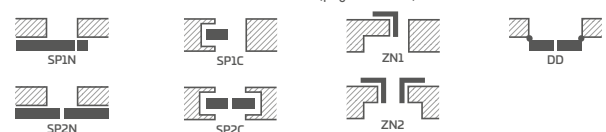

TYPE DE FINITIONS DES CHANTS



STANDARD



AVEC PAUMELLES INVISIBLES



ENCADREMENT DU VITRAGE



CHANTS VANTAUX NOIRS LISSES



CHANTS VANTAUX NOIRS TRANSVERSAUX

¹⁾ placage blanc lisse imitation peinture

²⁾ le montage d'un butoir empêche la mise en place d'un joint de bas de porte et le détalonnage de porte et vice versa

³⁾ un revêtement spécial AntiFinger pour réduire la saleté et les empreintes de doigts

⁴⁾ l'ensemble du dormant est réalisé en coloris CHÊNE NATUR PREMIUM

⁵⁾ uniquement pour les vantaux avec paumelles invisibles et réversibles

⁶⁾ jusqu'à épuisement des stocks

FORTECA RC2 et RC3

PORTE ANTI-EFFRACTION AVEC PAUMELLES VISIBLES CLASSÉE RC2 et RC3 OUVRANT VERS L'INTÉRIEUR OU L'EXTÉRIEUR



FORTECA RC3, coloris GRIS CLAIR ST CPL, insert LUX 220



2 PÊNES À CROCHET



SERRURE ANTI-EFFRACTION
INFÉRIEURE ET SUPÉRIEURE



QUATRE GÂCHES réglables

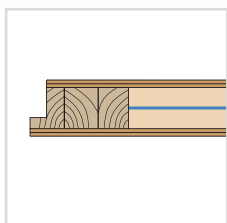

VANTAIL 46 mm renforcé
de tôle d'acier

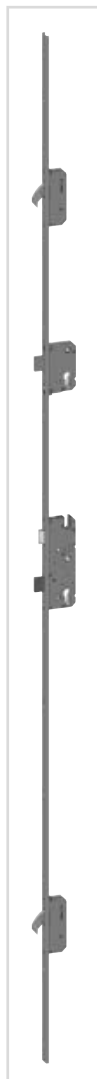

SERRURE MULTIPPOINT



4 PAIRES DE CHARNIÈRES À 2 TIGES
Ø16 RÉGLABLES EN 3D



4 PÊNES ANTI-DÉGONDAGE



DORMANT FIXE
bois en RC2 ou renforcé en RC3



SEUIL EN BOIS DUR (vernis incolore)



FORTECA RC2



FORTECA RC3



BUTOIR DE PORTE
MAGNÉTIQUE argenté



JUDAS DE PORTE



SEUIL EN ACIER INOXYDABLE

COUPE DU VANTAIL FORTECA

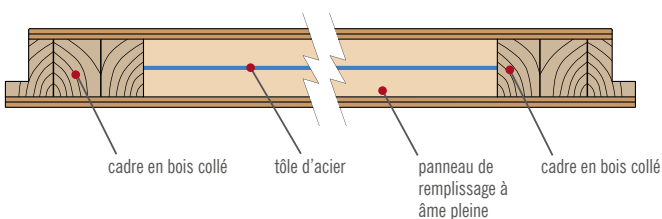

cadre en bois collé

tôle d'acier

panneau de
remplissage à
âme pleine

cadre en bois collé

SEUIL EN BOIS DUR

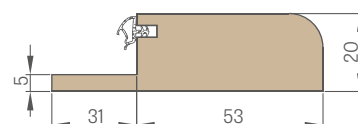

SEUIL EN TÔLE INOX

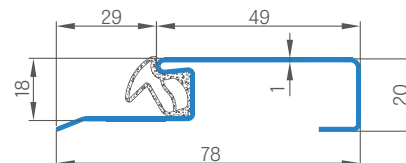

FORTECA RC2 et RC3

PORTE ANTI-EFFRACTION AVEC PAUMELLES VISIBLES CLASSÉE RC2 et RC3 OUVRANT VERS L'INTÉRIEUR OU L'EXTÉRIEUR



FORTECA RC2, coloris CHÊNE NATUR PREMIUM, poignée anti-effraction RC2 noir mat

FORTECA RC 2 et RC3, placage CHÊNEST OPL

FORTECA RC 2		
KIT GOLD	KIT SILVER	VANTAIL ¹⁾

FORTECA RC 3		
KIT GOLD	KIT SILVER	VANTAIL ¹⁾

RC2 – avis important :

Afin de maintenir la classe de résistance à l'effraction RC2 selon la norme EN 1627:2012, la quincaillerie utilisée doit répondre aux exigences :

- au moins de la classe 2 selon la norme EN 1906:2012 – pour les poignées et les rosaces de porte,
- au moins des classes 4 et 1 selon la norme EN 1303:2015 – dans le cas des cylindres de fermeture.

RC3 – avis important :

Afin de maintenir la classe de résistance à l'effraction RC3 selon la norme EN 1627:2012, la quincaillerie utilisée doit répondre aux exigences :

- au moins de la classe 3 selon la norme EN 1906:2012 – pour les poignées et les rosaces de porte,
- au moins des classes 4 et 1 selon la norme EN 1303:2015 – dans le cas des cylindres de fermeture.

¹⁾ Uniquement en combinaison avec dormant en acier p. 111

INFORMATIONS GÉNÉRALES

- Les portes anti-effraction FORTECA RC2 ouvrant vers l'extérieur ou vers l'intérieur présentent l'indice d'affaiblissement acoustique $R_w=38$ dB, la classe de résistance anti-effraction RC2 selon la norme EN 1627:2012 et la classe de durabilité mécanique 5.
- La porte est disponible dans le kit GOLD et le kit SILVER, éventuellement avec un habillage et un dormant en acier.
- Ces portes sont utilisées comme portes d'entrée intérieures.

STRUCTURE

- traverse en bois recouverte de panneaux HDF collés
- panneau de remplissage spécial à âme pleine
- renforcement de l'entier vantail d'une plaque acier
- épaisseur du vantail 46 mm

FINITION

- chant du vantail réalisé selon la technologie STANDARD (stratifiés CPL 0,2 et 0,7) avec bande en ABS uniquement de la couleur du vantail ou, moyennant un supplément de prix, bande noire standard
- inserts (marqueterie) en couleur : acier brossé, noir, or brossé et CHÊNE CLASSIC CPL d'une largeur de 8 mm ou de 50 mm, à fleur de la surface du vantail, sur les deux faces du vantail, pages 86-91
- chant du vantail avec bande de la couleur du vantail ou en option de couleur noire lisse (coloris CHÊNE NATUR TRANSVERSAL PREMIUM, bande noire à fil transversal)
- panneau HDF recouvert du placage GREKO, PREMIUM, CPL
- panneaux latéraux et supérieurs collés au mur (uniquement pour le dormant avec habillage et cornière à clip de 8 cm) – p. 140 et panneaux intégrés avec dormant p. 141

QUINCAILLERIE

- quatre paires de charnières à 2 tiges $\varnothing 16$ réglables en 3D (2D avec dormant en acier)
- serrure anti-effraction 4 points à crochet, en standard à deux cylindres
- quatre pènes anti-dégondage côté charnières
- possibilité d'utiliser un ferme-porte à bras articulé
- entraxe de la serrure inférieure 92 mm

DORMANT FIXE AVEC PAUMELLES VISIBLES

- dormant fixe en bois recouvert de panneaux MDF
Le modèle FORTECA RC3 est renforcé intérieurement du côté des gâches avec une cornière en acier.
- possibilité de l'habillage dans la plage 90–450 mm par incréments de 40 mm
- gâche principale réglable dans le dormant et deux gâches réglables pour les crochets et pour la serrure supplémentaire

KIT GOLD / GOLD noir

- Dans le KIT GOLD, la porte FORTECA est assemblée avec un seuil en acier ou en bois et une serrure multipoint, elle est également munie des trous pour le montage d'une poignée anti-effraction et d'une rosace supérieure. Elle est équipée d'un judas de porte (ouverture par vos propres moyens) et de poignées et cylindres anti-effraction homologués en argent ou, moyennant un supplément de prix, en noir dans le KIT GOLD avec finition noire.

KIT SILVER

- Dans le KIT SILVER, la porte FORTECA est assemblée avec un seuil en acier ou en bois et une serrure multipoint. Nous vous recommandons de commander le judas de porte et la quincaillerie certifiés chez ERKADO ou une société externe par vos propres moyens, en tenant compte des informations importantes sur le respect des conditions anti-effraction (page 108).

LARGEURS DE VANTAUX DISPONIBLES

80 N 80 90E 100

- **KIT GOLD / GOLD noir**
vantail avec dormant fixe en bois, seuil en acier inoxydable et quincaillerie argentée ou, moyennant un supplément de prix, quincaillerie noire dans le kit GOLD avec finition noire
- **KIT SILVER**
vantail avec dormant fixe en bois, seuil en acier inoxydable, sans quincaillerie

SUPPLÉMENTS DE PRIX

supplément de prix pour le kit GOLD en finition noire

– RC 2

– RC 3

porte « 100 »

chants vantaux noirs

entraxe de poignée 92 mm avec plaque supérieure pour portes RC 2, couleur argent F9 ou noire (classe 2 selon la norme EN 1906:2012)

entraxe de poignée 92 mm avec protection de l'insert et plaque supérieure pour portes RC3, couleur argent F9 ou noire (classe 3 selon la norme EN 1906:2012)

ensemble de deux cylindres (dont un avec bouton) à clé unique pour les portes RC2 et RC3 (classes 4 et 1 selon la norme EN 1303:2015)

judas de porte

– nickel

– noir

cache charnières métalliques : nickel brossé, patine, chrome brillant, laiton brillant, blanc et noir

détalonnage du vantail avec dormant en bois jusqu'à 8 cm et en acier jusqu'à 6 cm tous les 1 cm

marqueterie LUX ; versions au choix pages 86 et 91

ferme-porte à bras articulé (argent, noir, blanc, marron)

arrêt (butoir) magnétique

(disponible en six couleurs, voir page 137)

GREKO



CPL



PREMIUM



¹⁾ placage blanc lisse imitation peinture

²⁾ un revêtement spécial AntiFinger pour réduire la saleté et les empreintes de doigts

³⁾ l'ensemble du dormant est réalisé en coloris CHÊNE NATUR PREMIUM

⁴⁾ jusqu'à épaisseur des stocks

DORMANT FIXE

FORTECA

SCHEMA DU DORMANT FIXE FORTECA RC3

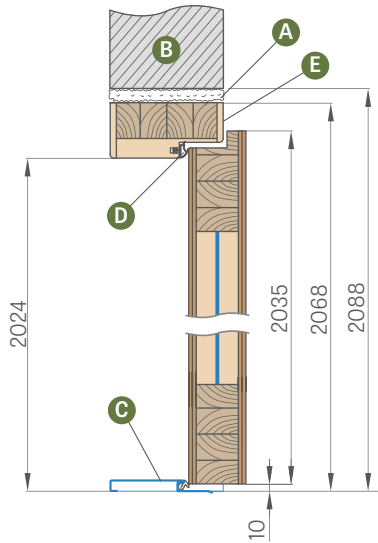

HABILLAGE DU MUR tous les 40 mm (n'inclut pas une cornière avec clips qui est disponible moyennant un supplément)

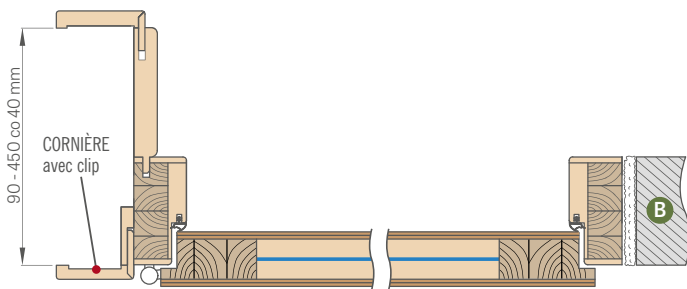

Plage de réglage (mm)
90-130 130-170
170-210 210-250
250-290 290-330 330-370 370-410 410-450

L'habillage mural est disponible avec une cornière intérieure de 6 cm ou de 8 cm et, au choix, moyennant un supplément de prix, avec cornière extérieure de 6 cm ou 8 cm à clip ou quart-de-rond.

L'habillage est utilisé uniquement pour les kit GOLD et SILVER.

SUPPLÉMENTS DE PRIX

jonction à 90 degrés

cornière avec clips de 60 mm ou de 80 mm (la cornière avec trois clips permet d'augmenter la plage de réglage de 20 mm)

détalonnage de la porte avec dormant en bois jusqu'à 6 cm tous les 1 cm

panneaux latéraux et supérieurs collés au mur ainsi qu'en panneaux intégrés dans le dormant disponibles (uniquement pour le dormant avec habillage et cornière de 8 cm)

chambranle et quart-de-rond

- A - mousse de montage
- B - mur
- C - seuil en tôle inox ou en bois
- D - joint d'étanchéité en caoutchouc
- E - renforcement interne supplémentaire du dormant au moyen d'une cornière en acier du côté des gâches (disponible uniquement dans le dormant pour les portes Forteca RC3)

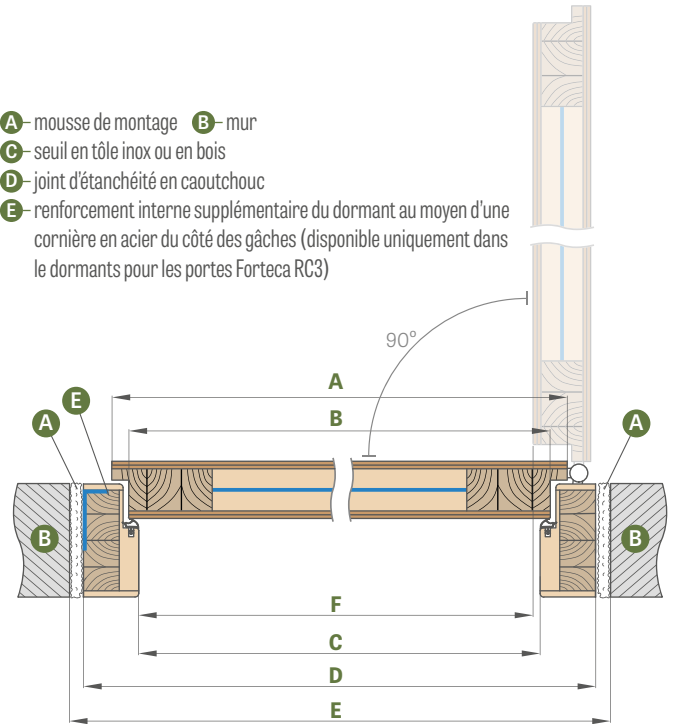

Largeur de la porte	A	B	C	D	E	F
« 80N »	804	778	764	852	892	759
« 80 »	848	822	808	896	936	803
« 90E »	948	922	908	996	1036	903
« 100 »	1048	1022	1008	1096	1136	1003

« 90E » - largeur d'ouvrage

DORMANT FIXE

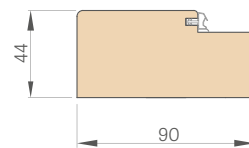

CHAMBRANLE

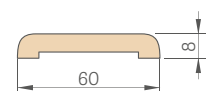

CORNIÈRE 6 cm et 8 cm

avec clips

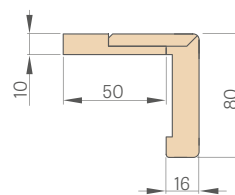

QUART-DE-ROND

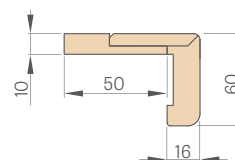
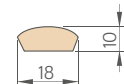

DORMANTS EN ACIER

FORTECA

DORMANT ACIER RÉGLABLE (AVEC HABILLAGE)

soudé et peint en RAL 9003, 9010, 9016, 8003, 8017, 7016, 7022, 9005, 7047, 1001

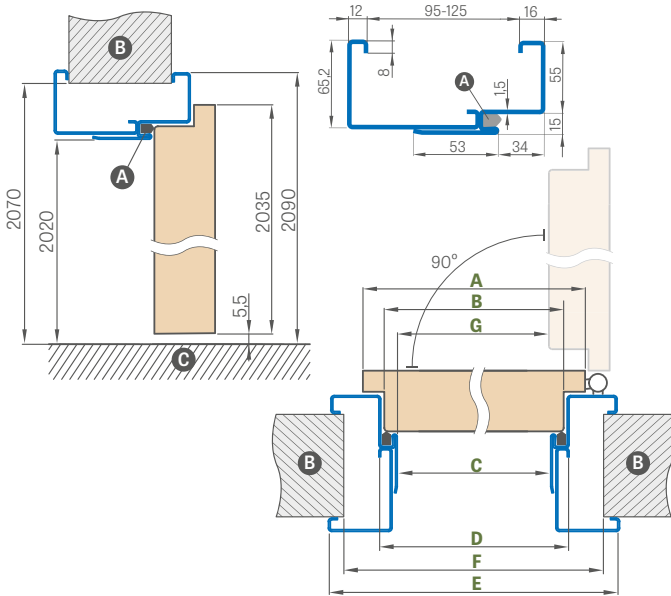

Largeur de la porte	A	B	C	D	E	F	G
« 80N »	804	778	761	791	901	865	754,5
« 80 »	848	822	805	835	945	910	798,5
« 90ES »	960	934	917	947	1057	1022	910
« 100 » ¹⁾	1048	1022	1005	1035	1145	1110	998,5

« 90ES » – largeur d'ouvrage pour le dormant en acier

DORMANT EN ACIER À GRAND ANGLE

soudé et peint en RAL 9003, 9010, 9016, 8003, 8017, 7016, 7022, 9005, 7047, 1001

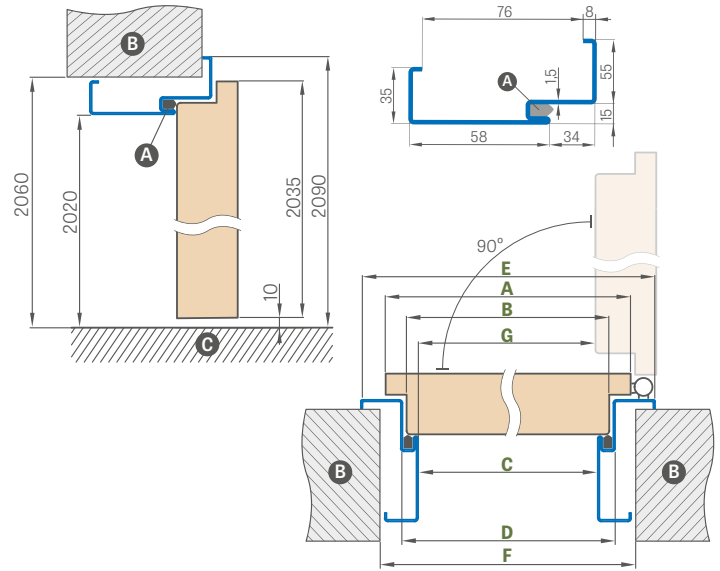

Largeur de la porte	A	B	C	D	E	F	G
« 80N »	804	778	761	791	901	840	754,5
« 80 »	848	822	805	835	945	885	798,5
« 90ES »	960	934	917	947	1057	997	910
« 100 » ¹⁾	1048	1022	1005	1035	1145	1085	998,5

DORMANT EN ACIER RÉGLABLE FORTECA RC2

Plage de réglage min.-max. (mm)
95-125
125-155
155-185
185-215
215-245
245-275
275-305
305-335
335-365

DORMANT EN ACIER RÉGLABLE FORTECA RC3

Plage de réglage min.-max. (mm)
95-125
125-155
155-185
185-215
215-245
245-275
275-305
305-335
335-365

POSE DU DORMANT ANGULAIRE

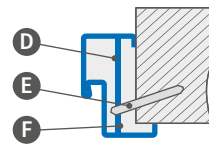

- A - joint d'étanchéité
- B - mur
- C - plancher
- D - ancrage de montage
- E - cheville
- F - remplir

SUPPLÉMENTS DE PRIX

grand dormant angulaire « 100 »

renforcement pour ferme-porte

seuil en acier inoxydable

détalonnage de la porte avec dormant en acier jusqu'à 6 cm tous les 1 cm

en tôle galvanisée

RAL non standard (à l'exception des couleurs rares, intenses, perlées ou métalliques)

RAL



RAL 9003¹⁾ RAL 9010 RAL 9016 RAL 8003 RAL 8017 RAL 7016 RAL 7022¹⁾ RAL 9005¹⁾ RAL 7047 RAL 1001

¹⁾ moyennant un supplément de prix de 10 %

HERSE SET et MAX SET EKO 30dB

HERSE SET et MAX SET 32 dB HERSE SET et MAX SET AKUSTIC 39 dB

PORTES D'ENTRÉE AVEC SERRURES ANTI-EFFRACTION OU SERRURE MULTIPOINT



HERSE SET, placage NOYER CLASSIC CPL, poignée ESSEN

HERSE SET EKO 30 dB		
KIT GOLD	KIT SILVER	VANTAIL

HERSE MAX SET EKO 30dB		
KIT GOLD	KIT SILVER	VANTAIL

SUPLÉMENT DE PRIX POUR PORTE

HERSE SET 32 dB

(ajouté au prix du kit GOLD et du kit SILVER ou du vantail)

HERSE SET AKUSTIC 39 dB

(ajouté au prix du kit GOLD et du kit SILVER ou du vantail)

KIT GOLD

vantail avec dormant fixe, seuil en acier inoxydable et quincaillerie ^{5) 6)}

KIT SILVER

vantail avec dormant fixe, seuil en acier inoxydable, sans quincaillerie ^{5) 6)}

INFORMATIONS GÉNÉRALES

- Les portes HERSE SET et MAX SET, en tant que portes d'entrée, ont été conçues pour être utilisées dans les bâtiments d'utilité publique et dans les immeubles de résidence (à l'exception de la largeur « 80N »).
- Le vantail HERSE SET et MAX SET avec dormant fixe et réglable, combiné avec chaque seuil disponible, présente l'indice d'affaiblissement acoustique $R_w = 30$ dB ou moyennant un supplément de prix $R_w = 32$ dB et $R_w = 39$ dB.
- Dans le kit GOLD et le kit SILVER, les portes HERSE SET et MAX SET sont assemblées avec un seuil, dans le kit GOLD, elles sont également munies des trous pour le montage d'une poignée et d'une rosace supérieure.
- La porte HERSE MAX SET est disponible uniquement en coloris PREMIUM : NOYER, ÉRABLE GRIS, CHÊNE, ÉCORCE BLANC, FRÊNE GRAPHITE, BÉTON, CHÊNE NATUR, CHÊNE NATUR TRANSVERSAL

STRUCTURE

- cadre en bois pour $R_w = 32$ dB et $R_w = 39$ dB ou MDF pour $R_w = 30$ dB recouvert de deux panneaux HDF
- panneau de remplissage spécial à âme pleine
- renforcé par un profilé en C en acier solide $R_w = 30$ dB et $R_w = 32$ dB et en plus par une plaque en acier pour $R_w = 39$ dB
- épaisseur du vantail 46 mm
- joint d'étanchéité supplémentaire dans le vantail uniquement pour $R_w = 32$ dB et $R_w = 39$ dB

FINITION

- chants du vantail réalisés selon la technologie STANDARD
- stratifiés CPL 0,2 et 0,7 sont disponibles avec le chant STANDARD, qui est uniquement bordé avec une bande en ABS de la couleur du vantail ou, moyennant un supplément, avec une bande noire standard (non disponible pour le modèle HERSE MAX SET)
- inserts (marqueterie) en couleur : acier brossé, noir, or brossé, cuivre brossé et CHÊNE CLASSIC d'une largeur de 8 mm ou de 50 mm, à fleur de la surface du vantail, sur les deux faces du vantail, pages 86-91 (non disponible pour le modèle HERSE MAX SET)
- chant STANDARD avec bande de la couleur du vantail ou en option de couleur noire lisse (coloris CHÊNE NATUR TRANSVERSAL PREMIUM, bande noire à fil transversal)
- détalonnage en usine à 8 cm moyennant un supplément de prix
- possibilité de commander uniquement la serrure inférieure
- panneaux latéraux et supérieurs collés au mur (uniquement pour le dormant réglé et cornière de 8 cm) – p. 140 et panneaux intégrés avec dormant p. 141

QUINCAILLERIE

- trois paires de charnières à 2 tiges $\varnothing 16$ réglables en 3D (2D avec dormant en acier)
- deux serrures à pènes anti-effraction classées 2 à cylindre breveté (le prix comprend une serrure inférieure en option)
- trois pènes anti-dégondage côté charnières
- possibilité d'utiliser un ferme-porte à bras articulé
- entraxe de la serrure inférieure 72 mm
- serrure multipoint à pène, disponible en option moyennant un supplément de prix

DORMANT À PAUMELLES VISIBLES FIXE ET RÉGLABLE

- dormant fixe en bois pour $R_w = 32$ dB et $R_w = 39$ dB ou avec MDF pour $R_w = 30$ dB
- possibilité de montage de la gâche électrique uniquement pour la serrure inférieure – dans ce cas-là, le montage de la serrure supérieure dans le vantail n'est pas possible.
- gâche principale réglable dans le dormant
- largeur 80N disponible uniquement sur dormant fixe
- dans les kits GOLD et SILVER pour les coloris PREMIUM et CPL, il est possible de changer la couleur du dormant en NOIR ST CPL

LARGEURS DE VANTAUX DISPONIBLES

80 N 80 90E 100

SUPPLÉMENTS DE PRIX

kit GOLD en finition noire

judas de porte argenté

judas de porte noir

seuil en bois dur (vernis incolore) avec joint d'une largeur de 55 mm ou seuil en acier inoxydable avec joint

seuil en bois dur (vernis incolore) pour dormant réglable

ferme-porte à bras articulé (argent, noir, blanc, marron)

renforcement pour ferme-porte

joint de bas de porte²⁾

détalonnage du vantail avec dormant en bois jusqu'à 8 cm et en acier jusqu'à 6 cm tous les 1 cm ou produit conforme à la norme tchèque

chants vantaux noirs

vantail ou kit « 100 »

cylindre 30/45

- argent

- noir

cylindre avec bouton 30G/45 ou 30/45G argent

cylindre avec bouton 30G/45 ou 30/45G noir

cylindre 30/45 et cylindre avec bouton 30G/45 ou 30/45G pour le système à clé unique

- argent

- noir

cache charnières métalliques : nickel brossé, patine, chrome brillant, laiton brillant, blanc et noir

poignée ESSEN (nickel satiné, patine, noir)⁶⁾

rosace supérieure ESSEN (nickel satiné, patine, noir)⁶⁾

marqueterie LUX ; versions au choix pages 86 et 91

supplément de prix pour porte HERSE SET AKUSTIC 39 dB (ajouté au prix du kit GOLD et du kit SILVER ou du vantail)

supplément de prix pour porte HERSE SET 32 dB

(ajouté au prix du kit GOLD et du kit SILVER ou du vantail)

cornière avec clips 3 pcs. (permet une plage de réglage supplémentaire de 20 mm)

arrêt (butoir) magnétique²⁾

(disponible en six couleurs, voir page 137)

serrure multipoint à barre (à pêne) avec deux serrures⁷⁾

TYPE DE FINITIONS DES CHANTS



STANDARD

FRAISAGE

(s'applique au modèle HERSE MAX SET)

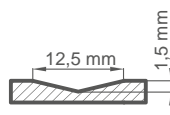

¹⁾ placage blanc lisse imitation peinture

²⁾ le montage d'un butoir empêche la mise en place d'un joint de bas de porte et le détaillage de porte et vice versa

³⁾ un revêtement spécial AntiFinger pour réduire la saleté et les empreintes de doigts

⁴⁾ l'ensemble du dormant est réalisé en coloris CHÊNE NATUR PREMIUM

⁵⁾ composition de la quincaillerie : poignée ESSEN nickel satiné, rosace supérieure, cylindres à clé unique (supérieure avec bouton), judas (sans trou pré-percé) en argent ou en noir moyennant supplément de prix

⁶⁾ Les poignées et rosaces ESSEN ne peuvent pas être utilisées avec une serrure multipoint

⁷⁾ en cas d'utilisation d'une serrure multipoint à barre (à pêne) il n'est pas possible d'installer la poignée ESSEN

⁸⁾ coloris pour HERSE MAX SET

⁹⁾ jusqu'à épaisseur des stocks

GREKO



CPL



PREMIUM



HERSE MAX SET



HERSE MAX SET 23



HERSE MAX SET 26



HERSE MAX SET 30



HERSE MAX SET 31

DORMANT FIXE ET RÉGLABLE

HERSE SET, HERSE MAX SET

SCHÉMA DU DORMANT FIXE HERSE SET



SCHÉMA DU DORMANT RÉGLABLE HERSE SET



Largeur de la porte	A	B	C	D	E	F
« 80N »	804	777	764	852	872	756
« 80 »	844	817	804	892	912	796
« 90E »	948	921	908	996	1016	900
« 100 »	1044	1017	1004	1092	1112	996

« 90E » – largeur d'ouvrage

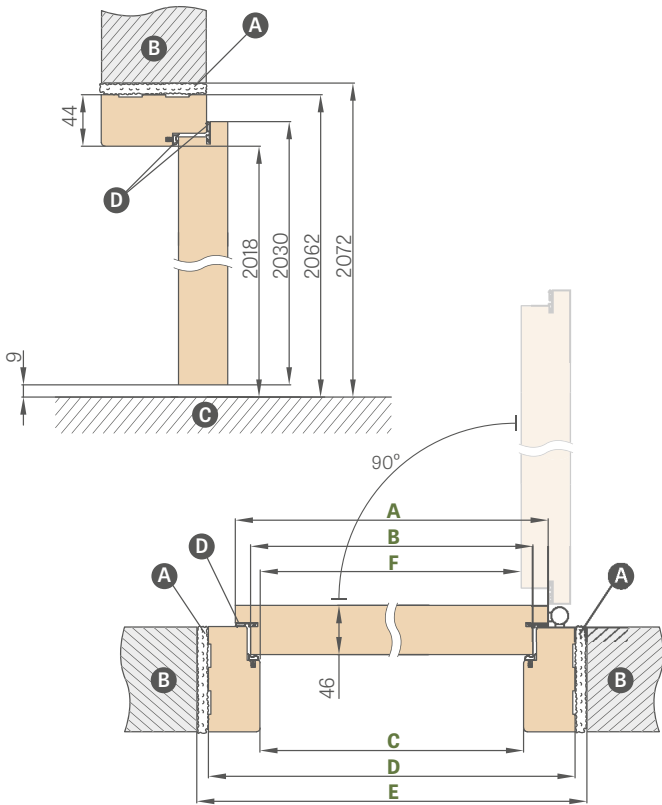
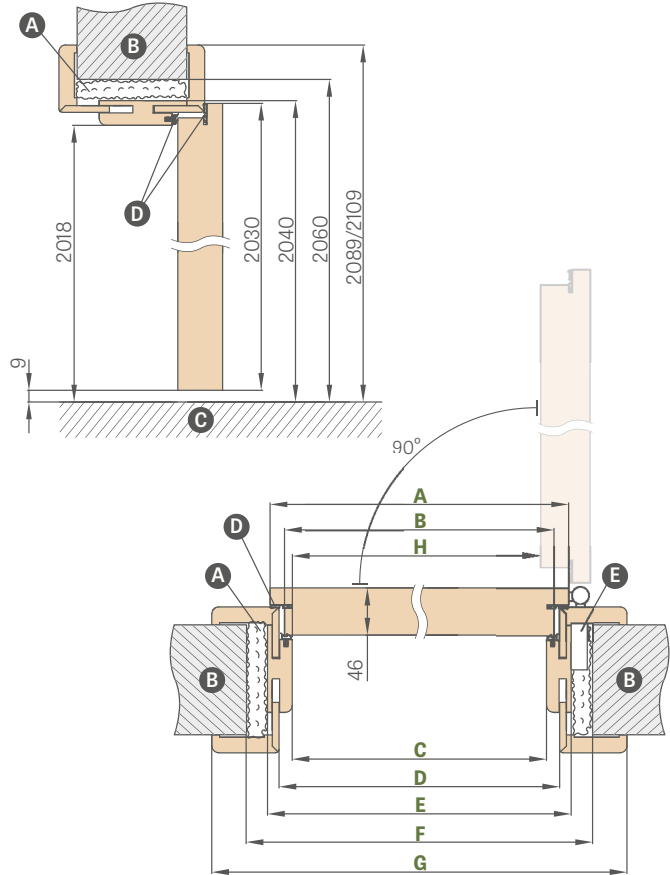
Largeur de la porte	A	B	C	D	E	F	G	H
« 80 »	844	817	804	826	848	888	946*/986**	796
« 90E »	948	921	908	930	952	992	1050*/1090**	900
« 100 »	1044	1017	1004	1026	1048	1088	1146*/1186**	996

* chambranle 6 cm / ** chambranle 8 cm

- A** – mousse de montage
- B** – mur
- C** – plancher
- E** – prise de couplage
- D** – joint d'étanchéité (pour $R_w = 30$ dB dans le dormant seulement, pour $R_w = 32$ dB et $R_w = 39$ dB dans le dormant et le vantail)

PLAGE DE RÉGLAGE DU DORMANT RÉGLABLE

chambranle 6 cm / chambranle 8 cm

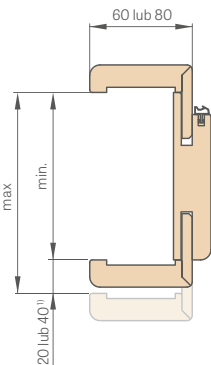

SEUIL EN BOIS RÉGLABLE

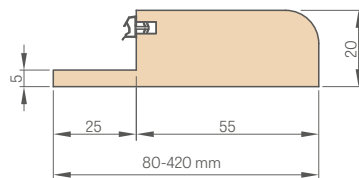

DORMANT FIXE

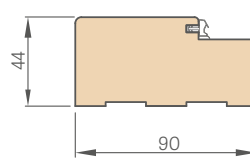

CHAMBRANLE

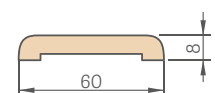

CORNIÈRE 6 cm et 8 cm

avec clips

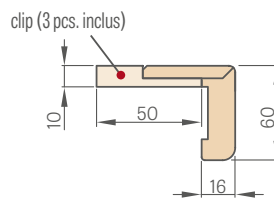
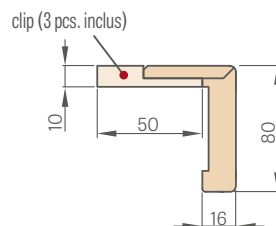

QUART-DE-ROND

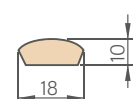

¹⁾ 40 mm pour la gamme 280-320 mm

Plage de réglage min.-max. (mm)		
1 élément	80-100	
	100-120	
	120-140	
	140-160	
	160-180	
	180-200	
	200-220	
	220-240	
	240-260	
	260-280	
	280-300	
	300-340	
	2 éléments	340-360
		360-380
380-400		
400-420		

SEUIL EN BOIS DUR, VERNIS INCOLORE SOLIDE 55 mm



- Les dormants recouverts de CPL 0,2 sont également utilisés dans l'assemblage des vantaux recouverts de CPL 0,7
- La jonction à 90 degrés du dormant réglable ne peut se faire que dans un dormant avec un chambranle de 8 cm. Un supplément de prix est prévu pour la jonction à 90 degrés
- Gâche électrique – moyennant un supplément de prix
- Renforcement pour le ferme-porte pour le dormant réglable – moyennant un supplément de prix
- Cornière avec trois clips (la cornière avec clips permet d'augmenter la plage de réglage de 20 mm) – moyennant un supplément de prix
- Chambranle et quart-de-rond – p. 169
- Panneaux latéraux et supérieurs collés au mur (uniquement pour un dormant réglable et un chambranle de 8 cm) – moyennant un supplément de prix
- Détalonnage de la porte avec dormant en bois jusqu'à 8 cm tous les 1 cm ou produit conforme à la norme tchèque – moyennant un supplément de prix
- Possibilité de fabriquer un dormant et un seuil en bois dur jusqu'à 500-520 mm, moyennant un supplément de prix pour chaque 2 cm, à partir du prix pour 400-420 mm
- Modification de la portée de +20 mm (disponible pour les portées de 100-120 mm à 280-300 mm) – moyennant un supplément de prix

DORMANTS EN ACIER

HERSE SET, HERSE MAX SET

CADRE ACIER RÉGLABLE (AVEC HABILLAGE) HERSE SET

soudé et peint en RAL 9003, 9010, 9016, 8003, 8017, 7016, 7022, 9005, 7047, 1001

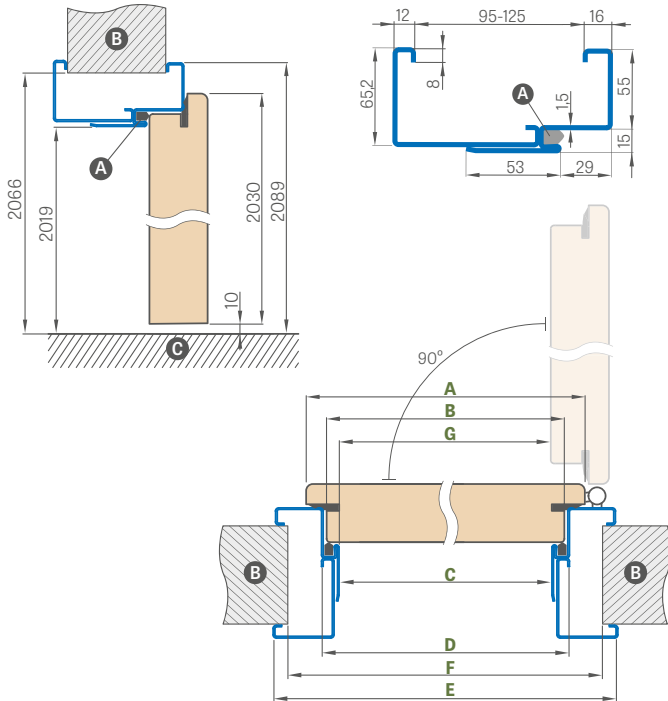

Largeur de la porte	A	B	C	D	E	F	G
« 80N »	804	777	761	791	901	855	756
« 80 »	844	817	801	831	941	895	796
« 90ES »	948	921	905	935	1045	999	900
« 100 »	1044	1017	1001	1031	1141	1095	996

« 90ES » – largeur d'ouvrage pour le dormant en acier

Plage de réglage min.-max. (mm)
95-125
125-155
155-185
185-215
215-245
245-275
275-305

DORMANT ACIER D'ANGLE GRANDE TAILLE HERSE SET

soudé et peint en RAL 9003, 9010, 9016, 8003, 8017, 7016, 7022, 9005, 7047, 1001

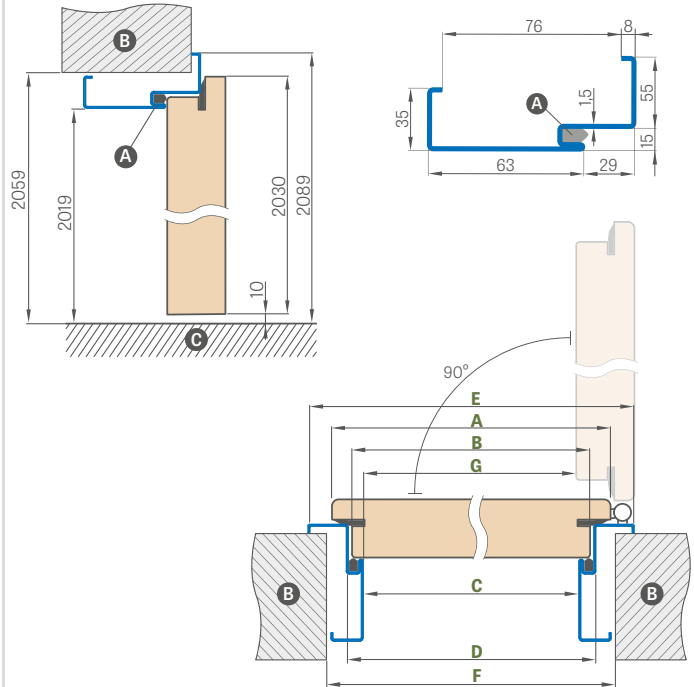

Largeur de la porte	A	B	C	D	E	F	G
« 80N »	804	777	761	791	901	841	756
« 80 »	844	817	801	831	941	881	796
« 90ES »	948	921	905	935	1045	985	900
« 100 »	1044	1017	1001	1031	1141	1081	996

POSE DU DORMANT ANGULAIRE

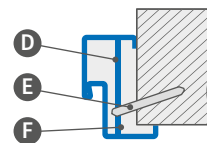

- A** – joint d'étanchéité
- B** – mur
- C** – plancher
- D** – ancrage de montage
- E** – cheville à expansion
- F** – à remplir

SUPLÉMENTS DE PRIX

grand dormant angulaire « 100 »

gâche électrique

renforcement pour ferme-porte

détalonnage du vantail avec dormant en acier jusqu'à 6 cm tous les 1 cm

seuil en acier inoxydable

en tôle galvanisée

+10 %

RAL non standard (à l'exception des couleurs rares, intenses, perlées ou métalliques)

+10 %

RAL



RAL 9003¹⁾ RAL 9010 RAL 9016 RAL 8003 RAL 8017 RAL 7016 RAL 7022¹⁾ RAL 9005¹⁾ RAL 7047 RAL 1001

¹⁾ moyennant un supplément de prix de 10 %

DORMANT EN ACIER UNITED

HERSE SET, HERSE MAX SET

SCHÉMA DU DORMANT EN ACIER UNITED

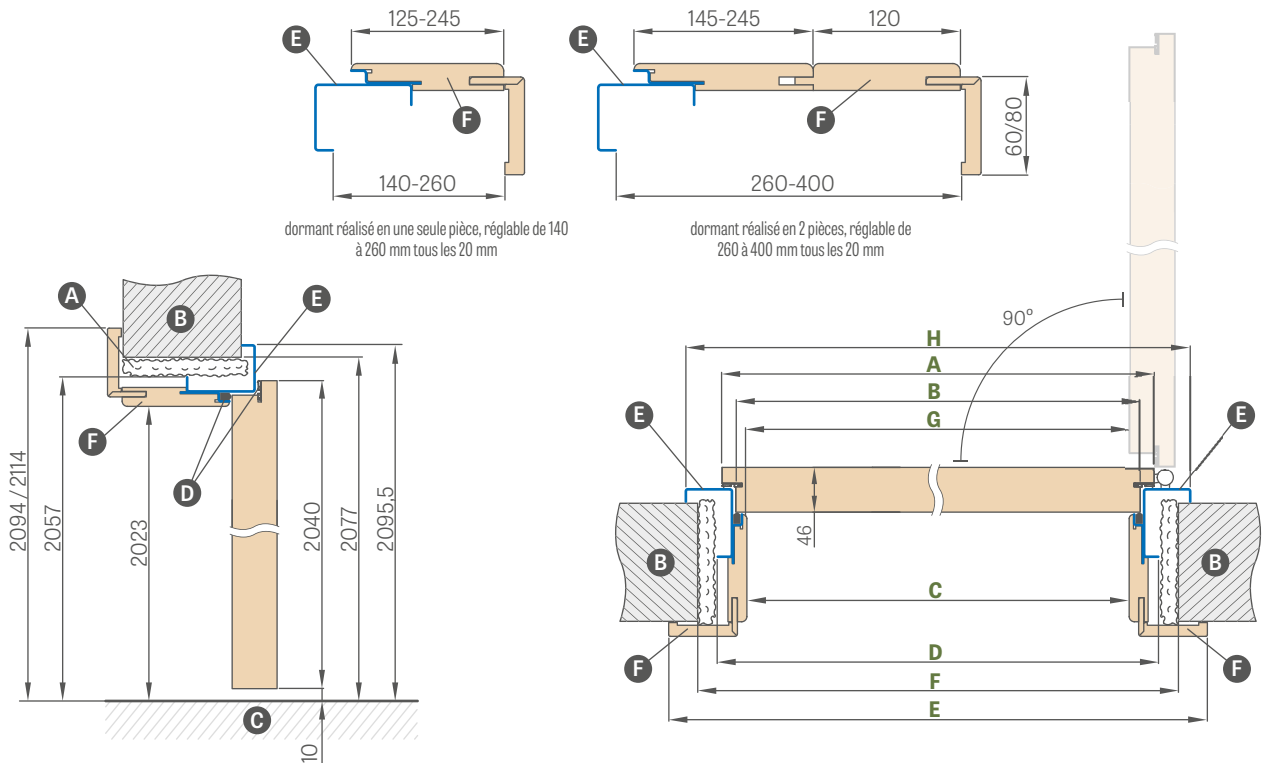

Largeur de la porte	A	B	C	D	E	F	G	H
« 80U »	844	817	791,5	859	933,5 / 973,5	899	790	935
« 90EU »	960	933	907,5	975	1049,5 / 1089,5	1015	906	1051
« 100U »	1044	1017	991,5	1059	1133,5 / 1173,5	1099	990	1135

« 90EU » – largeur d'ouvrage pour le dormant en acier UNITED

- A** – mousse de montage
- B** – mur
- C** – plancher
- D** – joint d'étanchéité en caoutchouc
- E** – partie en acier peint en couleur RAL
- F** – partie en MDF plaqué

	Plage de réglage min.-max. (mm)
1 élément	140-160
	160-180
	180-200
	200-220
	220-240
	240-260
2 éléments	260-280
	280-300
	300-320
	320-340
	340-360
	360-380
	380-400

SUPLÉMENTS DE PRIX

gâche électrique

renforcement pour ferme-porte

détailonnage du vantail avec dormant en acier UNITED jusqu'à 6 cm tous les 1 cm

seuil en acier inoxydable d'une hauteur de 20 mm

en tôle galvanisée

RAL non standard (à l'exception des couleurs rares, intenses, perlées ou métalliques)

RAL



RAL 9003¹⁾ RAL 9010 RAL 9016 RAL 8003 RAL 8017 RAL 7016 RAL 7022¹⁾ RAL 9005¹⁾ RAL 7047 RAL 1001

¹⁾ moyennant un supplément de prix de 10 %

LEDA EI30, EI60

PORTES D'ENTRÉE INTÉRIEURES COUPE-FEU FABRIQUÉES SELON LA TECHNOLOGIE HALSPAN



VANTAIL AVEC DORMANT EN ACIER RÉGLABLE (AVEC HABILLAGE)

Plage de réglage min.-max. (mm)	vantail LEDA EI30 + dormant en acier réglable			vantail LEDA EI60 + dormant en acier réglable		
	« 80 »	« 90ES »	« 100 »	« 80 »	« 90ES »	« 100 »
95-125						
125-155						
155-185						
185-215						
215-245						
245-275						
275-305						

« 90ES » - largeur d'ouvrage pour le dormant en acier

VANTAIL AVEC DORMANTS EN ACIER ANGULAIRE

vantail LEDA EI30 + grand dormant acier angulaire			vantail LEDA EI60 + grand dormant acier angulaire		
« 80 »	« 90ES »	« 100 »	« 80 »	« 90ES »	« 100 »

« 90ES » - largeur d'ouvrage pour le dormant en acier

VANTAIL AVEC DORMANT BOIS FIXE

vantail LEDA EI30 + dormant bois fixe			vantail LEDA EI60 + dormant bois fixe		
« 80 »	« 90E »	« 100 »	« 80 »	« 90E »	« 100 »

GREKO



PREMIUM



CPL



1) placage blanc lisse imitation peinture

2) un revêtement spécial AntiFinger pour réduire la saleté et les empreintes de doigts

3) l'ensemble du dormant est réalisé en coloris CHÊNE NATUR PREMIUM

4) jusqu'à épaisseur des stocks

INFORMATIONS GÉNÉRALES

Les caractéristiques de protection contre le feu et les fumées ainsi que les propriétés acoustiques sont assurées uniquement par le montage de l'ensemble complet qui comprend : un vantail coupe-feu (équipé de joints, serrure, charnières, joint de bas de porte installés en usine), un dormant, un ferme-porte, une serrure à cylindre et une poignée conformes aux exigences de la norme polonaise.

L'indice d'affaiblissement acoustique de la porte du système HALSPAN équipé d'un joint bas porte s'élève à $R_w = 32$ dB.

Les vantaux sont vendus uniquement dans un ensemble comprenant un dormant en bois ou en acier.

STRUCTURE

- panneau de remplissage HALSPAN d'une épaisseur de 44 mm pour le modèle EI30 et de 54 mm pour le modèle EI60
- épaisseur totale du vantail : 50 mm pour le modèle EI30 et 60 mm pour le modèle EI60
- cadre en bois résineux
- joint coupe-feu, intumescent pare-feu
- joint de bas de porte
- verre transparent résistant au feu, la largeur du verre est fixe (indépendamment de la largeur du vantail).

FINITION

- chant du vantail réalisé selon la technologie STANDARD (stratifiés CPL 0,2 et 0,7) avec bande en ABS uniquement de la couleur du vantail ou, moyennant un supplément de prix, bande noire standard
- inserts (marqueterie) en couleur : acier brossé, noir, or brossé et CHÊNE CLASSIC CPL d'une largeur de 8 mm ou de 50 mm, à fleur de la surface du vantail, sur les deux faces du vantail. Applicable uniquement à la porte LEDA pleine. Les types de marqueterie sont illustrés aux pages 86-91.
- maqueterie sur les deux faces uniquement sur le vantail plein et, en cas de portes à deux vantaux, sur le vantail actif
- chant du vantail avec bande de la couleur du vantail ou en option de couleur noire lisse (coloris CHÊNE NATUR TRANSVERSAL PREMIUM, bande noire à fil transversal)
- panneaux latéraux et supérieurs collés au mur (uniquement pour l'habillage avec une cornière de 8 cm), voir page 140

QUINCAILLERIE

- quatre paires de charnières $\varnothing 18$ réglables en 3D (2D dormant en acier)
- serrure à cylindre breveté
- ferme-porte disponible moyennant un supplément de prix

DORMANTS

- dormant fixe coupe-feu en bois
- joint coupe-feu
- gâche réglable
- dormant réglable en acier, dormant d'angle grand taille ou dormant fixe soudé, couleur RAL 9010, 8003, 8017, 7022, 7047, 1001
- dormant en tôle noire d'une épaisseur de 1,5 mm, revêtement en poudre de couleur RAL, soudé dans les coins avec un renforcement pour le ferme-porte fourni en standard.

SUPPLÉMENTS DE PRIX

ferme-porte à bras articulé pour porte coupe-feu, disponible dans les couleurs : argent, noir, blanc, marron

ferme-porte à rail pour porte coupe-feu (uniquement pour les dormants sans habillage ou avec habillage avec cornière à clip), disponible dans les couleurs : argent, noir, blanc, marron

grille d'aération pour porte coupe-feu

poignée JOWISZ INOX, plaque longue à cylindre, voir page 131

cylindre 30/40 (EI30) ou 30/50 (EI60) (couleur argent)

judas de porte pour porte coupe-feu, couleur chrome satiné

cache charnières métalliques (chrome mat, noir)

serrure bec de cane pêne dormant coupe-feu supérieur

chants vantaux noirs

habillage pour EI30 à partir de 100 jusqu'à 460

habillage pour EI60 à partir de 120 jusqu'à 480 tous les 40 mm

habillage pour portes à deux vantaux

gâche électrique averse pour portes coupe-feu recto (standard) 12/24V (à l'exception du dormant en acier)

RAL non standard dans un dormant en acier (à l'exception des couleurs intenses, perlées ou métalliques)

dormant acier en tôle galvanisée

EI30

Supplément de prix type de vitrage 3

Supplément de prix type de vitrage 4

Supplément de prix type de vitrage 5, 7

Supplément de prix type de vitrage 6, 8

EI60

Supplément de prix type de vitrage 4

Supplément de prix type de vitrage 6, 8

marqueterie LUX ; versions au choix pages 86 et 91

(sur les deux faces uniquement sur le vantail plein et, en cas de portes à deux vantaux, sur le vantail actif)

stratifié CPL 0,2 (pour porte sans habillage)

stratifié CPL 0,7 (pour porte sans habillage)

cornière avec clips¹⁾

(la cornière avec clips permet d'augmenter la plage de réglage de 20 mm)

supplément de prix pour le vantail « 110 »

panneaux latéraux et supérieurs collés au mur (uniquement pour l'habillage avec une cornière de 8 cm)

¹⁾ En cas d'habillage, une cornière à clip est incluse dans le prix

LEDA EI30, EI60

À UN VANTAIL

DORMANT FIXE EN BOIS

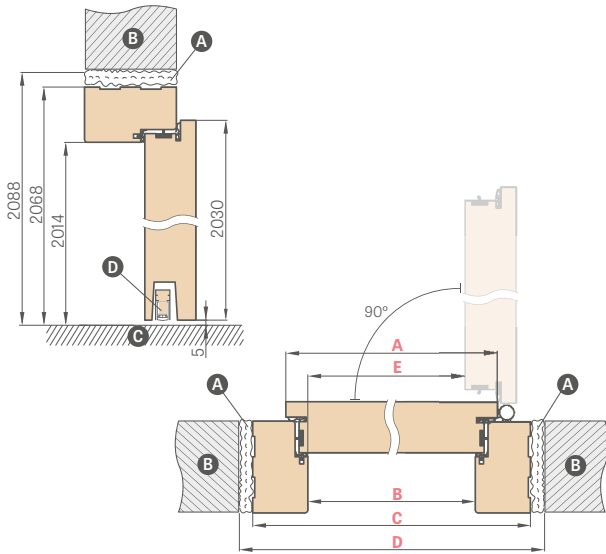

Largeur de la porte	A	B	C	D	E
« 80 »	860	817	925	955	805
« 90E »	960	917	1025	1055	905
« 100 »	1060	1017	1125	1155	1005
« 110 »	1160	1117	1225	1255	1105

- A** mousse de montage ignifuge
- B** mur
- C** plancher
- D** joint de bas de porte

« 90E » – largeur d'ouvrage

DORMANT EN ACIER RÉGLABLE COUPE-FEU

soudé et peint en RAL 9003, 9010, 9016, 8003, 8017, 7016, 7022, 7047, 1001

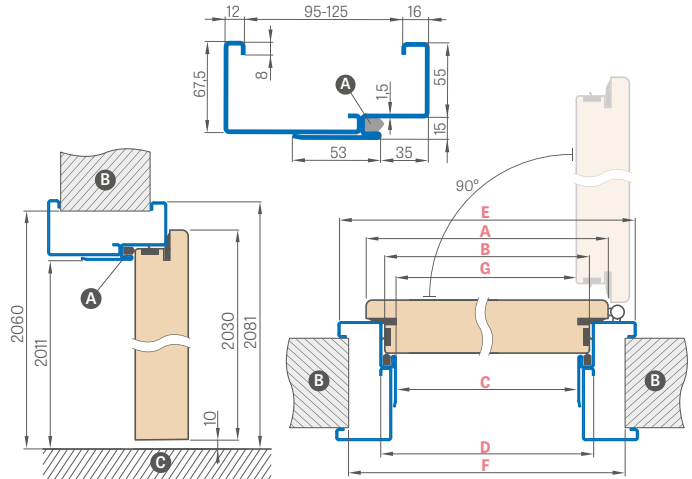

Largeur de la porte	A	B	C	D	E	F	G
« 80 »	860	834	813	843	953	910	802
« 90ES »	960	934	913	943	1053	1010	902
« 100 »	1060	1034	1013	1043	1153	1110	1002
« 110 »	1160	1134	1113	1143	1253	1210	1102

« 90ES » – largeur d'ouvrage pour le dormant en acier

COUPE DU DORMANT COUPE-FEU AVEC HABILLAGE DU MUR ET CORNIÈRE À CLIP

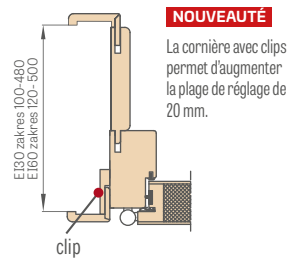

NOUVEAUTÉ
La cornière avec clips permet d'augmenter la plage de réglage de 20 mm.

COUPE DU DORMANT COUPE-FEU AVEC HABILLAGE DU MUR DE BASE

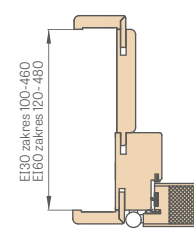

GRAND DORMANT ANGULAIRE EN ACIER COUPE-FEU

soudé et peint en RAL 9003, 9010, 9016, 8003, 8017, 7016, 7022, 7047, 1001

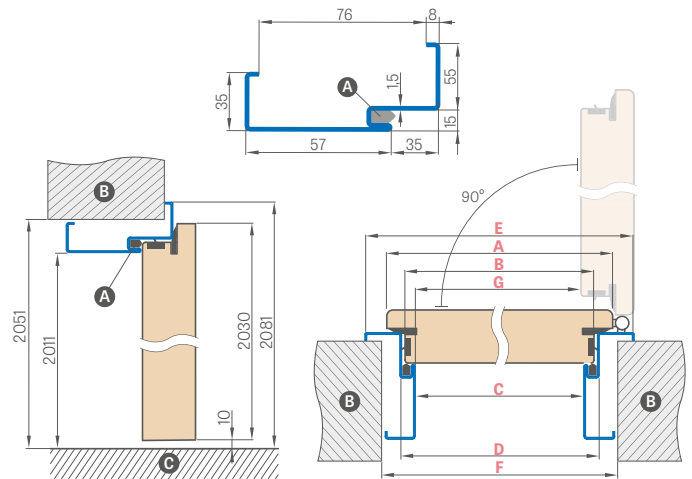

Largeur de la porte	A	B	C	D	E	F	G
« 80 »	860	834	813	843	953	890	802
« 90ES »	960	934	913	943	1053	990	902
« 100 »	1060	1034	1013	1043	1153	1090	1002
« 110 »	1160	1134	1113	1143	1253	1190	1102

CORNIÈRE 6 cm et 8 cm avec clips

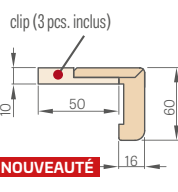
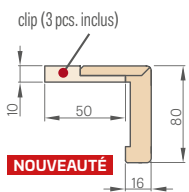

COUPE DU DORMANT FIXE COUPE-FEU

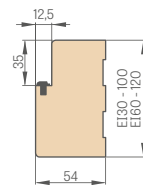

FERME-PORTE À RAIL¹⁾



FERME-PORTE À BRAS ARTICULÉ



¹⁾ Le ferme-porte à rail ne doit être utilisé que pour les dormants fixes ou pour l'habillage avec une cornière à clip

²⁾ moyennant un supplément de prix de 10 %

RAL

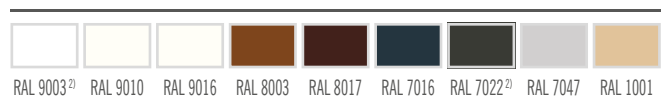

LEDA EI30, EI60

À DEUX VANTAIL



LED A 3 « 90E »
+ vantail passif « 60 »



LED A 6 « 90E »
+ vantail passif « 80 »



LED A 4 « 90E »
+ module d'extension « 40 »

LEDA EI30 et EI 60 À DEUX VANTAUX

- Les portes à deux vantaux sont fabriquées sur la base des modèles LEDA EI30 et EI60 avec leurs caractéristiques correspondantes : couleur, finition (STANDARD).
- Le vantail passif existe en plusieurs versions :
 - plein dans les largeurs « 60 », « 70 », « 80 »
 - vitré de type 5, 6, 7, 8 pour EI30 et vitré de type 6 et 8 pour EI 60
- Le module d'extension est disponible dans les largeurs « 30 », « 40 » et « 50 » et dans chaque variante, il est disponible en tant que vantail plein lisse.
- Le dormant passif et le module d'extension sont équipés de verrous et de gâches de porte, ils n'ont pas de bandes de couverture.

LARGEURS DE DORMANTS ACTIFS DISPONIBLES SELON LE TYPE DE PORTE COUPE-FEU

LED A	LED A type de vitrage 3	LED A type de vitrage 4	LED A type de vitrage 5
EL30 EL60 80 90E 100	EL30 90E 100	EL30 EL60 90E 100	EL30 80 90E 100
LED A type de vitrage 6	LED A type de vitrage 7	LED A type de vitrage 8	
EL30 EL60 80 90E 100	EL30 80 90E 100	EL30 EL60 80 90E 100	

LARGEURS DE DORMANTS PASSIFS DISPONIBLES SELON LE TYPE DE PORTE COUPE-FEU

LED A	LED A type de vitrage 5	LED A type de vitrage 6
EL30 EL60 60 70 80	EL30 70 80	EL30 EL60 70 80
LED A type de vitrage 7	LED A type de vitrage 8	
EL30 70 80	EL30 EL60 70 80	

PRIX DES PORTES À DEUX VANTAUX

Le prix est composée de :

- partie active = prix d'une porte pleine à un vantail plus des suppléments de prix éventuels comme pour une porte à un vantail
- partie passive = prix de la version complète (y compris un module d'extension) plus des frais supplémentaires éventuels comme pour une porte à un vantail

LARGEURS DE VANTAUX DISPONIBLES

vantail actif **80 90E 100** + vantail passif **60 70 80**
 vantail actif **80 90E 100** + module d'extension plein lisse **30 40 50**

	PORTE COUPE-FEU À DEUX VANTAUX, DORMANT EN BOIS							
	« 110 »	« 120 »	« 130 »	« 140 »	« 150 »	« 160 »	« 170 »	« 180 »
A Largeur du dormant actif	860	860 960	860 960 1060	860 960 1060	860 960 1060	860 960 1060	960 1060	1060
B Largeur du dormant passif ou du module d'extension	347	447 347	547 447 347	647 547 447	747 647 547	847 747 647	847 747	847
C Largeur au nu du dormant	1170	1270	1370	1470	1570	1670	1770	1870
F Largeur extérieure du dormant	1278	1378	1478	1578	1678	1778	1878	1978
E Largeur de l'ouverture murale	1310	1410	1510	1610	1710	1810	1910	2010

DORMANT EN ACIER RÉGLABLE COUPE-FEU

soudé et peint en RAL 9003, 9010, 9016, 8003, 8017, 7016, 7022, 7047, 1001

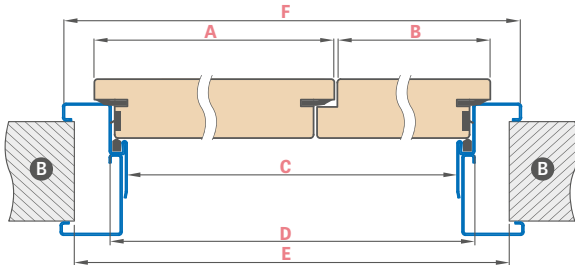

Largeur de la porte	A	B	C	D	E	F
« 110 »	860	347	1166	1196	1270	1306
« 120 »	860 960	447 347	1266	1296	1370	1406
« 130 »	860 960 1060	547 447 347	1366	1396	1470	1506
« 140 »	860 960 1060	647 547 447	1466	1496	1570	1606
« 150 »	860 960 1060	747 647 547	1566	1596	1670	1706
« 160 »	860 960 1060	847 747 647	1666	1696	1770	1806
« 170 »	960 1060	847 747	1766	1796	1870	1906
« 180 »	1060	847	1866	1896	1970	2006

GRAND DORMANT ANGULAIRE EN ACIER COUPE-FEU

soudé et peint en RAL 9003, 9010, 9016, 8003, 8017, 7016, 7022, 7047, 1001

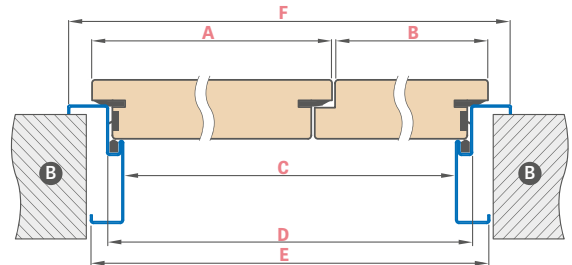

Largeur de la porte	A	B	C	D	E	F
« 110 »	860	347	1166	1196	1236	1306
« 120 »	860 960	447 347	1266	1296	1336	1406
« 130 »	860 960 1060	547 447 347	1366	1396	1436	1506
« 140 »	860 960 1060	647 547 447	1466	1496	1536	1606
« 150 »	860 960 1060	747 647 547	1566	1596	1636	1706
« 160 »	860 960 1060	847 747 647	1666	1696	1736	1806
« 170 »	960 1060	847 747	1766	1796	1836	1906
« 180 »	1060	847	1866	1896	1936	2006

QUINCAILLERIE

POIGNÉES POUR VANTAUX DE PORTES PLANES ET MENUISÉES

NOUVEAUTÉ

poignée NOVA CLICK

inox, noir mat

La poignée NOVA CLICK est disponible en versions GAUCHE et DROITE

La version GAUCHE de la poignée NOVA CLICK est utilisée pour :

- porte droite ouvrant vers l'extérieur
- porte gauche ouvrant vers l'intérieur

La version DROITE de la poignée NOVA CLICK est utilisée pour :

- porte droite ouvrant vers l'intérieur
- porte gauche ouvrant vers l'extérieur

Le sens d'ouverture de la porte est indiqué à la page 133



inox



noir mat

NOUVEAUTÉ

poignée CORONA TIME SLIM R

laiton mat, gunmetal, noir mat



laiton mat



gunmetal



noir mat



POIGNÉE CLASSE PREMIUM

NOUVEAUTÉ

poignée CORONA IMPERA RT

chrome brillant, chrome brossé mat, cuivre brillant, nickel brossé mat, noir mat, blanc mat



chrome brillant



chrome brossé mat



cuivre brillant



nickel brossé mat



noir mat



blanc mat



POIGNÉE CLASSE PREMIUM

POIGNÉES POUR VANTAUX DE PORTES PLANES ET MENUISÉES



NOUVEAUTÉ

poignée CORONA ARROW R

chrome brillant, chrome brossé mat, blanc mat, noir mat



chrome brillant



chrome brossé mat



noir mat



blanc mat



NOUVEAUTÉ

poignée CORONA ARROW Q

chrome brillant, chrome brossé mat, blanc mat, noir mat



chrome brillant



chrome brossé mat



noir mat



blanc mat



NOUVEAUTÉ

poignée CORONA MOON R SLIM

chrome brillant, noir mat, laiton brillant, laiton mat



chrome brillant



noir mat



laiton brillant



laiton mat





POIGNÉES POUR VANTAUX DE PORTES PLANES ET MENUISÉES

NOUVEAUTÉ

poignée METAL-BUD QUANTA FIT, DIVA FIT, ZOJA FIT, TORA FIT
(rosace haut de gamme de 6 mm d'épaisseur)

Metal-Bud

PRODUCENT KLAMEK

chrome brillant, nickel brossé, laiton brossé, noir mat



poignée TORA FIT
noir mat



poignée DIVA FIT
nickel brossé



poignée DIVA FIT
laiton brossé



poignée DIVA FIT
noir mat



poignée ZOJA FIT
nickel brossé



poignée ZOJA FIT
laiton brossé



poignée ZOJA FIT
noir mat



poignée QUANTA FIT
chrome brillant



poignée QUANTA FIT
nickel brossé



poignée QUANTA FIT
laiton brossé



poignée QUANTA FIT
noir mat

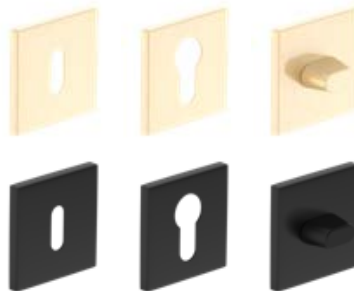

poignée METAL- BUD BELLA SLIM CARRÉE (rosace haut de gamme d'une épaisseur de 6 mm)

Metal-Bud

PRODUCENT KLAMEK

chrome brillant, chrome brossé mat, laiton brillant, noir mat



chrome brillant



chrome brossé mat



laiton brillant



laiton satiné



noir mat

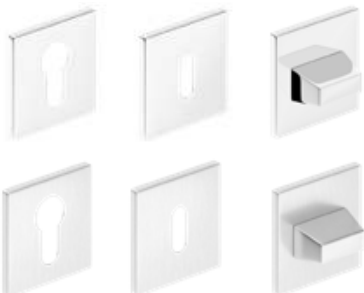

POIGNÉE CLASSE
PREMIUM

POIGNÉES POUR VANTAUX DE PORTES PLANES ET MENUISÉES

poignée METAL-BUD CUBE SLIM (rosace haut de gamme d'une épaisseur de 6 mm)

chrome brillant, chrome brossé mat, laiton brillant, noir mat

Metal-Bud

PRODUCTENT KLAMEK



chrome brillant

chrome brossé mat

laiton brillant

laiton satiné

noir mat



POIGNÉE CLASSE PREMIUM

poignée METAL-BUD CUBE

chrome brillant, chrome brossé mat, nickel brossé mat, noir mat

Metal-Bud

PRODUCTENT KLAMEK



chrome brillant

chrome brossé mat

nickel brossé mat

noir mat

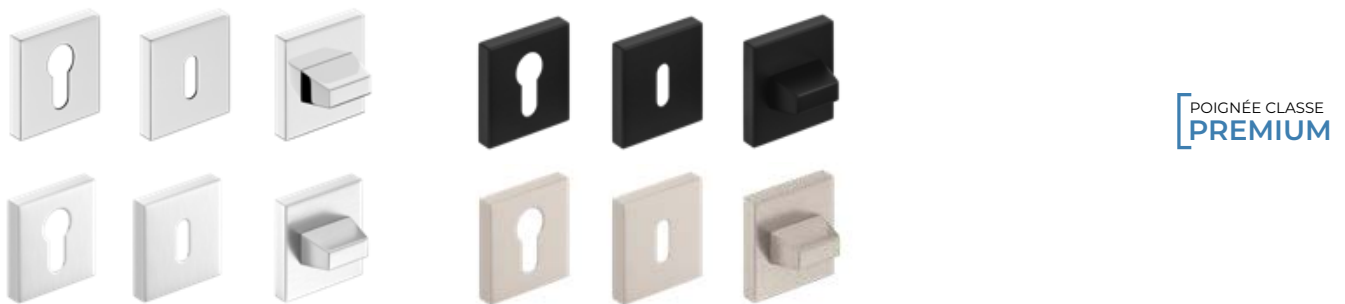

POIGNÉE CLASSE PREMIUM

poignée METAL-BUD CUBE PREMIUM

chrome brillant, chrome brossé mat, nickel brossé mat, noir mat

Metal-Bud

PRODUCTENT KLAMEK



chrome brillant

chrome brossé mat

nickel brossé mat

noir mat

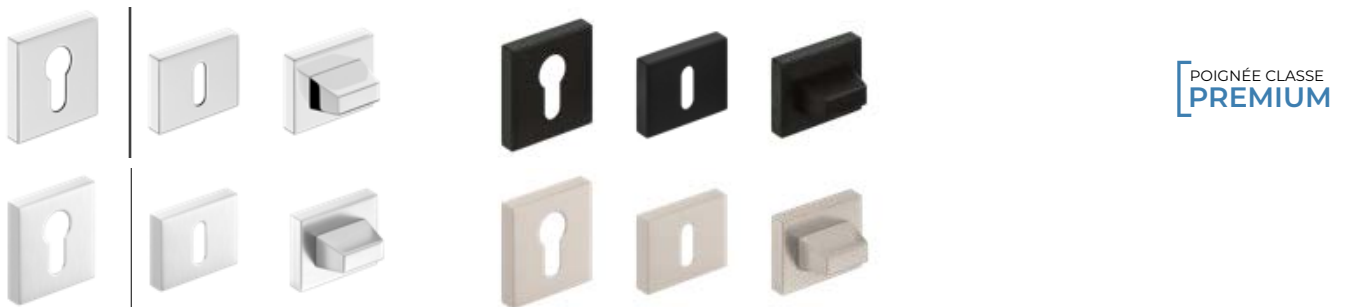

POIGNÉE CLASSE PREMIUM



POIGNÉES POUR VANTAUX DE PORTES PLANES ET MENUISÉES

NOUVEAUTÉ

poignée METAL-BUD OLIWIA R rosace classic

chrome brillant, noir mat, laiton brillant

Metal-Bud

PRODUCENT KLAMEK



chrome brillant



noir mat



laiton brillant

NOUVEAUTÉ

poignée METAL-BUD LAURA R rosace classic

chrome brillant, noir mat, laiton brillant

Metal-Bud

PRODUCENT KLAMEK



chrome brillant



noir mat



laiton brillant

ROSACE chrome brillant, noir mat, laiton brillant pour les modèles **OLIWIA R, LAURA R rosace classic**



NOUVEAUTÉ

poignée METAL-BUD JULIA R

chrome brillant, noir mat, laiton brillant

Metal-Bud

PRODUCENT KLAMEK



chrome brillant



noir mat



laiton brillant

ROSACE chrome brillant, noir mat, laiton brillant pour les modèles **JULIA R**



poignée RUMBA avec revêtement antibactérien contenant des ions d'argent actifs

noir mat



noir mat



POIGNÉES POUR VANTAUX DE PORTES PLANES ET MENUISÉES

NOUVEAUTÉ

poignées NOVA

laiton mat PVD, noir mat



laiton mat PVD

noir mat

NOUVEAUTÉ

poignée METAL-BUD LUNA SLIM PREMIUM RECTANGLE

chrome brillant, chrome brossé mat, laiton brillant, noir mat

Metal-Bud

PRODUCTENT KLAMEK



chrome brillant

chrome brossé mat

laiton brillant

noir mat



POIGNÉE CLASSE PREMIUM

poignée METAL-BUD BELLA SLIM RONDE (rosace haut de gamme d'une épaisseur de 6 mm)

chrome brillant, chrome brossé mat, laiton brillant, noir mat

Metal-Bud

PRODUCTENT KLAMEK



chrome brillant

chrome brossé mat

laiton brillant

laiton satiné

noir mat

NOUVEAUTÉ

poignée METAL-BUD LUNA SLIM PREMIUM RONDE

chrome brillant, chrome brossé mat, laiton brillant, noir mat

Metal-Bud

PRODUCTENT KLAMEK



chrome brillant

chrome brossé mat

laiton brillant

noir mat

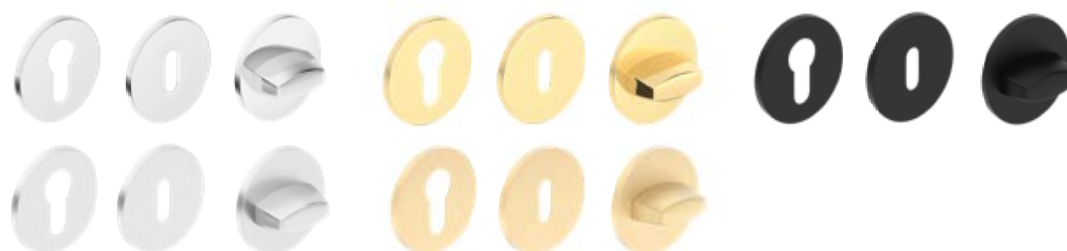

POIGNÉE CLASSE PREMIUM

POIGNÉES POUR VANTAUX DE PORTES PLANES ET MENUISÉES

poignée structurelle METAL-BUD DECO

chrome brillant, nickel satiné

Metal-Bud

PRODUCENT KLAMEK



coloris CHÊNE MOYEN GREKO



coloris NOIR



coloris BLANC GREKO



coloris SONOMA GREKO



coloris NOYER GREKO



coloris CHÊNE GREKO

poignée METAL-BUD IBIZA

chrome brillant, nickel satiné, graphite / chrome, blanc mat, noir mat



chrome brillant



graphite / chrome



nickel satiné



blanc mat



noir mat

poignée METAL-BUD LINEA

chrome brillant, graphite / chrome, nickel satiné



chrome brillant



graphite / chrome



nickel satiné

poignée METAL-BUD TREND

nickel satiné, graphite/chrome, chrome brillant



nickel satiné



graphite / chrome



chrome brillant

ROSACE chrome brillant, nickel satiné, graphite / chrome, blanc mat, noir mat pour les modèles **DECO, IBIZA, LINEA, TREND**



POIGNÉES POUR VANTAUX DE PORTES PLANES ET MENUISÉES

poignée METAL-BUD QUBIK

nickel velours, chrome brillant, blanc mat, noir mat

Metal-Bud

PRODUCENT KLAMEK



poignée QUBIK nickel velours



poignée QUBIK chrome brillant

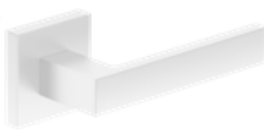

poignée QUBIK blanc mat



poignée QUBIK noir mat



poignée QUBIK chrome brillant

poignée METAL-BUD BAARCELONA

nickel velours, chrome brillant, noir mat, nickel brossé

Metal-Bud

PRODUCENT KLAMEK



poignée BARCELONA nickel velours



poignée BARCELONA chrome brillant



poignée BARCELONA noir mat



poignée BARCELONA nickel brossé

ROSACE nickel velours, chrome brillant, blanc mat, noir mat, nickel brossé pour les modèles **QUBIK, BARCELONA**

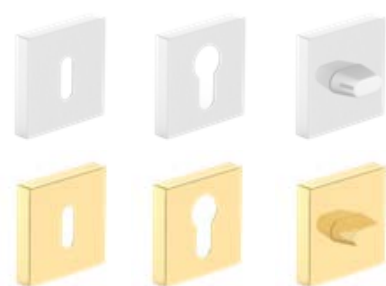
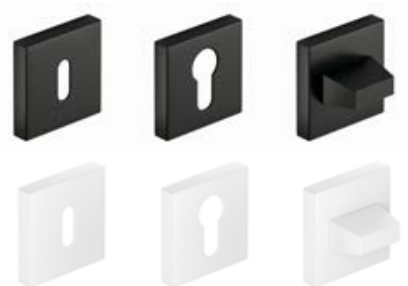
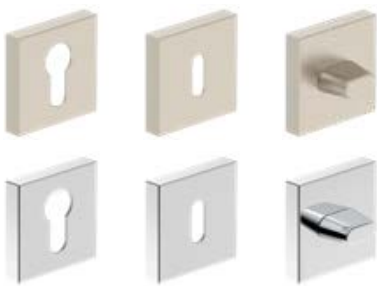

poignées GAMET

chrome brillant, nickel brossé, laiton antique



poignée MISTICO
chrome brillant



poignée MISTICO
nickel brossé



poignée ERBA
nickel brossé



poignée ERBA
laiton antique



poignée CASCADA
nickel brossé



poignée CASCADA
laiton antique



POIGNÉES POUR VANTAUX DE PORTES PLANES ET MENUISÉES

NOUVEAUTÉ

Poignée METAL-BUD MONDO

Metal-Bud

PRODUCENT KLAMEK

nickel satiné



poignée MONDO nickel satiné



rosace à cylindre



rosace à clé



rosace WC

poignée METAL-BUD ERKADO

Metal-Bud

PRODUCENT KLAMEK

noir mat



poignée TOPAZ noir mat



rosace à cylindre



rosace à clé



rosace WC

poignées METAL-BUD ERKADO

inox



poignée SUPRA carrée inox



poignée SUPRA ronde inox



poignée PROXIMA ronde inox



poignée SAPPHIRE inox



poignée METRO inox



poignée PROXIMA carrée inox



poignée TOPAZ inox

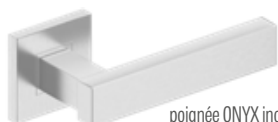

poignée ONYX inox



poignée NOVA carrée INOX



poignée NOVA ronde inox



poignée JOWISZ inox



poignée ROMA inox



rosace à cylindre inox



rosace à clé inox



rosace WC inox



rosace à cylindre inox



rosace à clé inox



rosace WC inox

POIGNÉES POUR VANTAUX DE PORTES PLANES ET MENUISÉES

NOUVEAUTÉ

poignées CAMILA

chrome satiné, noir mat



NOUVEAUTÉ

poignée CAMILA chrome satiné



NOUVEAUTÉ

poignée CAMILA noir mat



POIGNÉES POUR VANTAUX DE PORTES PLANES ET MENUISÉES AVEC PLAQUE LONGUE

Les poignées avec plaque longue ne sont pas utilisées pour les portes à paumelles invisibles (entraxe p. 137)

NOUVEAUTÉ

poignées BLANKA, CAMILA, JULIA, LUNA plaque longue

chrome satiné, laiton brillant



poignée BLANKA chrome satiné



NOUVEAUTÉ

poignée CAMILA chrome satiné



poignée JULIA chrome brillant



poignée LUNA chrome brillant

poignées METAL-BUD JOWISZ INOX, plaque longue (plaque d'une épaisseur de 10 mm), entraxe 72 mm

POIGNÉE AGRÉÉE POUR LES PORTES COUPE-FEU LEDA EI30 ET EI 60 ET LES PORTES D'ENTRÉE

acier inoxydable industriel

Metal-Bud

PRODUCENT KLAMEK



poignée JOWISZ INOX
rosace à clé



poignée JOWISZ INOX
rosace WC



poignée JOWISZ INOX
rosace à cylindre



poignée JOWISZ INOX
rosace, serrure à mortaiser

poignée METAL-BUD TOPAZ INOX, plaque longue (plaque de 10 mm d'épaisseur), entraxe 72 mm

acier inoxydable

Metal-Bud

PRODUCENT KLAMEK



poignée TOPAZ INOX
rosace à clé



poignée TOPAZ INOX
rosace WC



poignée TOPAZ INOX
rosace à cylindre



poignée TOPAZ INOX
rosace, serrure à mortaiser

POIGNÉES POUR VANTAUX DE PORTES PLANES ET MENUISÉES AVEC PLAQUE LONGUE

Les poignées avec plaque longue ne sont pas utilisées pour les portes à paumelles invisibles (entraxe p. 137)

poignées METAL-BUD ASTRA, SYDNEY et QUBIK, plaque longue, entraxe 72 mm

– les poignées SYDNEY et QUBIK avec plaque longue sont conseillées pour les vantaux de portes planes avec dormant rénovation, voir page 166

Metal-Bud

PRODUCENT KLAMEK

nickel, patine, noir mat



POIGNÉES POUR VANTAUX HERSE SET, HERSE LUX SET, HERSE MAX SET

poignée METAL-BUD ERKADO BONN et ESSEN¹⁾ (plaque ESSEN – 10 mm d'épaisseur, BONN – 8 mm d'épaisseur), entraxe 72 mm



poignée BONN

poignée BONN noir mat



poignée ESSEN¹⁾

CYLINDRES



cyindre nickel satiné



cyindre avec bouton couleur nickel satiné

Cylindres dans le système à clé unique 30/45 + 30G/45
portes s'ouvrant vers l'extérieur – argent, noir

Cylindres dans le système à clé unique 30/45 + 30/45G
portes s'ouvrant vers l'intérieur – argent, noir

CYLINDRE	CYLINDRE AVEC BOUTON
taille	taille
26/36	G30/40
30/30	G40/30
30/40	G30/50
30/45	G50/30
30/50	30/45G
	30G/45

¹⁾ Les poignées et rosaces ESSEN ne peuvent pas être utilisées avec une serrure multipoint

INFORMATIONS TECHNIQUES

SENS D'OUVERTURE DES PORTES

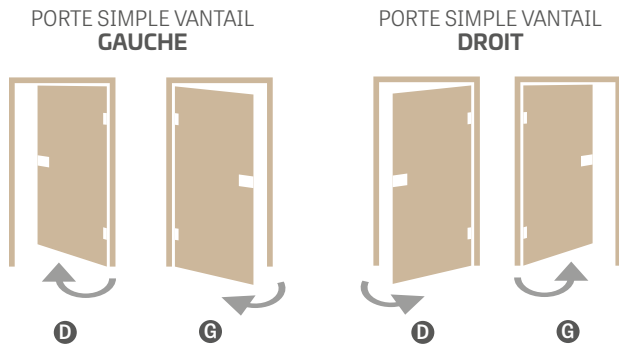

PORTES AVEC PAUMELLES VISIBLES, AVEC PAUMELLES INVISIBLES, RÉVERSIBLES



POIGNÉE NOVA CLICK



JONCTION DU DORMANT



PORTE DOUBLE



COMMENT CALCULER LE PRIX D'UNE PORTE

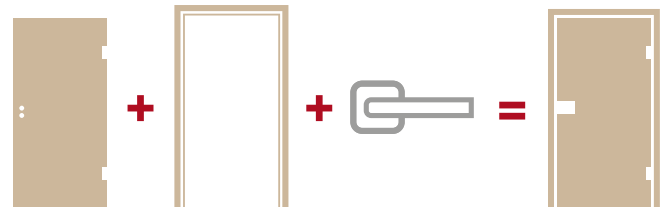

COMMENT CHOISIR SON CYLINDRE DE SERRURE

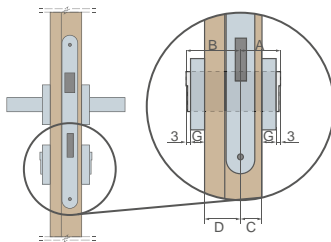

Ci-dessous l'exemple comment calculer la taille du cylindre de serrure pour les portes planes et les portes menuisées (40 mm) avec une rosace d'une épaisseur G = 7 mm
 $A/B = (C+G+3) / (D+G+3)$
 $A/B = (15+7+3) / (25+7+3)$
 $A/B = 25/35$

Type de porte	Épaisseur du vantail	Proportion d'emplacement de la serrure dans la porte (C/D)	Taille du cylindre recommandée (A/B)*
plane, menuisée (avec paumelles visibles)	40 mm	15/25	26/36
plane, menuisée (avec paumelles invisibles)	40 mm	20/20	30/30
réversible	40 mm	15/25	26/36
HERSE	46 mm	15/31	30/45
LEDA EI 30	50 mm	19/31	30/40
LEDA EI 60	60 mm	19/41	30/50
FORTECA RC2 et RC3	46 mm	20/26	30/40
HYPERION EI30 RC2	50 mm	19/31	30/40

* La taille du cylindre de serrure recommandée pour une rosace de 7 mm d'épaisseur et un jeu de 2 mm à 4 mm

SOLUTIONS DISPONIBLES (pages 142-153)

- systèmes coulissants en applique à un vantail



- systèmes coulissants en applique à deux vantaux

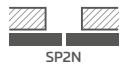

- systèmes coulissants à galandage à un vantail



- systèmes coulissants à galandage à deux vantaux

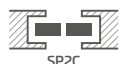

- Système complémentaire ZN1



- Système complémentaire ZN2



- porte à deux vantaux



TYPES DE FINITION DE LA SURFACE DES PORTES

GREKO

Le placage Greko est également un film pré-imprégné, à savoir imprimé et ensuite protégé au moyen d'un vernis aux caractéristiques souhaitées. L'utilisation des couches de finition avec des additifs assure une bonne résistance de la surface et l'élasticité du produit. La teneur en silicone dans le vernis confère au film une résistance accrue à l'eau.

Le placage Greko est fabriqué sur la base d'un apprêt japonais de haute densité non résinée. De conséquence, le film est écologique, il ne présente aucun risque tant pour la santé des personnes que pour l'environnement pendant sa production et son utilisation ainsi que pendant son élimination. Il ne contient pas de formaldéhyde ni d'autres substances nocives. Le film Greko se distingue parmi les autres films par ses motifs uniques. Il garantit une haute qualité de la surface avec l'effet du bois naturel (en 3D). Les coloris assurent une parfaite imitation du bois naturel.

ST CPL, CPL 0,2 et CPL 0,7

Le placage CPL ST se compose d'une couche décorative imprégnée de résines et d'une couche inférieure qui apporte de la flexibilité. Grâce au procédé de plastification, la couche superficielle (résine) devient plus dure et de conséquence plus résistante aux rayures et à l'abrasion. Ce placage se caractérise par une haute résistance aux chocs, à l'abrasion, aux rayures, aux températures élevées et aux rayons UV.

L'utilisation de ce type de matériau permet d'utiliser les portes dans les locaux « à risque » [exposés à des températures plus élevées, à l'humidité ou à une exploitation supérieure à la moyenne]. L'épaisseur du stratifié est d'environ : ST CPL – 0,15 mm, CPL 0,2 – 0,2 mm et CPL 0,7 – 0,7 mm. En raison de sa dureté exceptionnelle, le stratifié CPL 0,7 n'est appliqué que sur la surface du vantail. Les vantaux recouverts de stratifiés CPL 0,2 et CPL 0,7 ont un chant appelé ABS réalisé en PVC très résistant.

Le placage ST CPL en coloris blanc, gris clair, cappuccino et noir a été amélioré par le revêtement AntiFinger qui réduit la saleté et les empreintes de doigts. **NOUVEAUTÉ**

PREMIUM

Le placage Premium à base de polypropylène (PP) se distingue non seulement par son bel aspect, mais il est aussi très résistant aux rayures et à l'abrasion. Il confère un aspect élégant et unique aux vantaux de portes, tout en offrant une parfaite imitation du bois naturel.

Le placage Premium se distingue non seulement par son aspect mais aussi par son côté pratique, car il est inflammable ainsi que très résistant aux rayures et à l'abrasion.

Grâce à toutes ces propriétés, les produits de la gamme PREMIUM garantissent une utilisation fiable et de longue durée même dans les conditions d'utilisation extrêmes.

VERNIS UV

La surface de la porte dans la couleur BLANC TITANE UV est couverte plusieurs fois d'un vernis moderne durci aux rayons UV.

Les surfaces planes sont d'abord protégées au moyen d'une membrane de base spéciale, puis recouvertes deux fois avec de la peinture de qualité mondiale et durcie aux rayons UV. Pour des raisons technologiques, les surfaces fraisées ne peuvent pas être protégées au moyen d'une membrane, donc elles sont peintes trois fois et durcies aux rayons UV.

La peinture automatique (sans intervention humaine) après le balayage permet d'obtenir une qualité de surface parfaite, tandis que le durcissement du vernis à l'aide de la méthode la plus moderne de durcissement par rayonnement ultraviolet (UV) assure une résistance mécanique très élevée.

TYPE DE FINITIONS DES CHANTS

CHANT SOFT

SOFT¹⁾  **NOUVEAUTÉ**

Le vantail SOFT ne présente pas d'arêtes vives, ce que lui confère un aspect esthétique et moderne. Le vantail est recouvert du placage à résistance accrue aux rayures pour améliorer considérablement sa résistance à l'usure.



CHANT STANDARD

STANDARD 

La surface plane est recouverte du placage CPL ST de 0,15 mm d'épaisseur, CPL 0,2, CPL 0,7 du placage à base de polypropylène PREMIUM ou placage GREKO.

Le vantail réalisé selon la technologie STANDARD présente des arêtes vives sur lesquels le panneau supérieur se relie avec le placage de chant, comme illustré sur le schéma. Dans les stratifiés CPL 0,2 et CPL 0,7, il s'agit d'un placage de PVC très résistant, appelé ABS.

De plus, la méthode d'assemblage du placage est identique pour les vantaux sans feuillure pour les systèmes coulissants et les vantaux avec paumelles invisibles.



¹⁾ applicable uniquement au modèle BALDUR 1 avec le placage BLANC ST CPL et panneau à âme pleine

VANTAIL MENUISÉ STILE

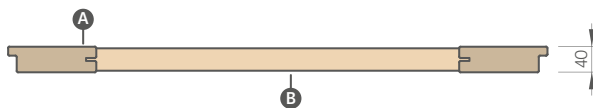
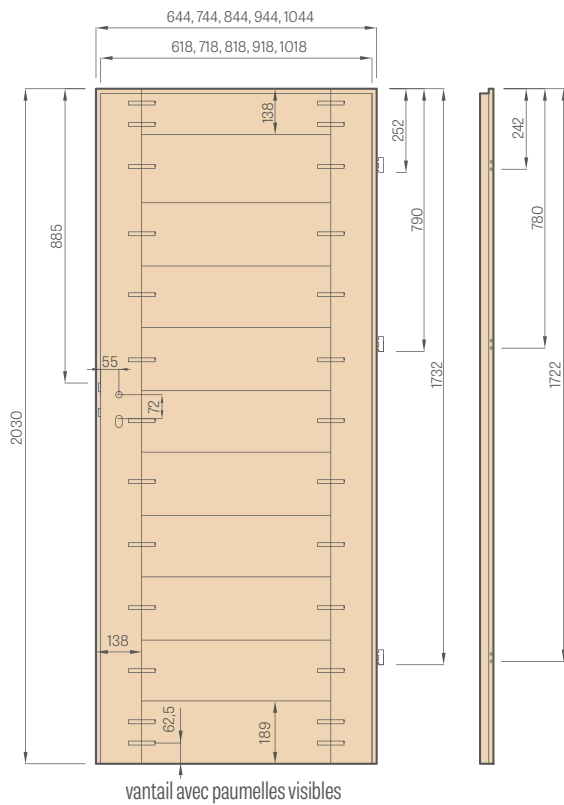

- A** Cadres MDF
- B** traverses MDF



Traverse stable de 35 mm ou 22 mm d'épaisseur



Panneaux vitrés esthétiques collés par assemblage

VANTAIL PLAN

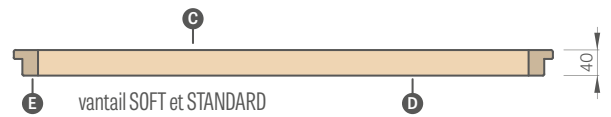
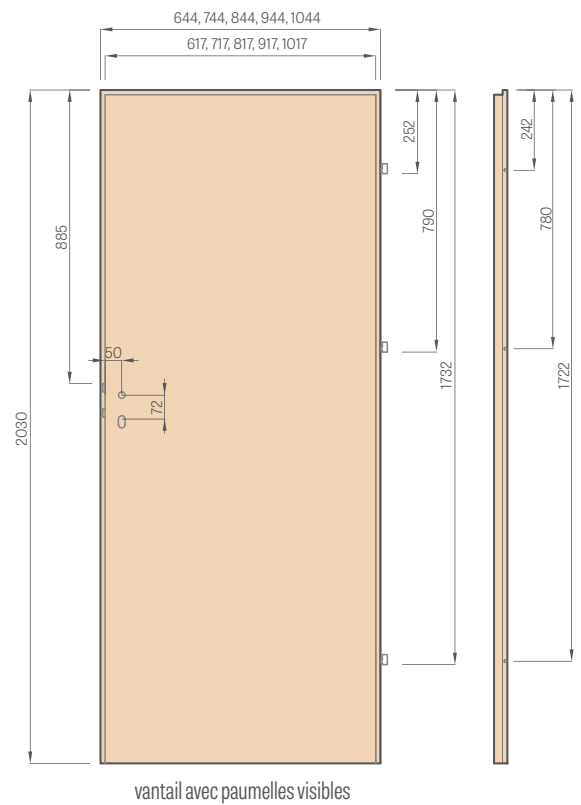

- A** panneau MDF ; **B** joint ; **C** panneau HDF ; **D** remplissage ;
- E** cadres MDF ou bois dans HERSE SET et UNO PREMIUM

TYPES DE REMPLISSAGE

à âme alvéolaire

panneau de remplissage à âme pleine



Cadre en MDF pour les placages GREKO, PREMIUM et CPL, également avec revêtement AntiFinger

NOUVEAUTÉ



Cadre en bois lamellé-collé vertical revêtu de panneaux HDF et MDF disponibles pour les coloris : BLANC PREMIUM, CHÊNE NATUR PREMIUM, FRÊNE GRAPHITE PREMIUM, ÉRABLE GRIS PREMIUM, CHÊNE ST CPL



Les panneaux de remplissage à âme alvéolaire et à âme pleine sont disponibles UNIQUEMENT pour les portes planes. Pour le panneau à âme pleine, il est nécessaire d'utiliser une troisième paire de charnières.



PANNEAU DE VERRE GRAF

VANTAIL COUPE-FEU

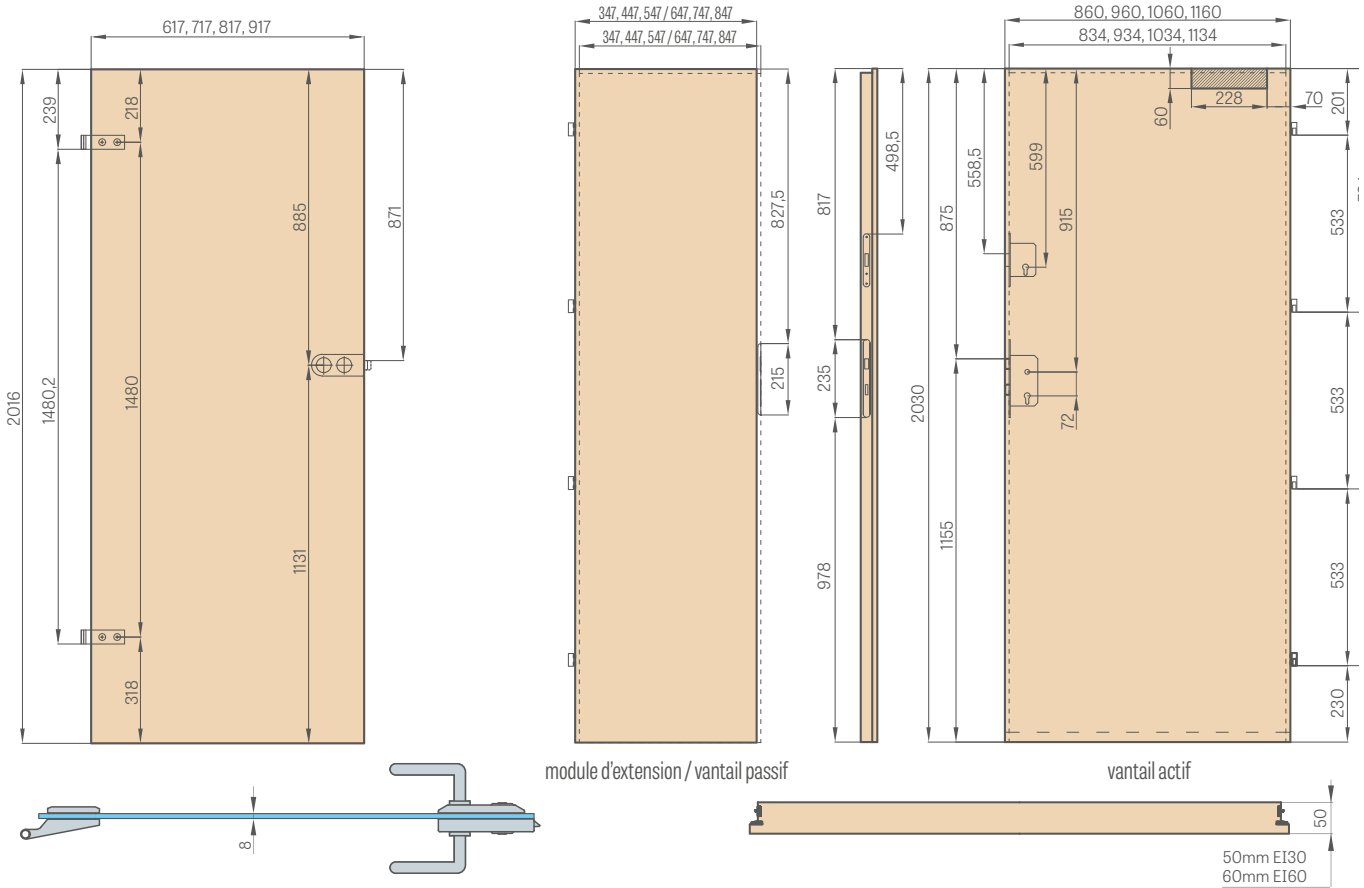

SERRURE À CONDAMNATION POUR SALLE DE BAIN SUR LA FACE

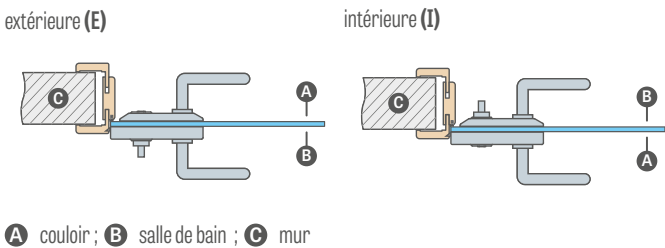

Panneau de remplissage spécial HALSPAN : 44 mm [EI30] / 54 mm [EI60]



Joint coupe-feu , intumescent pare-feu de couleur rouge ou noire

Serrure WC : lors de la commande de la serrure à condamnation, il faut choisir : serrure EXTÉRIEURE – si le verrouillage est installé sur la face extérieure de la porte de la salle de bain (E) ou serrure INTÉRIEURE – si le verrouillage est installé sur la face intérieure de la porte de la salle de bain (I).

ATTENTION : Le sens d'une serrure à condamnation peut être droit ou gauche.



Joint de bas de porte avec réglage de pression au moyen d'une clé hexagonale

VITRAGE « RECTO » EN STANDARD



VITRAGE « VERSO » SUR DEMANDE :



Dormant fixe



Quatre paires de charnières pratiques Ø16 réglables en 3D

G face lisse ; **M** face mate avec des éléments décoratifs

BUTOIRS DE PORTE MAGNÉTIQUES CACHÉS NOUVEAUTÉ



chrome brillant, chrome satiné, laiton brillant, incolore, blanc semi-mat, noir semi-mat



Nous assemblons nous-mêmes le butoir magnétique dans un endroit du vantail spécialement fraisé à cet effet.

Le produit est livré séparément.

Attention (information importante en cas de chauffage par le sol) : l'élément de plancher doit être placé dans le trou $\varnothing 14$ mm à une profondeur de 45 mm.

Le butoir magnétique n'est pas disponible pour les portes à deux vantaux.

CACHE CHARNIÈRES MÉTALLIQUES



nickel brossé, patine, chrome brillant, laiton brillant, blanc mat et noir mat

Cache charnières disponibles :

– pour Herse/Forteca $\varnothing 16$, longueur 47 mm, couleurs : nickel brossé, patine, chrome brillant, laiton brillant, blanc et noir

– Hyperion Leda $\varnothing 16$, longueur 64 mm, couleurs : chrome mat, noir

– pour les vantaux intérieurs $\varnothing 15$, longueur 47 mm, couleurs : nickel brossé, patine, chrome brillant, laiton brillant, blanc et noir

AÉRATION



Manchons métalliques rectangulaires et ronds

Manchons en plastique imitation bois pour blocs-portes STILE, groupe de coloris GREKO, PREMIUM et CPL



Grilles d'aération

CIRCULATION D'AIR

Détalonnage de porte – les vantaux sont détalonnés en bas de 15 msr toute la largeur.

La porte a un jeu entre le vantail et le sol d'environ 9 mm en standard, ce qui donne un jeu d'environ 24 mm total avec le détalonnage.

Le détalonnage n'est pas disponible dans les portes à deux vantaux.

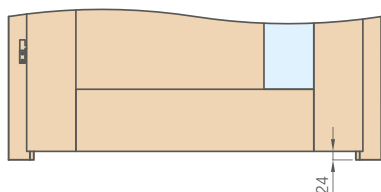

VENTILATION STANDARD (hauteur 32 mm) ou MINI (hauteur 15 mm)

Le dégagement d'aération n'est pas disponible dans les vantaux sans feuillure des systèmes coulissants en ap.

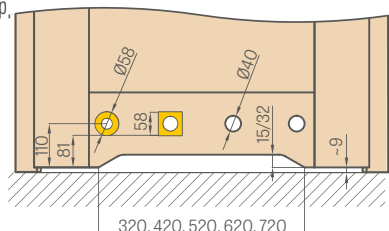

GÂCHE ÉLECTRIQUE

(disponible pour le dormant fixe et réglable des vantaux avec paumelles visibles et invisibles, voir pages 168-171, mais non disponibles pour les dormants avec panneaux en verre GRAF et pour les portes à deux vantaux)

Types de gâches électriques disponibles :

- de base 12 V
- de base 24 V
- avec interrupteur 12 V
- avec interrupteur 24 V
- avec interrupteur 24 V
- réversible 12 V
- réversible 24 V



GÂCHE ÉLECTRIQUE SIMPLE – elle reste tout le temps fermée, elle s'ouvre après la mise sous tension

GÂCHE ÉLECTRIQUE AVEC INTERRUPTEUR – elle fonctionne comme une

gâche simple, sauf qu'elle peut être désactivée en déplaçant le cliquet

GÂCHE ÉLECTRIQUE RÉVERSIBLE – elle est ouverte après la

mise sous tension et fermée après la mise hors tension

Les gâches électriques réversibles et les gâches avec interrupteur ne sont pas prévues pour les portes coupe-feu.

VANTAUX SUR MESURE

Il est possible de raccourcir les vantaux suivant la norme polonaise, jusqu'à 50 mm ou jusqu'à max. 80 mm pour la gamme HERSE SET (s'ils n'ont pas été raccourcis en usine) et pour les vantaux planes à condition qu'ils soient équipés d'une traverse inférieure supplémentaire prémontée.

(NOTA : il est impossible de raccourcir par ses propres moyens les vantaux FRAGI, les portes à deux vantaux, les portes coupe-feu, les vantaux sans feuillure pour les systèmes coulissants, les portes vitrées GRAF, les portes anti-effraction FORTECA RC2 et FORTECA RC3, ainsi que les vantaux menuisées conformes à la norme tchèque).

La hauteur du vantail fabriqué selon la norme tchèque est inférieure de 47 mm par rapport à la norme polonaise. Le détalonnage de la porte en usine comporte l'abaissement de la poignée de la même valeur.

Type de vantail	Hauteur de la poignée selon la norme PL (mesurée à partir du bord inférieur du vantail) [mm]
vantaux menuisés STILE avec paumelles visibles	1107
vantaux menuisés STILE avec paumelles invisibles	1110
vantaux avec paumelles visibles	1110
vantaux avec paumelles invisibles	1110
vantail plan réversible	1110
vantaux en verre GRAF	1131
vantail FORTECA RC2 i RC3	1038
Vantail HERSE, HERSE AKUSTIC	1107
vantail HERSE avec serrure multipoint	1033
vantail HERSE UNITED	1117
vantail LEDA EI30, EI60	1115
vantail HYPERION EI30 RC2	1033

QUINCAILLERIE ET SERRURES BEC DE CANE PÊNE DORMANT

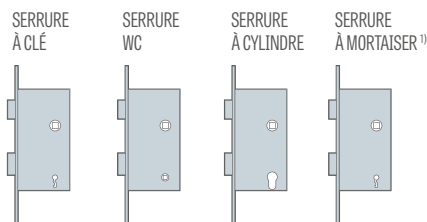

ENTRAXES DES SERRURES :

- L'espacement des serrures magnétiques est respectivement :
 - clé, WC : 90 mm
 - cylindre : 85 mm
 (s'applique aux vantaux avec paumelles invisibles avec serrure magnétique et aux vantaux réversibles)
- L'espacement entre les serrures bec de cane pêne dormant est :
 - clé, WC, cylindre : 72 mm
 (s'applique aux vantaux avec paumelle visibles et aux vantaux avec paumelles invisibles avec une serrure bec de cane pêne dormant (serrure en option))

Dans les serrures WC, le trou pour le verrouillage est de forme carrée de :

- norme polonaise : 4 mm de côté
- norme tchèque : 6 mm

¹⁾ serrure à clé utilisée sans effectuer des trous dans le vantail

VITRAGE « RECTO » EN STANDARD

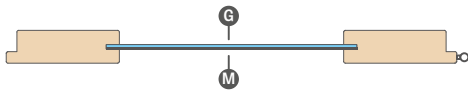

VITRAGE « VERSO » SUR DEMANDE

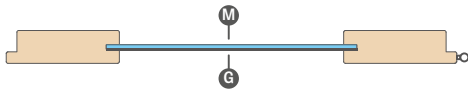

G face lisse **M** face mate avec des éléments décoratifs ou incolore avec des éléments décoratifs

VERRE FEUILLETÉ VSG 221, 331, 441 OPALIN

pour blocs-portes STILE et portes planes

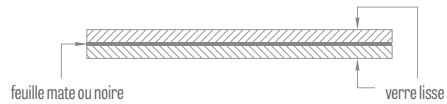

GARDE AU SOL SOUS LE VANTAIL MONTÉ

Veillez vérifier les dimensions de la garde au sol inférieure de tous les produits avant l'installation, car l'écart autorisé en raison de la tolérance dimensionnelle du dormant est de +/-3 mm.

ILLUSTRATION DE LA TRANSLUCIDITÉ DU VITRAGE



GRAF 1
verre trempé peint



GRAF 12
verre trempé peint



GRAF 8
decormat



GRAF 9
transparent



GRAF 26
dark grey



GRAF 29
verre laminé



GRAF 11
decormat graphite



Verre trempé
decormat opalin



VSG noir
ou VSG/ESG



VSG opalin
ou VSG/ESG

PERÇAGE POUR LA POIGNÉE RÉALISÉ EN USINE



Perçage en usine pour la poignée dans une porte menuisée pour les poignées avec une rosace divisée disponibles chez Erkado.

QUINCAILLERIE AVEC PAUMELLES INVISIBLES ET RÉVERSIBLES



charnière cachée



charnière magnétique



gâche de serrure magnétique réglable



charnière cachée noire



serrure magnétique noire



gâche de serrure magnétique réglable, noire



charnière cachée dorée



serrure magnétique dorée



gâche de serrure magnétique réglable, dorée

FIXATION DU DORMANT PAR CHEVILLES AUX VANTAUX AVEC PAUMELLES INVISIBLES

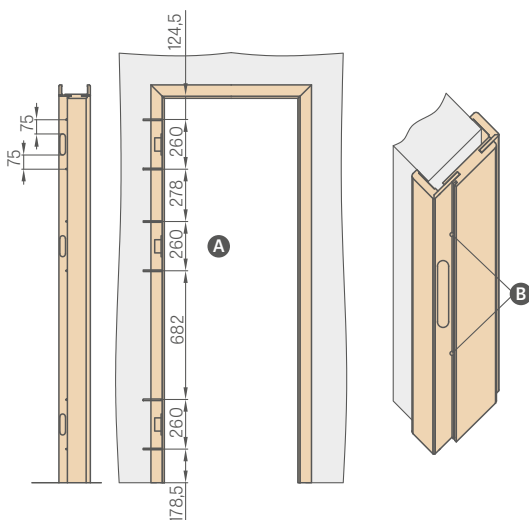

- A** Faites des trous pour les vis métalliques d'une longueur minimale de 80 mm x Ø6 mm
- B** Pour l'installation du dormant, en plus de la mousse de montage du côté des charnières, il faut utiliser des ancrs de montage.
Faites des trous pour les vis au-dessous du joint de manière à ce que l'insertion du joint les masque.

KIT D'ENTRETIEN, DE NETTOYAGE ET DE RENOVATION DES SURFACES DES PORTES OTTIMO



TÊTES ET PILASTRES

PEONIA 1, coloris GRIS CENDRE ST CPL avec poignée CUBE PREMIUM, tête décorative

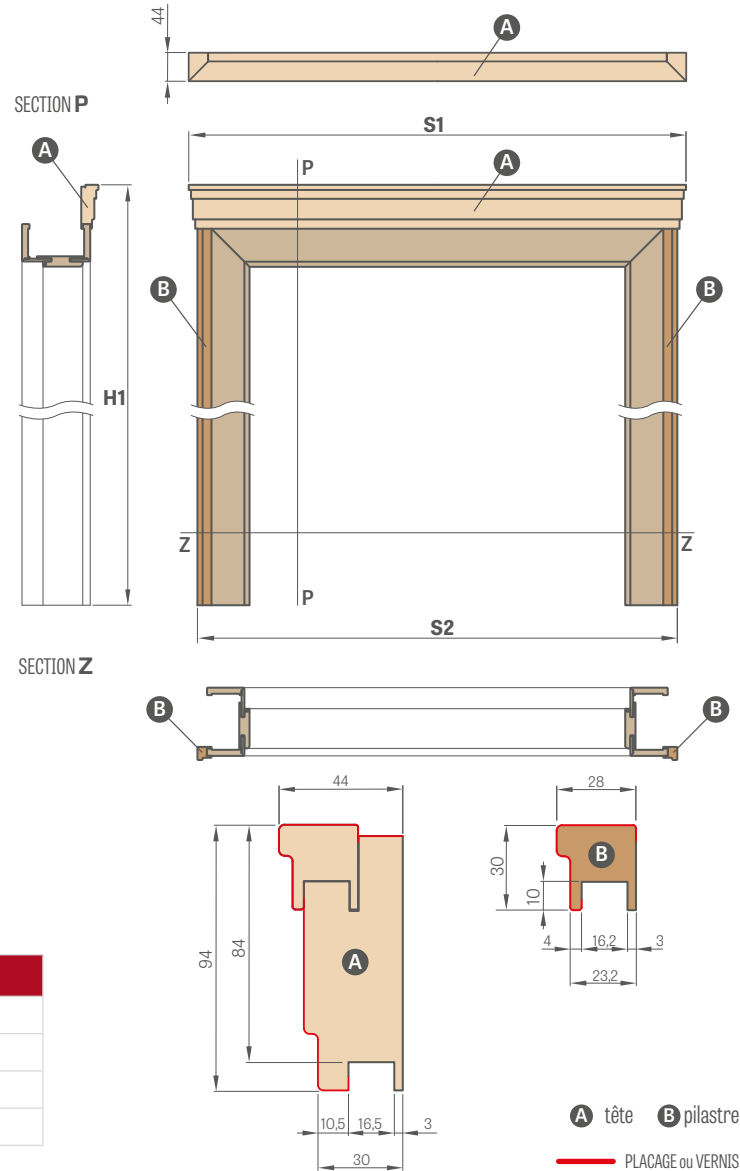

A tête **B** pilastre
 — PLACAGE ou VERNIS

PRIX DU KIT ¹⁾ (TÊTE + PILASTRES)	
GREKO	
ST CPL et PREMIUM	
CPL 0,2 et CPL 0,7	
LAQUÉE	

¹⁾ le prix s'applique au kit pour une face ; norme PL2112 – un supplément de 15 %
 Kit pour les portes à deux vantaux – un supplément de 30 %

Largeur de la porte	DORMANT et TUNNELS RÉGLABLES AVEC PAUMELLES VISIBLES		DORMANT et TUNNELS RÉGLABLES AVEC PAUMELLES INVISIBLES		DORMANT RÉGLABLE RÉVERSIBLE	
	S1	S2	S1	S2	S1	S2
« 60 »	838 ²⁾ / 878 ³⁾	788 ²⁾ / 828 ³⁾	863 ²⁾ / 903 ³⁾	813 ²⁾ / 853 ³⁾	883 ⁴⁾ / 926 ⁵⁾	833 ⁴⁾ / 876 ⁵⁾
« 70 »	938 ²⁾ / 978 ³⁾	888 ²⁾ / 928 ³⁾	963 ²⁾ / 1003 ³⁾	913 ²⁾ / 953 ³⁾	983 ⁴⁾ / 1026 ⁵⁾	933 ⁴⁾ / 976 ⁵⁾
« 80N »	-	-	1039 ²⁾ / 1079 ³⁾	989 ²⁾ / 1029 ³⁾	1058 ⁴⁾ / 1100 ⁵⁾	1008 ⁴⁾ / 1050 ⁵⁾
« 80 »	1038 ²⁾ / 1078 ³⁾	988 ²⁾ / 1028 ³⁾	1063 ²⁾ / 1103 ³⁾	1013 ²⁾ / 1053 ³⁾	1083 ⁴⁾ / 1126 ⁵⁾	1033 ⁴⁾ / 1076 ⁵⁾
« 90 »	1138 ²⁾ / 1178 ³⁾	1088 ²⁾ / 1128 ³⁾	1163 ²⁾ / 1203 ³⁾	1113 ²⁾ / 1153 ³⁾	1183 ⁴⁾ / 1226 ⁵⁾	1133 ⁴⁾ / 1176 ⁵⁾
« 100 »	1238 ²⁾ / 1278 ³⁾	1188 ²⁾ / 1228 ³⁾	1263 ²⁾ / 1303 ³⁾	1213 ²⁾ / 1253 ³⁾	1283 ⁴⁾ / 1326 ⁵⁾	1233 ⁴⁾ / 1276 ⁵⁾
« 110 »	1338 ²⁾ / 1378 ³⁾	1288 ²⁾ / 1328 ³⁾	1363 ²⁾ / 1403 ³⁾	1313 ²⁾ / 1353 ³⁾	1383 ⁴⁾ / 1426 ⁵⁾	1333 ⁴⁾ / 1376 ⁵⁾

²⁾ cornière avec chambranle 6 cm, ³⁾ cornière avec chambranle 8 cm, ⁴⁾ chambranle réversible, ⁵⁾ cornière réglable RW

	H1					
	DORMANT et TUNNELS RÉGLABLES AVEC PAUMELLES VISIBLES		DORMANT et TUNNELS RÉGLABLES AVEC PAUMELLES INVISIBLES		DORMANT RÉGLABLE RÉVERSIBLE	
	cornière avec chambranle 6 cm	cornière avec chambranle 8 cm	cornière avec chambranle 6 cm	cornière avec chambranle 6 cm	chambranle réversible	cornière réglable
NORME PL	2174	2194	2187	2207	2207	2229
NORME PL 2112	2256	2276	2269	2289	-	-

ATTENTION : La sélection d'un ensemble (couronne + pilastres) pour un dormant réglable avec paumelles visibles et invisibles et réversible réduit la plage de travail du dormant de 3 mm (application simple face) ou de 6 mm (application double face). Exemple : un mur de 140 mm d'épaisseur avec un kit simple face doit être considéré comme ayant une épaisseur de 143mm et avec un kit double face comme ayant une épaisseur de 146 mm, et la plage d'habillage correspondante doit être sélectionnée dans le tableau pour les dormants avec paumelles visibles (page 171), avec paumelles invisibles (page 168) ou réversibles (page 167).

PANNEAUX ÉLARGISSEURS POUR DORMANTS

POSÉES SUR LE MUR

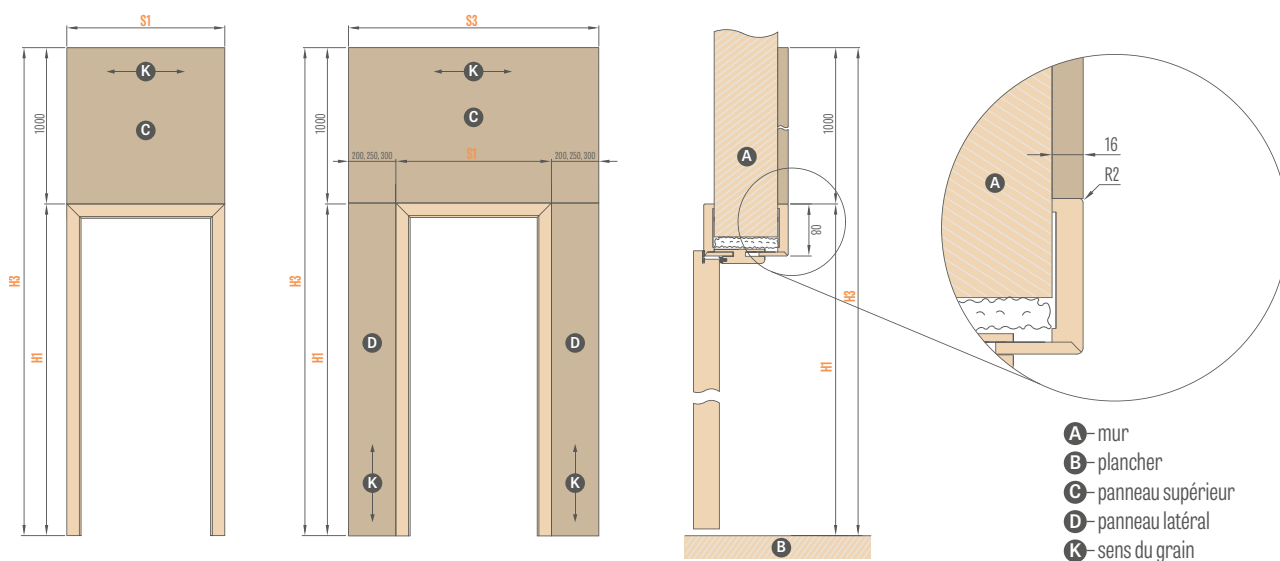

PORTES INTÉRIEURES ¹⁾				
Type de dormant	H1	H3	Largeur	S1
Dormant réglable avec paumelles visibles	2109	3109	« 60 »	786
			« 70 »	886
			« 80 »	986
			« 90 »	1086
			« 100 »	1186
Dormant réglable avec paumelles invisibles	2122	3122	« 60 »	811
			« 70 »	911
			« 80N »	987
			« 80 »	1011
			« 90 »	1111
Dormant réversible (à fleur du vantail)	2122	3122	« 100 »	1211
			« 110 »	1311
			« 60 »	791
			« 70 »	891
			« 80N »	966
Dormant réversible	2144	3144	« 80 »	991
			« 90 »	1091
			« 100 »	1191
			« 110 »	1291
			« 60 »	834
			« 70 »	934
			« 80N »	1010
			« 80 »	1034
			« 90 »	1134
			« 100 »	1234
			« 110 »	1334
PANNEAU SUPÉRIEUR (1000 x S1) ¹⁾				

PORTE D'ENTRÉE (panneaux sur le côté escalier, porte ouvrant vers l'intérieur)										
Type de dormant	H1	H3	Largeur	S1	S3					
Dormant réglable HERSE	2109	3109	« 80 »	986	1186	1236	1286	1386	1486	1586
			« 90E »	1090	1290	1340	1390	1490	1590	1690
			« 100 »	1186	1386	1436	1486	1586	1686	1786
			« 80N »	1012	1212	1262	1312	1412	1512	1612
			« 80 »	1052	1252	1302	1352	1452	1552	1652
Dormant fixe HERSE	2142	3142	« 90E »	1156	1356	1406	1456	1556	1656	1756
			« 100 »	1252	1452	1502	1552	1652	1762	1852
			« 80N »	1012	1212	1262	1312	1412	1512	1612
Dormant fixe FORTECA « clip »	2147	3147	« 80 »	1056	1256	1306	1356	1456	1556	1656
			« 90E »	1156	1356	1406	1456	1556	1656	1756
			« 100 »	1256	1456	1506	1556	1656	1756	1856
			« 80N »	990	1190	1240	1290	1390	1490	1590
Dormant fixe réglable FORTECA (côté habillage)	2136	3136	« 80 »	1034	1234	1284	1334	1434	1534	1634
			« 90E »	1134	1334	1384	1434	1534	1634	1734
			« 100 »	1234	1434	1484	1534	1634	1734	1834
Dormant fixe LEDA, HYPERION « clip »	2147	3147	« 80 »	1085	1285	1335	1385	1485	1585	1685
			« 90E »	1185	1385	1435	1485	1585	1685	1785
			« 100 »	1285	1485	1535	1585	1685	1785	1885
Dormant fixe réglable LEDA, HYPERION (côté habillage)	2136	3136	« 80 »	1063	1263	1313	1363	1463	1563	1663
			« 90E »	1163	1363	1413	1463	1563	1663	1763
			« 100 »	1263	1463	1513	1563	1663	1763	1863
					PANNEAU 200	PANNEAU 250	PANNEAU 300	2 x PANNEAU 200	2 x PANNEAU 250	2 x PANNEAU 300
					PANNEAU LATÉRAL FACE UNIQUE			PANNEAU LATÉRAL DOUBLE FACE		

PANNEAUX D'EXTENSION DES DORMANTS ²⁾ – prix par m ²	
GREKO	
CPL 0,2, ST CPL et PREMIUM	
LAQUÉE	

¹⁾ seuls les panneaux supérieurs sont disponibles pour les dormants de portes intérieures

²⁾ les panneaux doivent avoir la finition sur les quatre bords d'une couleur similaire à celle de la surface du panneau. La superficie doit être calculée à partir des tableaux ci-dessus.

PANNEAUX D'EXTENSION INTÉGRÉS SUR UNE FACE

MONTÉ AU LIEU D'UN CORNIÈRE MOBILE OU AVEC UN CLIP

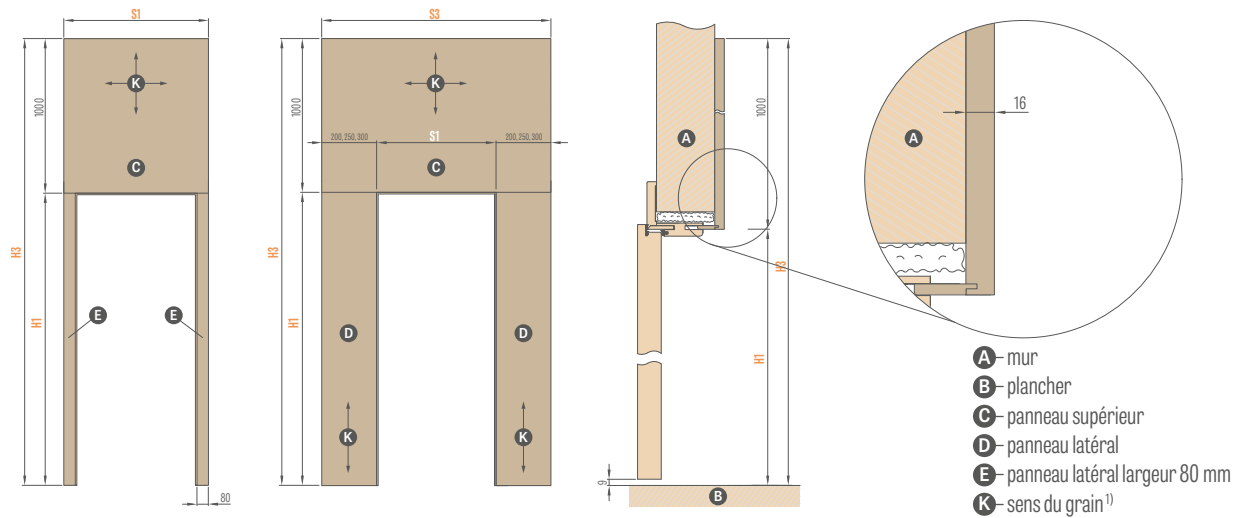

PORTES INTÉRIURES ²⁾				
Type de dormant	H1	H3	Largeur	S1
Dormant réglable avec paumelles visibles (côté cornière réglable)	2029	3029	« 60 »	786
			« 70 »	886
			« 80 »	986
			« 90 »	1086
			« 100 »	1186
			« 110 »	1286
Dormant réglable avec paumelles invisibles (côté cornière réglable)	2042	3042	« 60 »	811
			« 70 »	911
			« 80N »	987
			« 80 »	1011
			« 90 »	1111
			« 100 »	1211
Dormant réversible (côté cornière réglable)	2064	3064	« 60 »	834
			« 70 »	934
			« 80N »	1010
			« 80 »	1034
			« 90 »	1134
			« 100 »	1234
PANNEAU SUPÉRIEUR (1000 x S1) ¹⁾				

PORTE D'ENTRÉE (panneaux sur le côté escalier, porte ouvrant vers l'intérieur)										
Type de dormant	H1	H3	Largeur	S1	S3					
Dormant réglable HERSE (côté cornière réglable)	2029	3029	« 80 »	986	1106	1156	1206	1226	1326	1426
			« 90E »	1090	1210	1260	1310	1330	1430	1530
			« 100 »	1186	1306	1356	1406	1426	1526	1626
Dormant fixe HERSE	2062	3062	« 80N »	1012	1132	1182	1232	1252	1352	1452
			« 80 »	1052	1172	1222	1272	1292	1392	1492
			« 90E »	1156	1276	1326	1376	1396	1496	1596
Dormant fixe FORTECA « clip »	2068	3068	« 100 »	1252	1372	1422	1472	1492	1592	1692
			« 80N »	1012	1132	1182	1232	1252	1352	1452
			« 80 »	1056	1176	1226	1276	1296	1396	1496
Dormant fixe réglable FORTECA (côté habillage)	2057	3057	« 90E »	1156	1276	1326	1376	1396	1496	1596
			« 100 »	1256	1376	1426	1476	1496	1596	1696
			« 80N »	990	1110	1160	1210	1230	1330	1430
Dormant fixe LEDA, HYPERION « clip »	2068	3068	« 80 »	1034	1154	1204	1254	1274	1374	1474
			« 90E »	1134	1254	1304	1354	1374	1474	1574
			« 100 »	1234	1354	1404	1454	1474	1574	1674
			« 80 »	1085	1205	1255	1305	1325	1425	1525
Dormant fixe LEDA, HYPERION « clip »	2068	3068	« 90E »	1185	1305	1355	1405	1425	1525	1625
			« 100 »	1285	1405	1455	1505	1525	1625	1725
			« 110 » ⁴⁾	1385 ⁴⁾	1505 ⁴⁾	1555 ⁴⁾	1605 ⁴⁾	1625 ⁴⁾	1725 ⁴⁾	1825 ⁴⁾
			« 80 »	1063	1183	1233	1283	1303	1403	1503
Dormant fixe réglable LEDA, HYPERION (côté habillage)	2057	3057	« 90E »	1163	1283	1333	1383	1403	1503	1603
			« 100 »	1263	1383	1433	1483	1503	1603	1703
			« 110 » ⁴⁾	1363 ⁴⁾	1483 ⁴⁾	1533 ⁴⁾	1583 ⁴⁾	1603 ⁴⁾	1703 ⁴⁾	1803 ⁴⁾

PANNEAU 200	PANNEAU 250	PANNEAU 300	2x PANNEAU 200	2x PANNEAU 250	2x PANNEAU 300
PANNEAU LATÉRAL FACE UNIQUE			PANNEAU LATÉRAL DOUBLE FACE		

PANNEAUX D'EXTENSION DES DORMANTS ³⁾ – prix par m ²	
GREKO	
CPL 0,2, ST CPL et PREMIUM	
LAQUÉE	

¹⁾ Le sens du grain dans le panneau supérieur jusqu'à une largeur de panneau de S1 ≤ 1050 mm peut s'orienter dans le sens horizontal ou vertical, et au-dessus de S1 > 1050 mm dans les sens horizontal uniquement

²⁾ seuls les panneaux supérieurs sont disponibles pour les dormants de portes intérieures

³⁾ les panneaux doivent avoir la finition sur les quatre bords d'une couleur similaire à celle de la surface du panneau. La superficie doit être calculée à partir des tableaux ci-dessus.

⁴⁾ S'applique uniquement aux portes LEDA

SYSTÈMES COULISSANTS

EN APPLIQUE

SYSTÈMES COULISSANTS EN APPLIQUE :

SIMPLE SP1Nz (avec crochet)	
SIMPLE SP1Nb (avec crochet)	
DOUBLE SP2N	

Le prix inclut :

un rail en aluminium, un cache-rail et une butée d'arrêt dans la même couleur que le vantail d'une longueur de :

- 210 cm pour le vantail « 100 »
- 200 cm pour le vantail « 90 »
- 180 cm pour le vantail « 80 »
- 150 cm pour les vantaux « 70 », « 60 »

Configurations disponibles des systèmes coulissants en applique :

- un rail, un cache-rail et une butée d'arrêt avec joint (uniquement pour les modèles SP1Nz et SP1Nb)
- un rail, un cache-rail et dormant en tunnel (uniquement pour le modèle SP2N)
- un rail, un cache-rail et une butée d'arrêt + dormant en tunnel (uniquement pour les modèles SP1Nz et SP1Nb)
- un rail, un cache-rail et une butée d'arrêt avec joint + dormant en tunnel (uniquement pour les modèles SP1Nz et SP1Nb)

Le système coulissant en applique SP1N et SP2N avec des vantaux sélectionnés est également disponible en PL2112.

Il n'est pas possible de réaliser une découpe du vantail sans feuillure dans le système coulissant en applique.

Le cache-rail n'est ni recouvert de placage ni laqué de l'intérieur.

SUPPLÉMENTS DE PRIX

Dormant réglable en tunnel

inclus dans le prix du dormant réglable

serrure à crochet avec quincaillerie ²⁾

option disponible uniquement pour le système simple

poignée ovale, rectangulaire ou ronde

couleurs : chrome brillant, chrome brossé, laiton brillant, mat noir ; un kit des poignées est composé de deux pièces

synchronisation

L'ouverture ou la fermeture simultanée de deux vantaux se fait au moyen d'un seul vantail, uniquement pour SP2N

têtes et pilastres

ralentissement ³⁾

Le ralentissement automatique du vantail dans la phase finale de la fermeture uniquement pour SP1Nz et SP1Nb

Norme 2112

supplément de prix pour le vantail figurant selon la Norme 2112 et le tunnel

POIGNÉES RONDES, OVALES, RECTANGULAIRES ¹⁾

chrome brillant, chrome brossé, laiton brillant, noir mat



¹⁾ sur le modèle BALDUR 8, la poignée ovale et carrée sont recouvertes du fraisage

SERRURES À CROCHET À CLÉ

chrome brillant,
chrome brossé,
laiton brillant,
noir mat

La clé est disponible
uniquement en couleur argent

La serrure à crochet à clé comprend
deux poignées au choix



²⁾ NOTE : la hauteur de la poignée ovale pour la variante clé / WC varie et est comme suit :
clé : 1006 mm, option WC : 1015 mm (mesuré à partir du bord inférieur du vantail)

³⁾ ne s'applique que d'un seul côté

SYSTÈMES COULISSANTS EN APPLIQUE

AVEC HABILLAGE DU DORMANT

SP1Nz ou SP1Nb (gauche version recto)

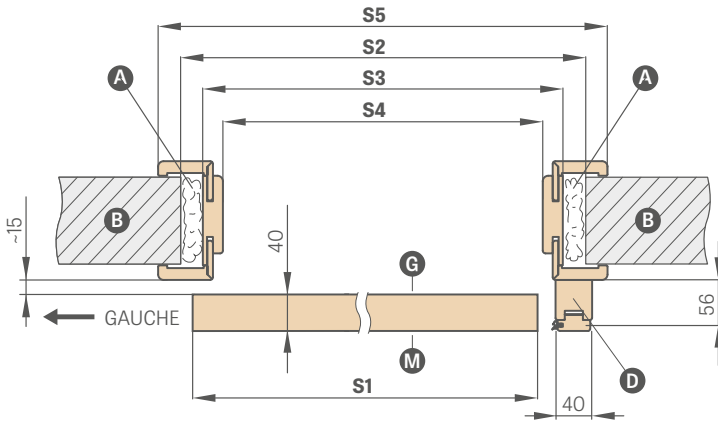

SP2N (version recto)

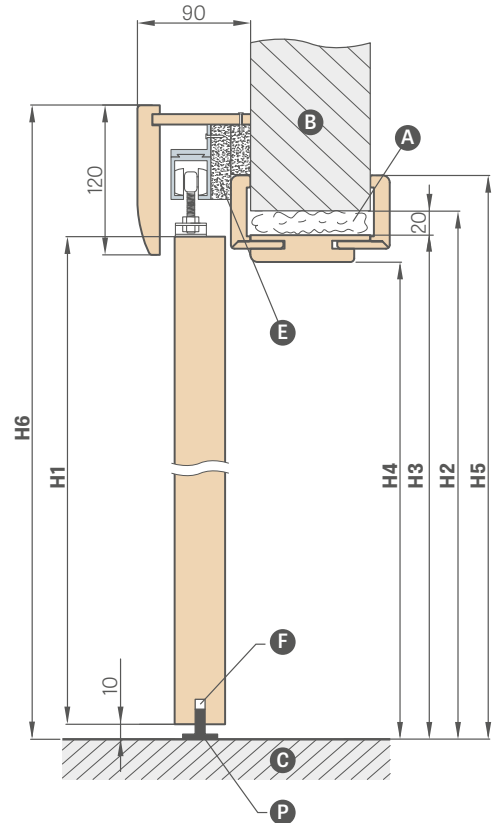
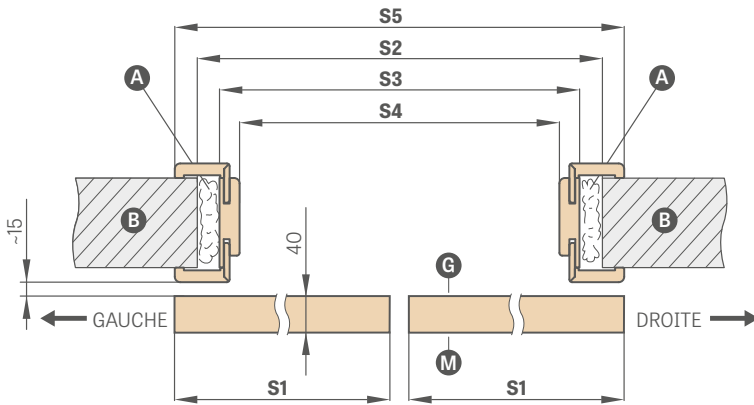

- A - mousse
- B - mur
- C - plancher
- D - poutre de butoir (directionnelle selon la norme PL2112)
- E - lattes d'écartement
- F - fraisage pour le guide
- G - face lisse du verre
- P - guide au sol
- M - face mate du verre

SYSTÈME COULISSANT EN APPLIQUE AVEC HABILLAGE DU DORMANT

		PORTE À UN VANTAIL					PORTE À DEUX VANTAUX				
		« 60 »	« 70 »	« 80 »	« 90 »	« 100 »	« 60 » x 2	« 70 » x 2	« 80 » x 2	« 90 » x 2	« 100 » x 2
S1	Largeur du vantail	644	744	844	944	1044	1288	1488	1688	1888	2088
S2	Largeur de l'ouverture murale	688	788	888	988	1088	1288	1488	1688	1888	2088
S3	Largeur extérieure du dormant	648	748	848	948	1048	1248	1448	1648	1848	2048
S4	Largeur au nu du dormant	604	704	804	904	1004	1204	1404	1604	1804	2004
S4	Largeur de l'ouverture murale pour SPN SANS HABILLAGE	604	704	804	904	1004	1204	1404	1604	1804	2004
S5	Largeur du revêtement du dormant, chambranle 6 cm / chambranle 8 cm	746 / 786	846 / 886	946 / 986	1046 / 1086	1146 / 1186	1346 / 1386	1546 / 1586	1746 / 1786	1946 / 1986	2146 / néant
H1	Hauteur du vantail	2030 (2112) ¹⁾									
H2	Hauteur de l'ouverture murale	2060 (2142) ¹⁾									
H2	Hauteur de l'ouverture murale pour le modèle SPN sans habillage	2020 (2102) ¹⁾									
H3	Hauteur extérieure du dormant	2040 (2122) ¹⁾									
H4	Hauteur au nu du dormant	2018 (2100) ¹⁾									
H5	Hauteur du revêtement du dormant, chambranle 6 cm / chambranle 8 cm	2089 / 2109 (2171 / 2191) ¹⁾									
H5		2089 / néant (2171 / 2191) ¹⁾									
H6	Hauteur totale du système	2142 (2224) ¹⁾									

¹⁾ norme PL2112

SYSTÈMES COULISSANTS EN APPLIQUE

type LOFT STANDARD



Vantail BALDUR 7, coloris BLANC TITANE UV, poignée noire rectangulaire, supports du vantaux INDUSTRIAL

Le système coulissant simple LOFT STANDARD est disponible avec tous les vantaux du système coulissant en applique standard SP1N.

Le système coulissant double LOFT STANDARD se compose de deux systèmes simples et d'un élément de jonction pour les rails.

Le système double LOFT STANDARD est calculé comme 2 x système simple + 1 élément de jonction pour les rails. Trois supports pour le vantail au choix : INDUSTRIEL, RETRO et ART (p. 145).

Système coulissant LOFT STANDARD

poignée ovale, rectangulaire ou ronde³⁾

ferme-porte sur un côté

couplage des rails (permet d'utiliser le système LOFT dans un système à deux vantaux)

Norme 2112 – supplément de prix pour le vantail selon la Norme 2112 + 15 %

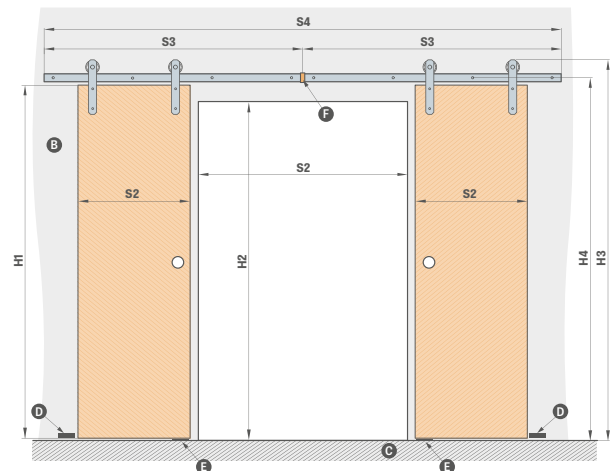
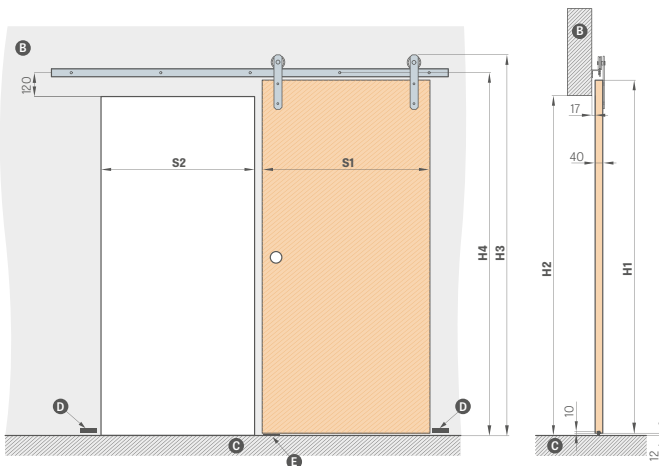

		« 60 »	« 70 »	« 80 »	« 90 »	« 100 »
S1	Largeur du vantail	644	744	844	944	1044
S2	Largeur de l'ouverture murale ¹⁾	574	674	774	874	974
H1	Hauteur du vantail	2030	2030	2030	2030	2030
H2	Hauteur de l'ouverture murale	1962	1962	1962	1962	1962
H3	Hauteur totale du système	2170	2170	2170	2170	2170
H4	Hauteur des trous de fixation dans le rail de roulement	2082	2082	2082	2082	2082

GUIDE POUR LE SYSTÈME SIMPLE D'UNE LONGUEUR DE :

- 200 cm pour les vantaux « 60 », « 70 », « 80 »

- 250 cm pour les vantaux « 90 », « 100 »

		« 120 »	« 140 »	« 160 »	« 180 »	« 200 »
S1	Largeur du vantail	2 x 644	2 x 744	2 x 844	2 x 944	2 x 1044
S2	Largeur de l'ouverture murale ¹⁾	1202	1402	1602	1802	2002
S3	Largeur du guide	2000	2000	2000	2500	2500
S4	Largeur totale du guide ²⁾	4000	4000	4000	5000	5000
H1	Hauteur du vantail	2030	2030	2030	2030	2030
H2	Hauteur de l'ouverture murale	1962	1962	1962	1962	1962
H3	Hauteur totale du système	2170	2170	2170	2170	2170
H4	Hauteur des trous de fixation dans le rail de roulement	2082	2082	2082	2082	2082

B - mur **C** - plancher **D** - butoir monté au mur
E - guide **F** - connecteur de guides²⁾

¹⁾ le vantail en position fermée se chevauche de 35 mm de chaque côté

²⁾ le guide pour le système à deux vantaux se compose de deux guides reliés par un connecteur

³⁾ sur le modèle BALDUR 8, la poignée ovale et carrée sont recouvertes du fruisage

SYSTÈMES COULISSANTS EN APPLIQUE

type LOFT



Vantail LOFT, coloris CHÊNE ST CPL, poignée ronde, support pour le vantail RETRO

Le système coulissant en applique de type LOFT est disponible en noir, le jeu comprend un vantail plein de type LOFT. En standard, le vantail LOFT est disponible avec le panneau de remplissage stabilisant à âme alvéolaire ou, moyennant un supplément de prix, à âme pleine. Le vantail est sans feuillure. Le système est conçu pour une baie finie, la pose en tunnel n'est pas disponible.

Le système complet comprend les éléments suivants : système coulissant LOFT + vantail LOFT + poignée + ferme-porte sur un ou deux côtés.

Le système double LOFT est calculé comme 2 x système simple + 1 élément de liaison pour les rails.

Trois supports pour le vantail au choix : INDUSTRIAL, RETRO et ART.

Système coulissant LOFT

poignée ovale, rectangulaire ou ronde

panneau de remplissage à âme pleine

manchons métalliques ronds et carrés (4 pcs.) ; finition : noir mat

ferme-porte sur un côté

couplage des rails (permet d'utiliser le système LOFT dans un système à deux vantaux)

chants vantaux noirs

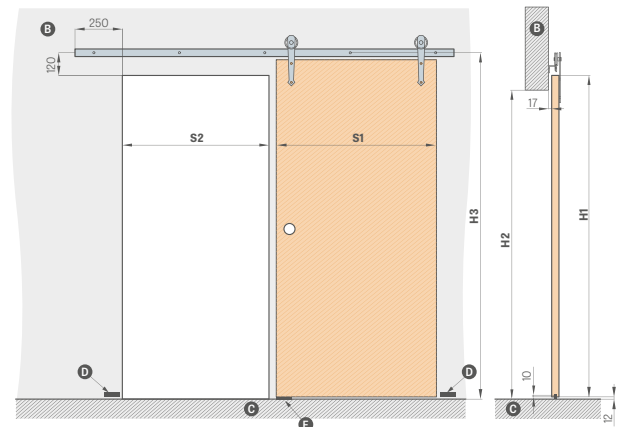

	« 60 »	« 70 »	« 80 »	« 90 »	« 100 »	
S1	Largeur du vantail	644	744	844	944	1044
S2	Largeur de l'ouverture murale	574	674	774	874	974
H1	Hauteur du vantail	2150	2150	2150	2150	2150
H2	Hauteur de l'ouverture murale	2082	2082	2082	2082	2082
H3	Hauteur des trous de fixation dans le rail de roulement	2202	2202	2202	2202	2202

B - mur C - plancher D - butoir monté au mur E - guide-rail

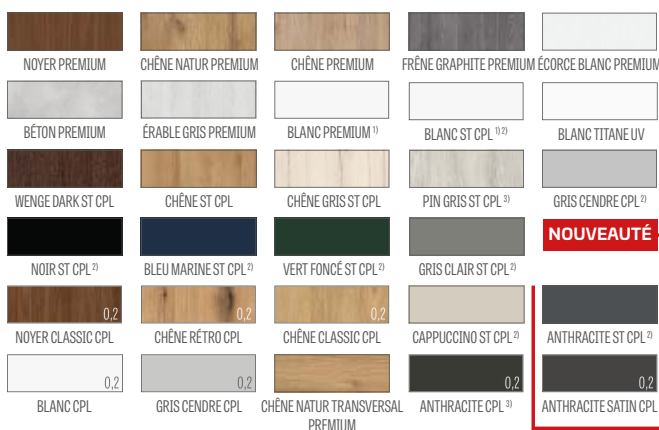

¹⁾ placage blanc lisse imitation peinture

²⁾ un revêtement spécial **AntiFinger** **NOUVEAUTÉ** pour réduire la saleté et les traces de doigts

³⁾ jusqu'à épaisseur des stocks

POIGNÉES MÉTALLIQUES RONDES, OVALES, RECTANGULAIRES

chrome brillant, chrome brossé, laiton brillant, noir mat



GUIDE D'UNE LONGUEUR DE :

- 200 cm pour les vantaux « 60 », « 70 » et « 80 »
- 250 cm pour les vantaux « 90 », « 100 »

SUPPORTS POUR LES VANTAUX



SYSTÈMES COULISSANTS EN APPLIQUE

type MAGIC



Vantail MAGIC, coloris CHÊNE PREMIUM, poignée ovale

Le système coulissant en applique de type MAGIC est disponible uniquement avec un vantail plein de type MAGIC. En standard, le vantail MAGIC est disponible avec le panneau de remplissage stabilisant à âme alvéolaire ou, moyennant un supplément de prix, à âme pleine. Le vantail est sans feuillure. Le système est conçu pour une baie finie, la pose en tunnel n'est pas disponible.

Le système complet comprend les éléments suivants : système coulissant MAGIC + vantail MAGIC + poignée.

Le système n'est disponible que sous forme d'ensemble complet (système + vantail).

Système coulissant MAGIC

poignée ovale, rectangulaire ou ronde

panneau de remplissage à âme pleine

manchons métalliques ronds et carrés (4 pcs) ; finition : chrome brillant, chrome brossé, noir mat

chants vantaux noirs

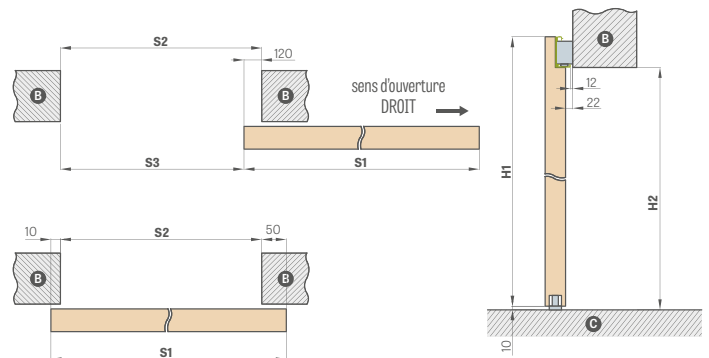

SYSTÈMES COULISSANTS EN APPLIQUE MAGIC		« 60 »	« 70 »	« 80 »	« 90 »	« 100 »
S1	Largeur du vantail	644	744	844	944	1044
S2	Largeur de l'ouverture murale	584	684	784	884	984
S3	Passage	464	564	664	764	864
H1	Hauteur du vantail	2150	2150	2150	2150	2150
H2	Hauteur de l'ouverture murale	2100	2100	2100	2100	2100

B - mur C - plancher

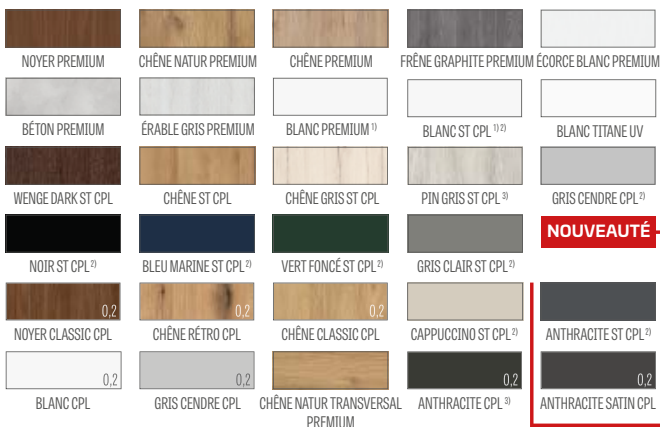

POIGNÉES MÉTALLIQUES RONDES, OVALES, RECTANGULAIRES

chrome brillant, chrome brossé, laiton brillant, noir mat



CHANTS VANTAUX NOIRS LISSES



CHANTS VANTAUX NOIRS TRANSVERSAUX

¹⁾ placage blanc lisse imitation peinture

²⁾ un revêtement spécial **AntiFinger NOUVEAUTÉ** pour réduire la saleté et les traces de doigts

³⁾ jusqu'à épaissement des stocks

SYSTÈMES COULISSANTS EN APPLIQUE

PORTES VITRÉES GRAF



SYSTÈME GRAF 61

Système coulissant pour portes vitrées avec cache-rail en aluminium anodisé couleur argent ou revêtu par poudre en couleur noire mate.

Ce système est complet et utilisé pour une baie finie, car la pose en tunnel n'est pas disponible. Tous les panneaux de verre GRAF, figurant aux pages 60 et 61, sur le site www.erkado.pl et la plate-forme B2B, sont disponibles pour ce système.

Le système complet comprend les éléments suivants : système coulissant SYSTÈME GRAF + panneau de verre SYSTÈME GRAF + poignée + ferme-porte sur un côté

Système coulissant pour PORTES VITRÉES

- anode d'argent
- noir mat

panneau de verre

poignée ronde bi-face en acier inoxydable

poignée ronde bi-face en acier inoxydable noir mat

poignée ronde à deux faces en aluminium anodisé couleur inox ou noir mat (revêtement par poudre)

un supplément de prix pour le panneau en verre « 90 »

ferme-porte

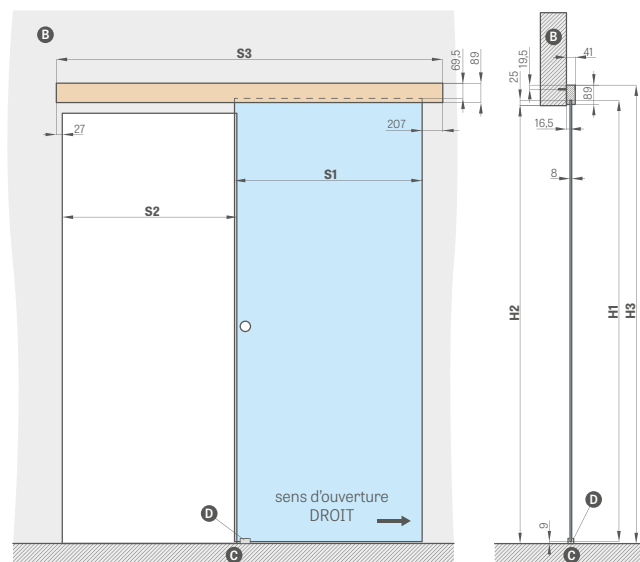

B - mur **C** - plancher **D** - guide-rail

POIGNÉE



acier inoxydable, noir mat (diamètre extérieur 54 mm)







aluminium anodisé inox, revêtement en poudre noir mat (diamètre extérieur 65 mm)

SYSTÈME COULISSANT EN APPLIQUE POUR PORTES VITRÉES					
		« 60 »	« 70 »	« 80 »	« 90 »
S1	Largeur du vantail	662	762	862	962
S2	Largeur de l'ouverture murale	602	702	802	902
S3	Longueur du guide	1500	1500	1800	2000
H1	Hauteur du vantail	2036			
H2	Hauteur de l'ouverture murale	max. 2020			
H3	Hauteur totale du système	2114			

SYSTÈMES COULISSANTS

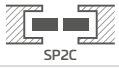
À GALANDAGE

ERKADO propose des systèmes coulissants à galandage suivants :

HABILLAGÉ DE BASE EN TUNNEL		
SP1C.100		système coulissant simple à galandage, caisson 100 disponible uniquement pour les vantaux menuisés STILE, les vantaux laqués et pour le modèle ALTAMURA 1, UNO PREMIUM
SP2C.100		système coulissant double à galandage, caisson 100 disponible uniquement pour les vantaux menuisés STILE et pour les modèles ALTAMURA 1, UNO PREMIUM et UNO LUX
SP1C.125		système coulissant simple à galandage, caisson 125
SP2C.125		système coulissant double à galandage, caisson 125
ZN1		habillage de la paroi de base complémentaire aux systèmes SP1C.100 ou SP1C.125
ZN2		habillage de la paroi de base complémentaire aux systèmes SP2C.100 ou SP2C.125

Systèmes non disponibles dans les stratifiés CPL0.2 et CPL0.7

$$\text{PRIX DU SYSTÈME COULISSANT} = \text{PRIX DU VANTAIL} + \text{PRIX DU CAISSON EN ALUMINIUM} + \text{PRIX DE L'HABILLAGÉ DE BASE EN TUNNEL} + \text{EN OPTION PRIX DE L'HABILLAGÉ ZN1 OU ZN2}$$

Le système coulissant à galandage simple/double est composé des éléments suivants :

- caisson en aluminium [LEON] SP1
- caisson en aluminium [LEON] SP2
- vantail avec paumelles sans feuillure / deux vantaux sans feuillure – prix du vantail standard / prix de deux vantaux
- habillage de base en tunnel (voir le tableau ci-dessus)
- habillage en tunnel ZN1 ou ZN2 – voir le tableau à la page suivante

POIGNÉES RONDES, OVALES, RECTANGULAIRES¹⁾

chrome brillant, chrome brossé, laiton brillant, noir mat



SERRURES À CROCHET À CLÉ

chrome brillant,
chrome brossé,
laiton brillant,
noir mat

La clé est disponible
uniquement en couleur argent

La serrure à crochet à clé comprend
deux poignées au choix



SUPPLÉMENTS DE PRIX

jonction à 90 degrés

serrure à crochet avec quincaillerie²⁾

disponible uniquement pour : SP1C.100, SP1C.125

poignée ovale, rectangulaire ou ronde

couleurs : chrome brillant, chrome brossé, laiton brillant, noir mat.

disponible pour SP1C.100, SP2C.100, SP1C.125, SP2C.125

Un kit de poignées comprend deux pièces.

poignée cuvette

couleurs : chrome brillant, chrome brossé, laiton brillant, noir mat

synchronisation

L'ouverture ou la fermeture simultanée de deux vantaux se fait au moyen d'un seul vantail
disponible uniquement pour : SP2C.100, SP2C.125

têtes et pilastres

ralentissement³⁾

ralentissement automatique du vantail dans la phase finale de la fermeture ; disponible
uniquement pour SP1C.100, SP1C.125

Norme 2112

supplément de prix pour le vantail figurant dans la Norme 2112, le caisson et l'habillage

¹⁾ sur le modèle BALDUR 8, la poignée ovale et carrée sont recouvertes du fraisage

²⁾ NOTE : la hauteur de la poignée ovale pour la variante clé / WC varie et est comme suit :
clé : 1006 mm, option WC : 1015 mm (mesuré à partir du bord inférieur du vantail)

³⁾ ne s'applique que d'un seul côté

Plage de réglage de l'habillage de base min.-max. (mm)	HABILLAGE POUR LE SYSTÈME À UN VANTAIL FACE SIMPLE ZN1		
	GREKO	PREMIUM et ST CPL	BLANC TITANE UV NOUVEAUTÉ
0-40 ; 40-60 ; 60-80 ;			
80-100 ; 100-120 ; 120-140			
140-160 ; 160-180 ; 180-200			
200-220 ; 220-240			
240-260 ; 260-280			
280-300 ; 300-320			
320-340 ; 340-360			

- système comprenant l'habillage simple face pour les portes doubles ZN2 ; le prix indiqué dans le tableau ci-dessus est majoré de 30 %
- standard 2112 supplément de prox + 15 %

		SYSTÈMES COULISSANTS À GALANDAGE SIMPLES ET DOUBLES									
		« 60 »	« 70 »	« 80 »	« 90 »	« 100 »	2 x « 60 »	2 x « 70 »	2 x « 80 »	2 x « 90 »	2 x « 100 »
S1	Largeur du vantail	644	744	844	944	1044	1288	1488	1688	1888	2088
S2	Largeur au nu du dormant	604	704	804	904	1004	1204	1404	1604	1804	2004
S3	Largeur du caisson	1318	1518	1718	1918	2118	2538	2938	3338	3738	4138
S4	Largeur du revêtement du dormant chambranle 6 cm / chambranle 8 cm	746 / 786	846 / 886	946 / 986	1046 / 1086	1146 / 1186	1346 / 1386	1546 / 1586	1746 / 1786	1946 / 1986	2146 / néant
S5	Largeur de l'ouverture dans le caisson	655	755	855	955	1055	1255	1455	1655	1855	2055
S6	Largeur de l'ouverture murale	1338	1538	1738	1938	2138	2558	2958	3358	3758	4158
H1	Hauteur du vantail	2030 (2112) ¹									
H2	Hauteur du revêtement du dormant, chambranle 6 cm / chambranle 8 cm	2092 / 2112 (2174 / 2194) ¹									2092/néant (2174 / néant) ¹
H3	Hauteur du caisson	2115 (2197) ¹									
H4	Hauteur au nu du dormant	2021 (2103) ¹									
H5	Hauteur de l'ouverture murale	2125 (2207) ¹									

¹) norme PL2112



La photo représente le système coulissant en applique



La photo représente le système coulissant à galandage

SYSTÈMES COULISSANTS SIMPLES ET DOUBLES

À GALANDAGE

SP1C.100 (gauche, vitrage « recto »)

plage fixe 100 mm
épaisseur du caisson avant la pose des plaques de plâtre cartonné – 75 mm

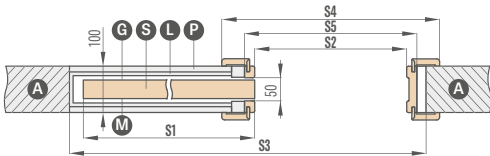

Uniquement pour le modèle UNO PREMIUM, ALTAMURA 1 et pour tous les vantaux menuisés.
Le système ne comprend pas et ne nécessite pas de brosses anti-poussière.

SP1C.125 (gauche, vitrage « recto »)

plage fixe 125 mm
épaisseur du caisson avant la pose des plaques de plâtre cartonné – 100 mm

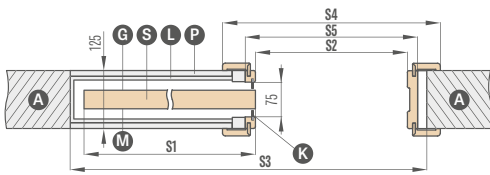

À utiliser uniquement avec les vantaux plans équipés d'un encadrement du vitrage.
Le système comprend les brosses anti-poussière grises.

ZN1 habillage de la paroi de base pour SP1C.100 et SP1C.125

dimension de l'habillage de base de 0 à 40 ; de 40 à 60 ;
... de 340 à 360

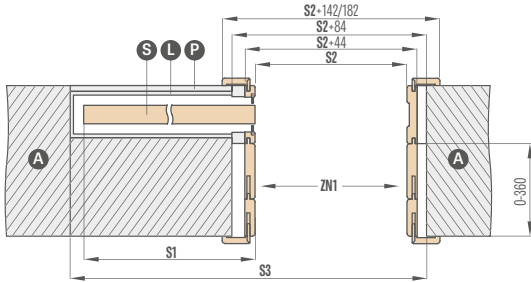

Le schéma représente l'habillage de base simple face ZN1.

SP2C.100 (verre recto)

plage fixe 100 mm
épaisseur du caisson avant la pose des plaques de plâtre cartonné – 75 mm

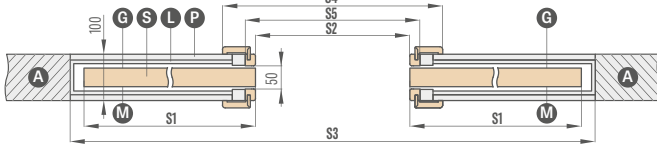

Uniquement pour le modèle UNO PREMIUM, ALTAMURA 1 et pour tous les vantaux menuisés.
Le système ne comprend pas et ne nécessite pas de brosses anti-poussière.

SP2C.125 (verre recto)

plage fixe 125 mm
épaisseur du caisson avant la pose des plaques de plâtre cartonné – 100 mm

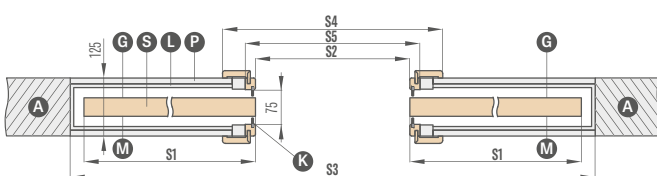

À utiliser uniquement avec les vantaux plans équipés d'un encadrement du vitrage.
Le système comprend les brosses anti-poussière grises.

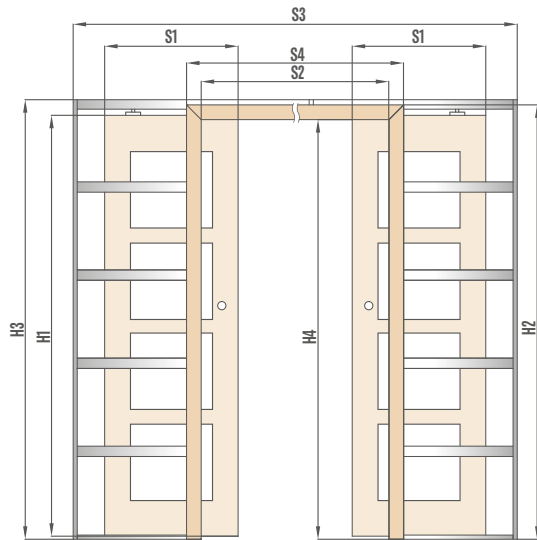
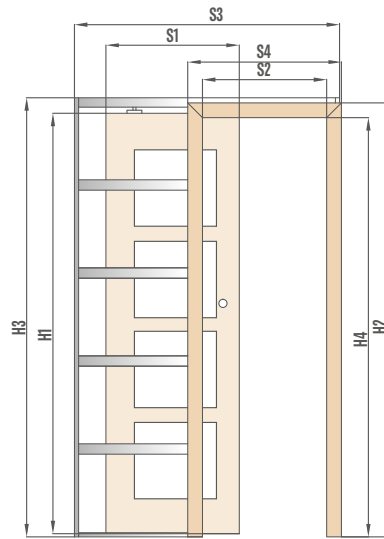

- A – mur
- L – caisson en aluminium
- P – plaque de plâtre cartonné
- G – face lisse du verre
- M – face mate du verre
- S – vantail
- K – brosses anti-poussière

ZN2 habillage de la paroi de base pour SP2C.100 et SP2C.125

dimension de l'habillage de base de 0 à 40 ; de 40 à 60 ;
... de 340 à 360

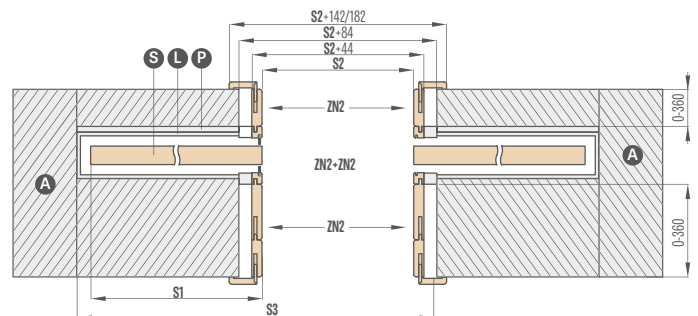

Le schéma représente l'habillage de base double face ZN2 + ZN2.

PORTE À DEUX VANTAUX

AVEC PAUMELLES VISIBLES ET INVISIBLES

INFORMATIONS PRATIQUES :

PORTE À DEUX VANTAUX



- La porte à deux vantaux peut être fabriquée avec une âme pleine moyennant un supplément de prix.
- Les portes à deux vantaux sont fabriquées sur la base des modèles disponibles de portes planes à un vantail ou de portes menuisées et avoir les mêmes caractéristiques : couleur, finition (STANDARD, SOFT), vitrage, etc.
- Porte à deux vantaux disponible en CPL 0,2 et CPL 0,7
- Le vantail passif est équipé de loquets de porte.
- Le vantail passif d'une largeur inférieure à « 60 » est disponible uniquement en version pleine et lisse, c'est-à-dire comme un module d'extension (voir la figure ci-dessous).
- Les modules d'extension sont fabriqués selon la technologie à panneaux avec chant STANDARD. Ils sont disponibles avec un panneau de remplissage à âme alvéolaire ou, moyennant un supplément de prix, à âme pleine. Les modules d'extension ont un décor bois structuré à fil vertical.
- Le vantail actif et le vantail passif sont équipés de bandes de couverture.
- Les bandes de couverture des vantaux CPL 0,7 sont laminés CPL 0,2
- Les portes à deux vantaux avec paumelles invisibles sont disponibles uniquement avec une serrure magnétique.
- Les portes à deux vantaux avec paumelles invisibles sont disponibles uniquement avec un dormant réglable.
- Pour les portes à deux vantaux la gâche électrique n'est pas disponible
- Norme PL2112 pour les vantaux sélectionnés

LARGEURS DE VANTAUX DISPONIBLES :

- Portes planes et menuisées À DEUX VANTAUX de « 120 » à « 190 » ** et combinaisons avec module d'extension plein lisse

60 + 30*	70 + 30*	80 + 30*	90 + 30*	100 + 30*
60 + 40*	70 + 40*	80 + 40*	90 + 40*	100 + 40*
60 + 50*	70 + 50*	80 + 50*	90 + 50*	100 + 50*

* Module d'extension disponible uniquement pour la technologie standard comme module plein lisse

** Jusqu'à « 180 » pour les portes avec paumelles invisibles

PRIX DES PORTES À DEUX VANTAUX :

- Portes planes et menuisées : vantail actif **60 70 80 90 100** + vantail passif **60 70 80 90***

$$\text{prix de la porte à deux vantaux avec bande de couverture} = \text{prix du vantail} \times 2 + \text{bandes de couverture}$$

- Portes planes et menuisées : vantail actif **60 70 80 90 100** + modules d'extension passifs pleins lisses **30 40 50**

$$\text{prix de la porte à deux vantaux avec module d'extension et bande de couverture} = \text{prix du vantail} + \text{module d'extension plein avec bandes de couverture}$$

- Le prix du dormant fixe réglable pour la porte à deux vantaux est majoré de **30 %**
- Un supplément de prix pour le panneau à âme pleine dans le module d'extension
- Le module d'extension verni est disponible uniquement plein lisse BLANC TITANE UV

* non applicable aux vantaux à paumelles invisibles

PORTE À DEUX VANTAUX

AVEC PAUMELLES INVISIBLES

PORTE À DEUX VANTAUX AVEC PAUMELLES INVISIBLES
AVEC DORMANT RÉGLABLE

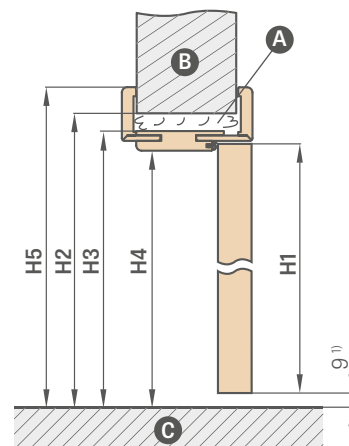
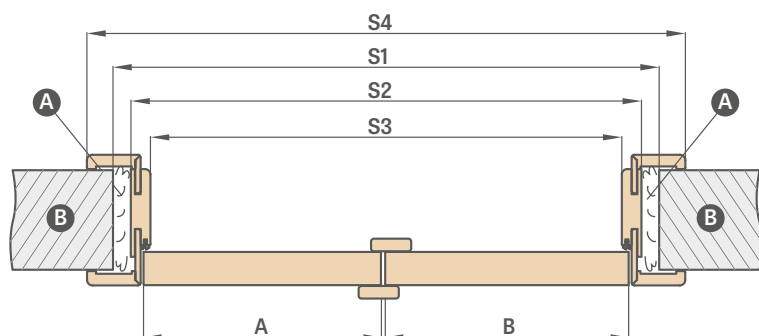

A - mousse B - mur C - plancher

¹⁾ l'écart autorisé en raison de la tolérance dimensionnelle du dormant +/- 3 mm
(nous recommandons de le vérifier avant le montage)

Dormant réglable		PORTE À DEUX VANTAUX AVEC PAUMELLES INVISIBLES									
		« 90 »	« 100 »	« 110 »	« 120 »	« 130 »	« 140 »	« 150 »	« 160 »	« 170 »	« 180 »
A+B	Largeur du vantail	988	1088	1188	1288	1388	1488	1588	1688	1788	1888
S1	Largeur de l'ouverture murale	1061	1161	1261	1361	1461	1561	1661	1761	1861	1961
S2	Largeur extérieure du dormant	1021	1121	1221	1321	1421	1521	1621	1721	1821	1921
S3	Largeur au nu du dormant	977	1077	1177	1277	1377	1477	1577	1677	1777	1877
S4	Largeur du revêtement du dormant, chambranle 6 cm / chambranle 8 cm	1119 / 1159	1219 / 1259	1319 / 1359	1419 / 1459	1519 / 1559	1619 / 1659	1719 / 1759	1819 / 1859	1919 / 1959	2019 / 2059
H1	Hauteur du vantail	2030 (2112) ²									
H2	Hauteur de l'ouverture murale	2073 (2155) ²									
H3	Hauteur extérieure du dormant	2053 (2135) ²									
H4	Hauteur au nu du dormant	2031 (2113) ²									
H5	Hauteur du revêtement du dormant, chambranle 6 cm / chambranle 8 cm	2102 / 2122 (2184 / 2204) ²									

PORTE À DEUX VANTAUX
- SYMÉTRIQUE



PORTE À DEUX VANTAUX
- ASYMETRIQUE



PORTE À DEUX VANTAUX
- AVEC MODULE EXTENSION PLANE LISSE



²⁾ norme PL2112

PORTE À DEUX VANTAUX

AVEC PAUMELLES VISIBLES

PORTE À DEUX VANTAUX AVEC PAUMELLES VISIBLES AVEC DORMANT RÉGLABLE

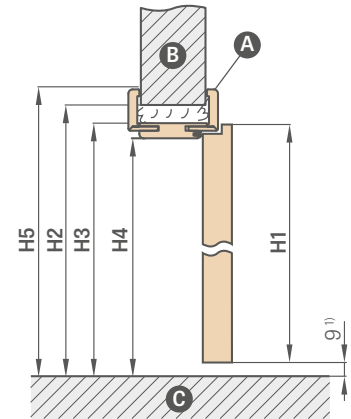
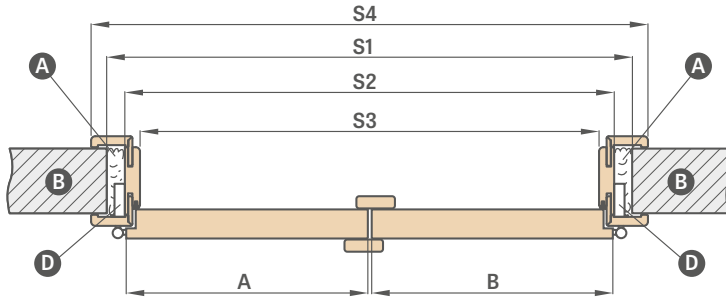

A – mousse B – mur C – plancher D – charnière femelle

Dormant réglable		PORTE À DEUX VANTAUX										
		« 90 »	« 100 »	« 110 »	« 120 »	« 130 »	« 140 »	« 150 »	« 160 »	« 170 »	« 180 »	« 190 »
A+B	Largeur du vantail	988	1088	1188	1288	1388	1488	1588	1688	1788	1888	1988
S1	Largeur de l'ouverture murale	1034	1134	1234	1334	1434	1534	1634	1734	1834	1934	2034
S2	Largeur extérieure du dormant	994	1094	1194	1294	1394	1494	1594	1694	1794	1894	1994
S3	Largeur au nu du dormant	950	1050	1150	1250	1350	1450	1550	1650	1750	1850	1950
S4	Largeur du revêtement du dormant, chambranle 6 cm / chambranle 8 cm	1092 / 1132	1192 / 1232	1292 / 1332	1392 / 1432	1492 / 1532	1592 / 1632	1692 / 1732	1792 / 1832	1892 / 1932	1992 / 2032	2092 / 2132
H1	Hauteur du vantail	2030 (2112) ²										
H2	Hauteur de l'ouverture murale	2060 (2142) ²										
H3	Hauteur extérieure du dormant	2040 (2122) ²										
H4	Hauteur au nu du dormant	2018 (2100) ²										
H5	Hauteur du revêtement du dormant chambranle 6 cm / chambranle 8 cm	2089 / 2109 (2171 / 2191) ²										

PORTE À DEUX VANTAUX AVEC PAUMELLES VISIBLES AVEC DORMANT FIXE

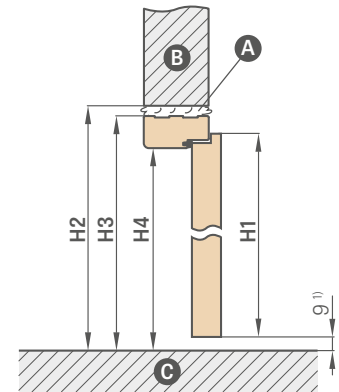
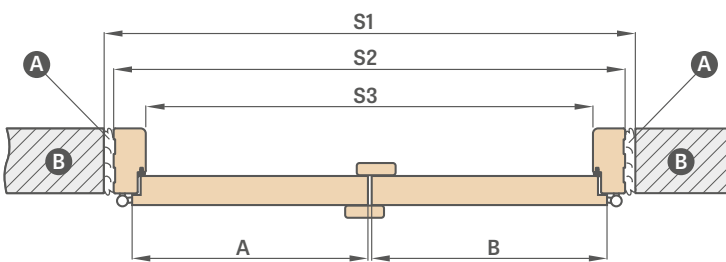

A – mousse B – mur C – plancher

Dormant fixe		PORTE À DEUX VANTAUX										
		« 90 »	« 100 »	« 110 »	« 120 »	« 130 »	« 140 »	« 150 »	« 160 »	« 170 »	« 180 »	« 190 »
A+B	Largeur du vantail	988	1088	1188	1288	1388	1488	1588	1688	1788	1888	1988
S1	Largeur de l'ouverture murale	1068	1168	1268	1368	1468	1568	1668	1768	1868	1968	2068
S2	Largeur extérieure du dormant	1038	1138	1238	1338	1438	1538	1638	1738	1838	1938	2038
S3	Largeur au nu du dormant	950	1050	1150	1250	1350	1450	1550	1650	1750	1850	1950
H1	Hauteur du vantail	2030										
H2	Hauteur de l'ouverture murale	2077										
H3	Hauteur extérieure du dormant	2062										
H4	Hauteur au nu du dormant	2018										

¹⁾ l'écart autorisé en raison de la tolérance dimensionnelle du dormant +/- 3 mm (nous recommandons de le vérifier avant le montage)

²⁾ norme PL2112

PORTES PLIANTES



STRUCTURE

- vantail composé de deux parties reliées par des paumelles invisibles
- Traverse intérieure en MDF recouvert de deux panneaux HDF ou traverse interne en bois recouvert de deux panneaux HDF en coloris PREMIUM et CPL
- panneau de remplissage stabilisant à âme alvéolaire ou, moyennant un supplément de prix, à âme pleine
- tout dormant d'une dimension supérieure à 320 mm est composé de deux éléments et supérieure à 400 mm est composé de trois éléments

FINITION

- panneau HDF recouvert de placage
- chant du vantail STANDARD
- chant avec bande de la couleur du vantail ou en option de couleur noire lisse (coloris CHÊNE NATUR TRANSVERSAL PREMIUM, bande noire à fil transversal)

QUINCAILLERIE

- trois paires de charnières cachées entre vantaux
- système de guidage en haut et en bas de la porte
- serrure bec de cane pêne dormant à clé, à cylindre breveté, à mortaiser ou à verrou

SUPPLÉMENTS DE PRIX

panneau de remplissage à âme pleine

vantail « 100 »

chants vantaux noirs

vantail CPL 0,2

vantail CPL 0,7

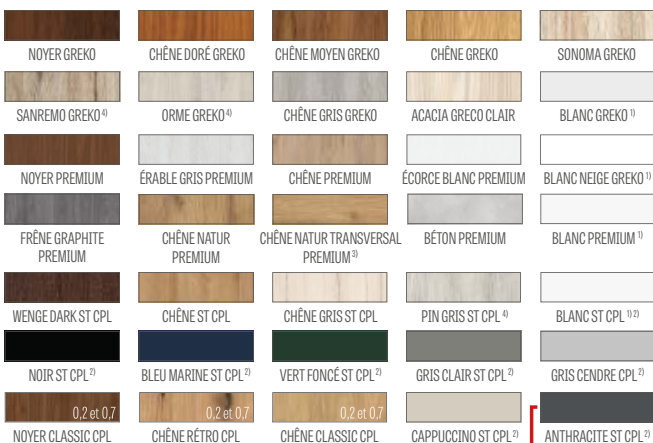

¹⁾ placage blanc lisse imitation peinture

²⁾ un revêtement spécial AntiFinger pour réduire la saleté et les empreintes de doigts

³⁾ l'ensemble du dormant est réalisé en coloris CHÊNE NATUR PREMIUM

⁴⁾ jusqu'à épaisseur des stocks

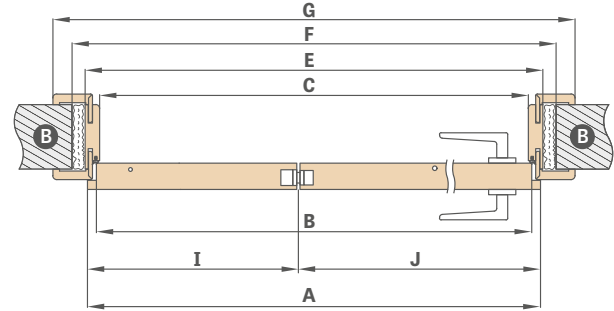
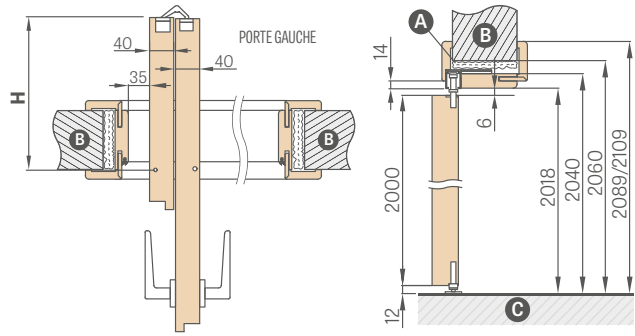

A - mousse B - mur C - plancher

Largeur de la porte	A	B	C	E	F	G	H	I	J
« 60 »	641	614	604	648	688	746*/786**	152,5	218	418
« 70 »	741	714	704	748	788	846*/886**	202,5	268	468
« 80 »	841	814	804	848	888	946*/986**	252,5	318	518
« 90 »	941	914	904	948	988	1046*/1086**	302,5	368	568
« 100 »	1041	1014	1004	1048	1088	1146*/1186**	352,5	418	618

* chambranle 6 cm / ** chambranle 8 cm assemblage uniquement à 45 degrés

LARGEURS DE VANTAUX DISPONIBLES

60 70 80 90 100



vidéo d'installation
<https://youtu.be/tzccmzy7rvq>

Plage de réglage min.-max. (mm)
80-100
100-120
120-140
140-160
160-180
180-200
200-220
220-240

Plage de réglage min.-max. (mm)
240-260
260-280
280-300
300-340
340-360
360-380
380-400
400-420

Un supplément de prix pour chaque 2 cm (sur la base du prix de 400 à 420 mm) jusqu'à la plage 500-520.

SYSTÈME DE PORTE À DORMANT CACHÉ COVERT

OUVRANT VERS L'INTÉRIEUR ET VERS L'EXTÉRIEUR



STRUCTURE

- vantail avec paumelles visibles ou avec paumelles invisibles
- traverse en bois recouvert de deux panneaux HDF
- panneau de remplissage stabilisant à âme alvéolaire ou, moyennant un supplément de prix, à âme pleine

FINITION

- panneau HDF recouvert du placage PREMIUM, ST CPL, l vernis UV ou placage pour la peinture ou la pose de papier peint
- chants du vantail conçus pour les portes avec paumelles visibles et invisibles

QUINCAILLERIE

- deux charnières cachées encastrées dans le dormant (troisième en option en moyennant un supplément de prix)
- serrure magnétique dans le vantail avec paumelles visibles et paumelles invisibles à clé, à cylindre breveté, à mortaiser ou à verrou

SUPPLÉMENTS DE PRIX

dormant de couleur blanche ou noire³⁾

vantail laqué BLANC TITANE UV

panneau de remplissage à âme pleine

traverse inférieure supplémentaire dans le vantail (le client a la possibilité de raccourcir le vantail jusqu'à max. 8 cm)

manchons métalliques ronds et carrés (4 pcs.)

finition : nickel brossé, patine, blanc et noir

manchons en plastique imitation bois (4 pcs.)

détalonnage de porte, dégagement d'aération standard ou mini (p. 137) ou grille d'aération

troisième charnière

utilisation dans le vantail d'une serrure magnétique de couleur noire

utilisation de charnières et d'une gâche de couleur noire

- pour deux charnières ou

- pour trois charnières

chants vantaux noirs

vantail « 100 »

joint de bas de porte⁴⁾

marqueterie LUX ; version au choix sur pages 86-91

arrêt (butoir) magnétique⁴⁾

(disponible en six couleurs, voir page 137)

Norme 2112 - supplément de prix pour le vantail et le dormant

LARGEURS DE VANTAUX DISPONIBLES

60 70⁵⁾ 80⁵⁾ 90 100

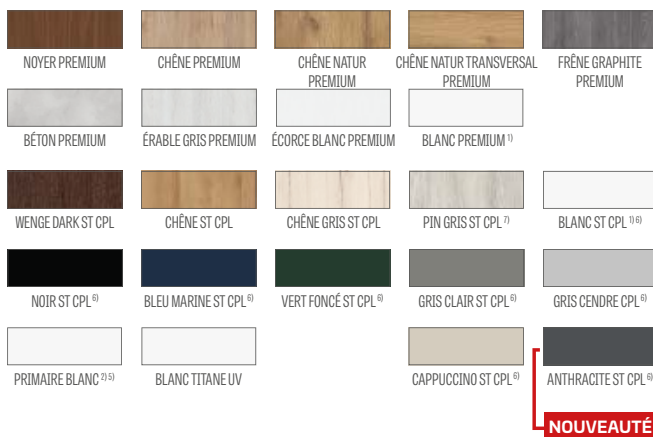

NOUVEAUTÉ

¹⁾ placage blanc lisse imitation peinture

²⁾ utilisé pour la pose de papier peint et la peinture

³⁾ dormant de couleur aluminium en standard

⁴⁾ le montage d'un butoir empêche la mise en place d'un joint de bas de porte et le detalonnage de porte et vice versa

⁵⁾ vantail PRIMAIRE BLANC et dormant en aluminium d'une largeur de « 70 » et « 80 » disponibles dans un bref délai très, pour plus de détails demandez à votre revendeur

⁶⁾ un revêtement spécial AntiFinger pour réduire la saleté et les empreintes de doigts

⁷⁾ jusqu'à épaissement des stocks

SYSTÈME DE PORTE À DORMANT CACHÉ COVERT

VANTAIL AVEC PAUMELLES VISIBLES OUVRANT VERS L'INTÉRIEUR

DIMENSIONS STANDARD POUR LES PORTES AVEC PAUMELLES VISIBLES OUVRANT VERS L'INTÉRIEUR

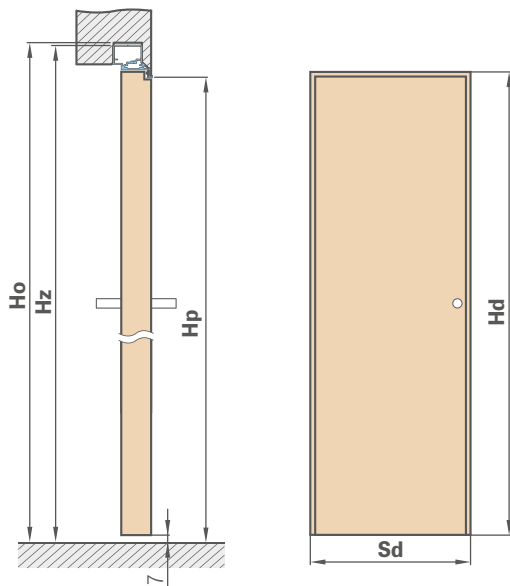

Largeur du vantail	Largeur de la baie	Largeur extérieure du dormant	Largeur du passage
Sd [mm]	So [mm]	Sz [mm]	Sp [mm]
620	700	690	605
720	800	790	705
820	900	890	805
920	1000	990	905
1020	1100	1090	1005

Hauteur du vantail	Hauteur de la baie	Hauteur extérieure du dormant	Hauteur du passage
Hd [mm]	Ho [mm]	H _z [mm]	H _p [mm]
2030 (2112) ¹⁾	2079 (2162) ¹⁾	2072 (2154) ¹⁾	2030 (2112) ¹⁾

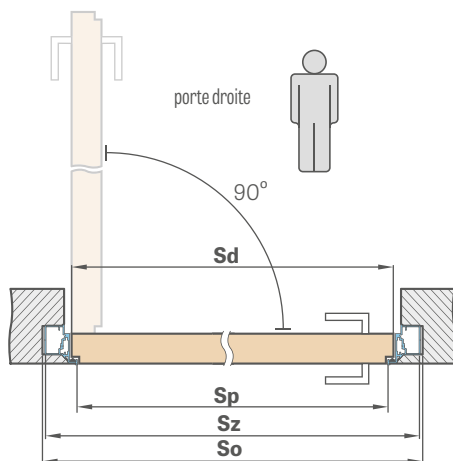

HABILLAGE EN PLAQUES DE PLÂTRE CARTONNÉ

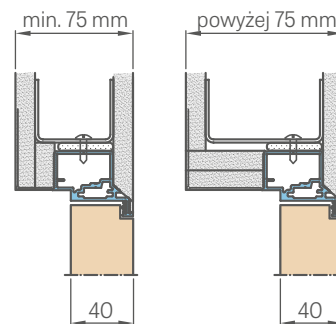

COUPE DU DORMANT EN ALUMINIUM

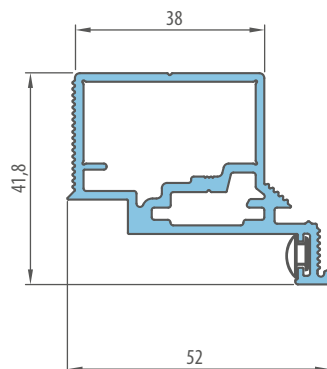

HABILLAGE DANS LE MUR

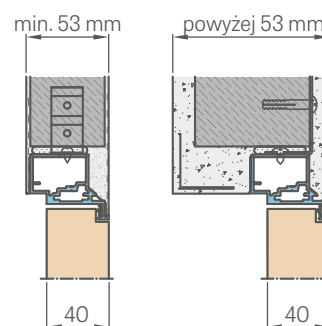

¹⁾ norme PL2112

SYSTÈME DE PORTE À DORMANT CACHÉ COVERT

VANTAIL AVEC PAUMELLES INVISIBLES OUVRANT VERS L'EXTÉRIEUR

DIMENSIONS STANDARD POUR LES PORTES AVEC PAUMELLES INVISIBLES OUVRANT VERS L'INTÉRIEUR

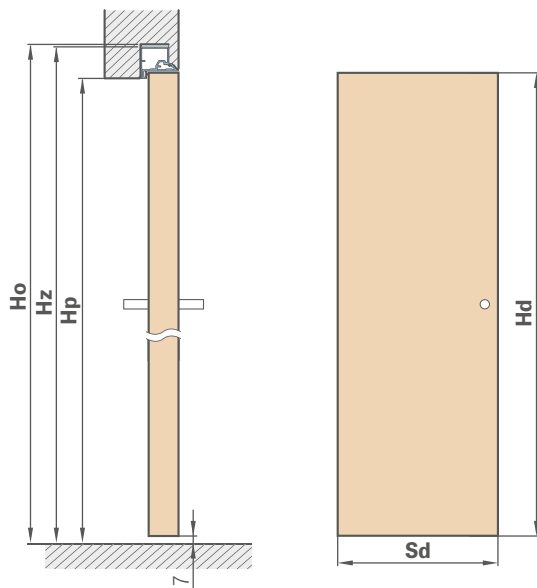

Largeur du vantail	Largeur de la baie	Largeur extérieure du dormant	Largeur du passage
Sd [mm]	So [mm]	Sz [mm]	Sp [mm]
620	700	690	605
720	800	790	705
820	900	890	805
920	1000	990	905
1020	1100	1090	1005

Hauteur du vantail	Hauteur de la baie	Hauteur extérieure du dormant	Hauteur du passage
Hd [mm]	Ho [mm]	H _z [mm]	H _p [mm]
2020 (2102) ¹⁾	2069 (2152) ¹⁾	2062 (2144) ¹⁾	2020 (2102) ¹⁾

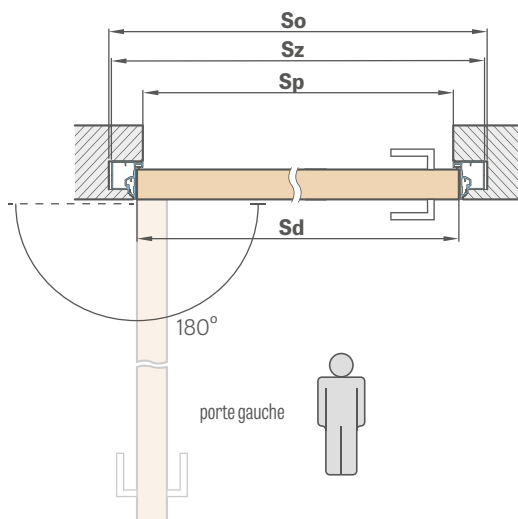

HABILLAGE EN PLAQUES DE PLÂTRE CARTONNÉ

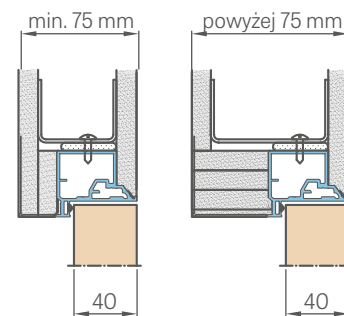

COUPE DU DORMANT EN ALUMINIUM

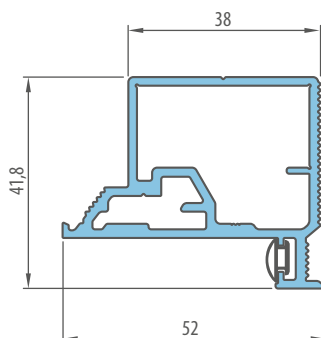

HABILLAGE DANS LE MUR

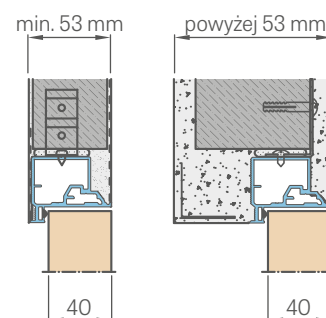

¹⁾ norme PL2112

IMPOSTES

AVEC PAUMELLES VISIBLES

INFORMATIONS GÉNÉRALES

Les impostes sont prémontées en usine et dotées d'un verre de sécurité VSG 331 opalin ou transparent. (Veuillez indiquer le type de verre lors de votre commande)
Des éléments structurels supplémentaires (par exemple, des poteaux en bois) peuvent être nécessaires pour relier l'imposte à la porte, ou plus précisément au dormant réglable ou fixe, que le monteur choisit et organise lui-même en fonction des conditions d'ouverture existantes. La société ERKADO ne vend pas de tels articles.

PRIX D'IMPOSTES

VERRIÈRE TIERCE LATÉRALE POUR PORTES À UN ET DEUX VANTAUX AVEC PAUMELLES VISIBLES					
Hauteur	Dormant	Largeur			
		« 30 »	« 40 »	« 50 »	« 60 »
Norme PL :	réglable**				
	fixe				

VERRIÈRE D'ANGLE POUR PORTES À UN ET DEUX VANTAUX AVEC PAUMELLES VISIBLES					
Hauteur	Dormant	Largeur			
		« 30 »	« 40 »	« 50 »	« 60 »
« 30 »	réglable**				
	fixe				
« 40 »	réglable**				
	fixe				
« 50 »	réglable**				
	fixe				
« 60 »	réglable**				
	fixe				

IMPOSTE POUR PORTES À UN ET DEUX VANTAUX AVEC PAUMELLES VISIBLES						
Hauteur	Dormant	Largeur				
		« 60 »	« 70 »	« 80 »	« 90 »	« 100 »
« 30 »	réglable**					
	fixe					
« 40 »	réglable**					
	fixe					
« 50 »	réglable**					
	fixe					
« 60 »	réglable**					
	fixe					

IMPOSTE POUR PORTES À DEUX VANTAUX AVEC PAUMELLES VISIBLES												
Hauteur	Dormant	Largeur										
		« 90 »	« 100 »	« 110 »	« 120 »	« 130 »	« 140 »	« 150 »	« 160 »	« 170 »	« 180 »	« 190 »
« 30 »	réglable**											
	fixe											
« 40 »	réglable**											
	fixe											
« 50 »	réglable**											
	fixe											
« 60 »	réglable**											
	fixe											

TYPES D'IMPOSTES

- POUR LES DORMANTS **FIXES**
- POUR LES DORMANTS **RÉGLABLES**
- POUR LES PORTES **À UN VANTAIL**
- POUR LES PORTES **À DEUX VANTAUX**

CONFIGURATIONS DISPONIBLES

PORTES À UN VANTAIL AVEC PAUMELLES VISIBLES avec verrières latérales, verrières d'angle et impostes

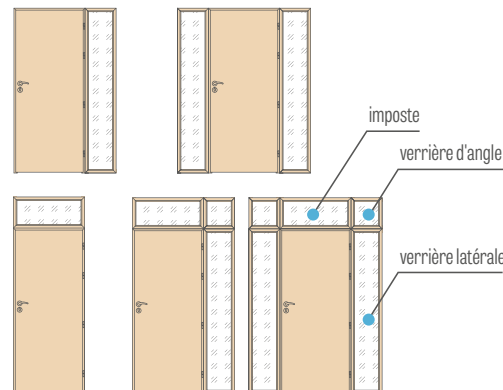

PORTES À DEUX VANTAUX AVEC PAUMELLES VISIBLES avec verrières tierces latérales, verrières d'angle et impostes

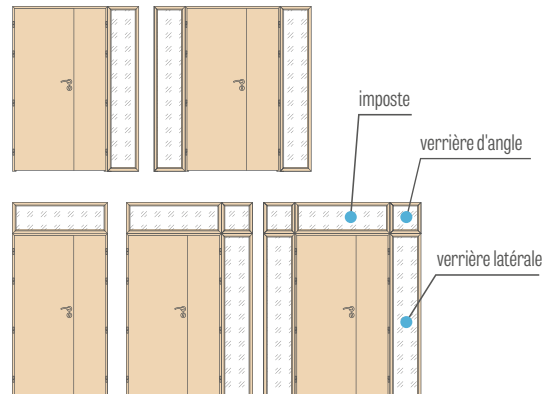

** Les dimensions des dormants de porte réglables standard sont disponibles aux pages 170 et 171

Le prix comprend le verre de sécurité VSG 331 mat ou VSG 331 transparent et il est uniforme pour tous les placages et gammes pour les dormants avec paumelles visibles

Les prix s'appliquent aux impostes sur le chambranle de 6 et 8 cm.

Pour les impostes laquées il est prévu un supplément de prix de 50 %

Les bandes de fixation des impostes sont clouées avec des goupilles et après les avoir été enfoncées de petites taches sombres peuvent être visibles (surtout en coloris blancs et pour les impostes laquées).

Les impostes ne sont pas disponibles en stratifiés CPL 0.2 et CPL 0.7

Verrières latérales du dormant réglable avec paumelles visibles, chambranle 6 cm / chambranle 8 cm

« 30 » « 40 » « 50 » « 60 »

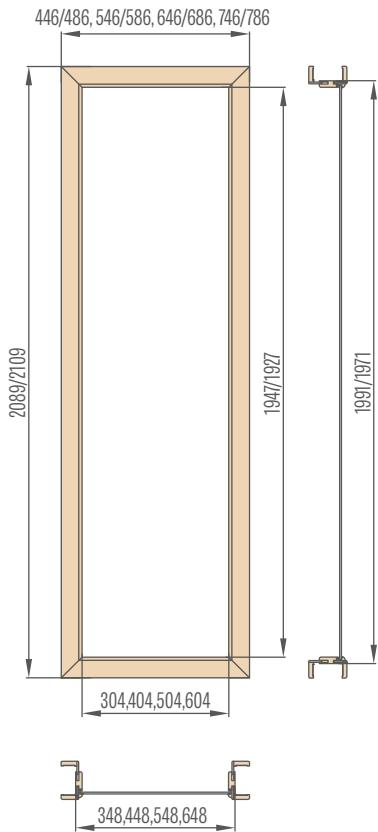

Verrières d'angle du dormant réglable avec paumelles visibles, chambranle 6 cm / chambranle 8 cm

« 30 » « 40 » « 50 » « 60 »

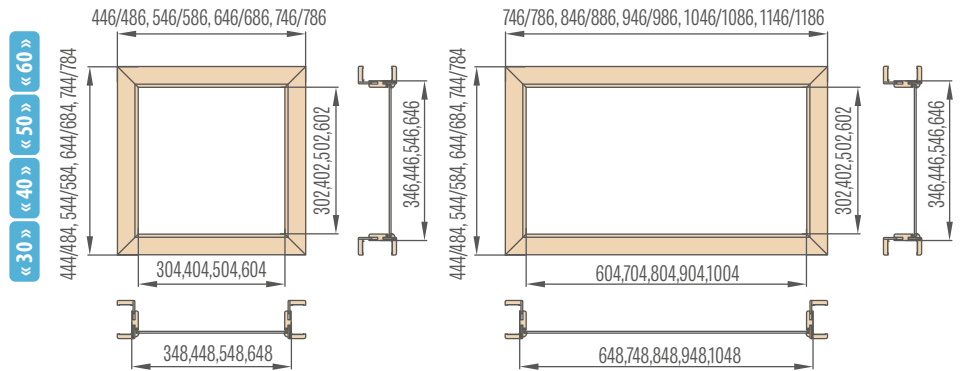

Impostes du dormant réglable pour les portes à un vantail avec paumelles visibles, chambranle 6 cm / chambranle 8 cm

« 60 » « 70 » « 80 » « 90 » « 100 »

Impostes du dormant réglable pour les portes à deux vantaux avec paumelles visibles, chambranle 6 cm / chambranle 8 cm

« 90 » « 100 » « 110 » « 120 » « 130 » « 140 » « 150 » « 160 » « 170 » « 180 » « 190 »

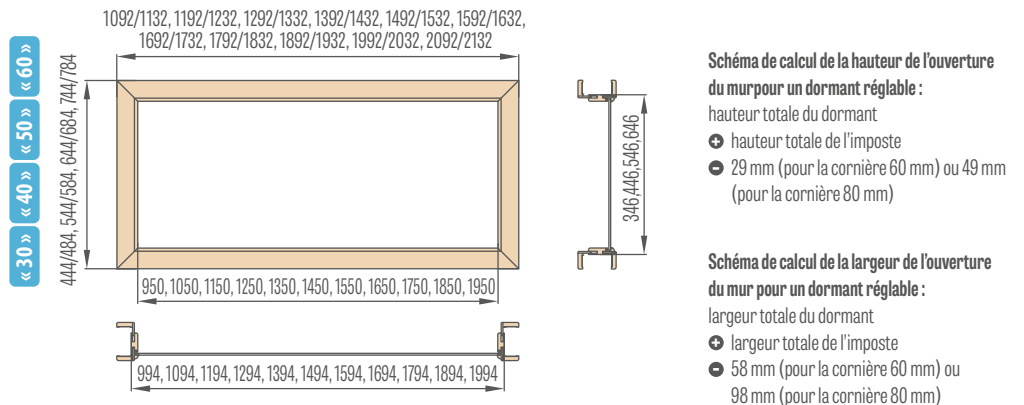

Verrières latérales du dormant fixe

« 30 » « 40 » « 50 » « 60 »

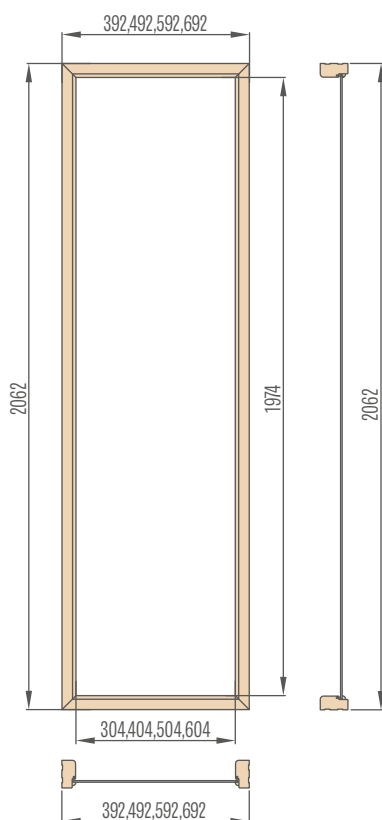

Verrières d'angle du dormant fixe

« 30 » « 40 » « 50 » « 60 »

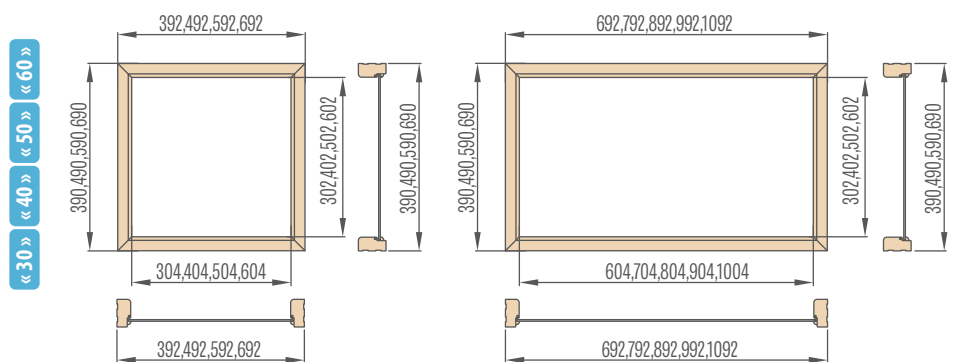

Impostes du dormant fixe pour les portes à un vantail

« 60 » « 70 » « 80 » « 90 » « 100 »

Impostes du dormant fixe pour les portes à deux vantaux

« 90 » « 100 » « 110 » « 120 » « 130 » « 140 » « 150 » « 160 » « 170 » « 180 » « 190 »

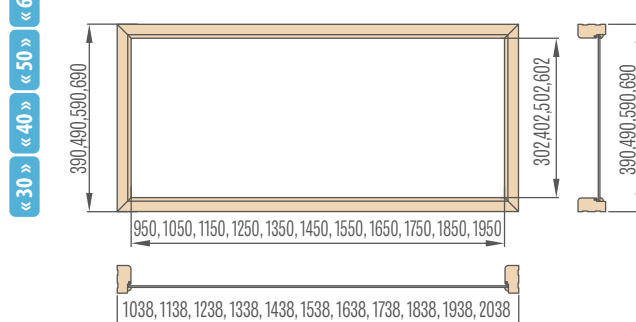

DORMANTS

- Le dormant réglable et le dormant fixe avec paumelles visibles peuvent être utilisés dans tous les types de portes d'intérieur ERKADO fabriquées selon la technologie à panneaux et dans les portes menuisées STILE.
- Le dormant réglable avec paumelles invisibles peut être utilisé dans les portes d'intérieur fabriquées selon la technologie à panneaux et dans les portes menuisées STILE. Les dormants sont équipés de trois paires de charnières cachées.
- Les dormants sont fabriqués en panneaux MDF de haute qualité et revêtus d'un film solide imitation bois ou recouvert d'un vernis UV durable.
- En fonction de la technologie, les dormants sont recouverts de divers types de finition tels que : GREKO, CPL, PREMIUM et vernis UV.
- En standard, les dormants pour les portes menuisées STILE sont équipées d'une troisième paire de charnières supplémentaire.
- Chaque dormant réglable ou fixe comprend les composants du dormant (section verticale de couplage, section verticale à charnière et traverse supérieure), les charnières et les vis de montage. Pour certains éléments, les trous ont été effectués en usine.
- Chaque kit est fourni avec une notice de montage et une carte de garantie.
- Le dormant fixe pour la gamme Herse est rectangulaire et possède un noyau en bois collé.

**DORMANT RÉGLABLE VANTAUX
AVEC PAUMELLES VISIBLES**



**DORMANT RÉGLABLE EN APPLIQUE
POUR DORMANT EN ACIER**



**DORMANT RÉGLABLE VANTAUX
AVEC PAUMELLES INVISIBLES**



**DORMANT FIXE VANTAUX
AVEC PAUMELLES VISIBLES**



**CORNIÈRE STANDARD
POUR DORMANT RÉGLABLE**

chambranle 6 cm / chambranle 8 cm

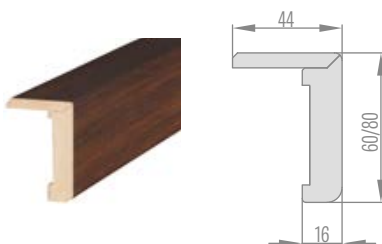

**CORNIÈRE À AILE PROLONGÉE
POUR DORMANT RÉGLABLE**

chambranle 6 cm / chambranle 8 cm

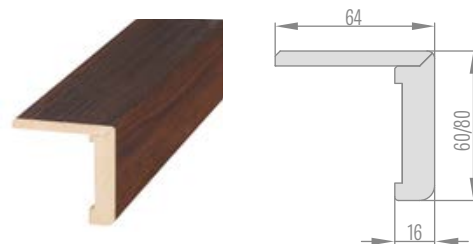

DORMANT RÉGLABLE AVEC PAUMELLES VISIBLES

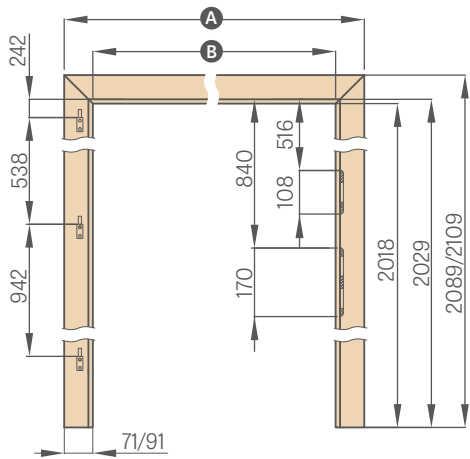

	« 60 »	« 70 »	« 80 »	« 90 »	« 100 »	« 110 »
A	746 / 786	846 / 886	946 / 986	1046 / 1086	1146 / 1186	1246 / 1286
B	604	704	804	904	1004	1104

chambranle 6 cm / chambranle 8 cm

DORMANT RÉGLABLE AVEC PAUMELLES VISIBLES - NORME PL2112

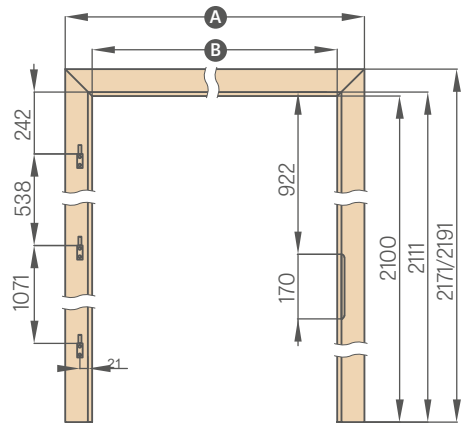

	« 60 »	« 70 »	« 80 »	« 90 »	« 100 »	« 110 »
A	746 / 786	846 / 886	946 / 986	1046 / 1086	1146 / 1186	1246 / 1286
B	604	704	804	904	1004	1104

DORMANT RÉGLABLE AVEC PAUMELLES INVISIBLES - NORME PL

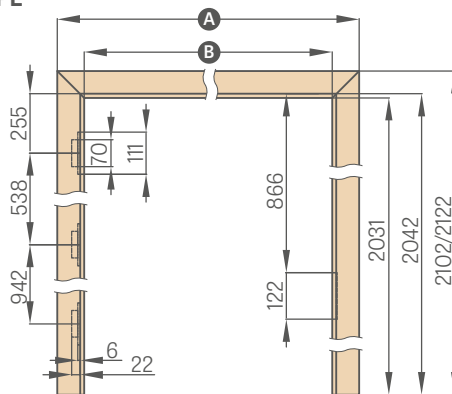

	« 60N »	« 60 »	« 70N »	« 70 »	« 80N »	« 80 »
A	747/787	771 / 811	847/887	871/911	947/987	971/1011
B	605	629	705	729	805	829

	« 90N »	« 90 »	« 100 »	« 110 »
A	1047/1087	1071 / 1111	1171 / 1211	1271/1311
B	905	929	1029	1129

Largeurs 60N, 70N, 90N disponible uniquement pour les modèles ALTAMURA 1, BALDUR 1 et UNOPREMIUM

DORMANT RÉGLABLE AVEC PAUMELLES INVISIBLES - NORME PL2112

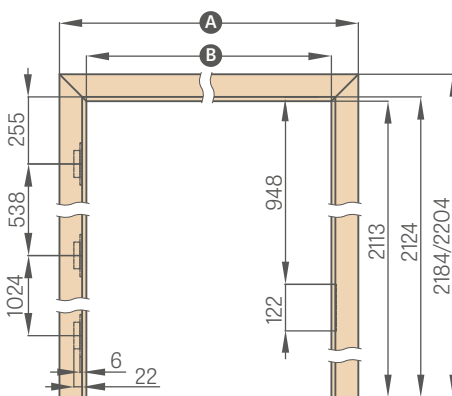

	« 60 »	« 70 »	« 80N »	« 80 »	« 90 »	« 100 »	« 110 »
A	771 / 811	871/911	947/987	971/1011	1071 / 1111	1171 / 1211	1271/1311
B	629	729	805	829	929	1029	1129

DORMANT RÉGLABLE AVEC PAUMELLES VISIBLES DE TYPE TUNNEL

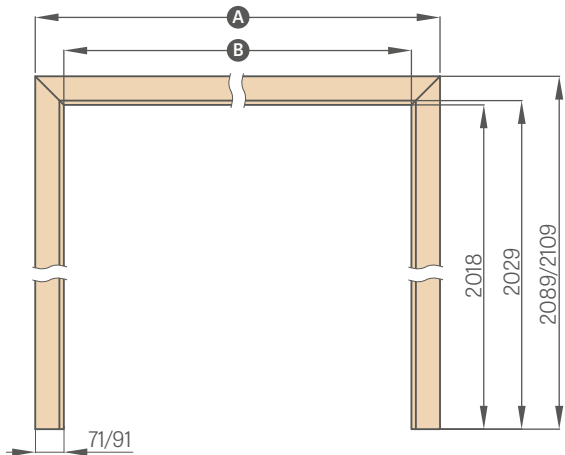

	« 60 »	« 70 »	« 80 »	« 90 »	« 100 »	« 110 »	« 120 »
A	746 / 786	846 / 886	946 / 986	1046 / 1086	1146 / 1186	1246 / 1286	1346 / 1386
B	604	704	804	904	1004	1104	1204

	« 130 »	« 140 »	« 150 »	« 160 »	« 170 »	« 180 »	« 190 »
A	1446 / 1486	1546 / 1586	1646 / 1686	1746 / 1786	1846 / 1886	1946 / 1986	2046 / 2086
B	1304	1404	1504	1604	1704	1804	1904

chambranle 6 cm / chambranle 8 cm

DORMANT EN RÉNOVATION

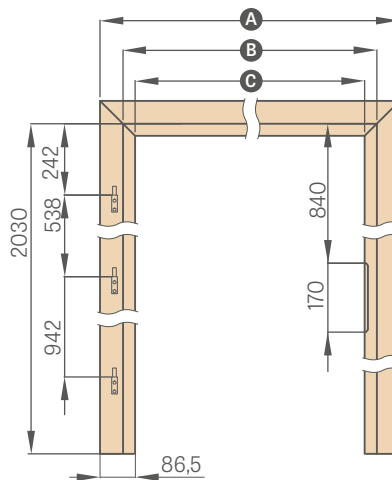

	« 60 »	« 70 »	« 80 »	« 90 »	« 100 »
A	737	837	937	1037	1137
B	624	724	824	924	1024
C	564	664	764	864	964

DORMANT FIXE

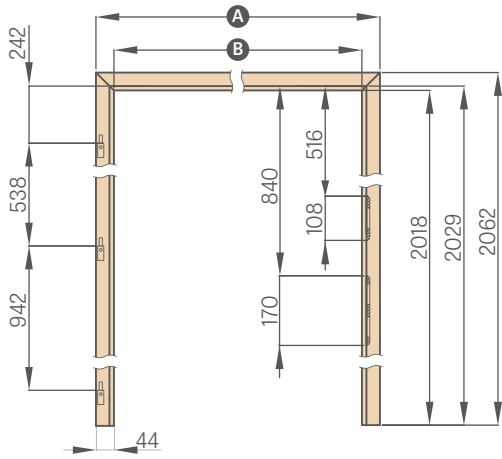

	« 60 »	« 70 »	« 80 »	« 90 »	« 100 »	« 110 »
A	692	792	892	992	1092	1192
B	604	704	804	904	1004	1104

DORMANT RÉVERSIBLE

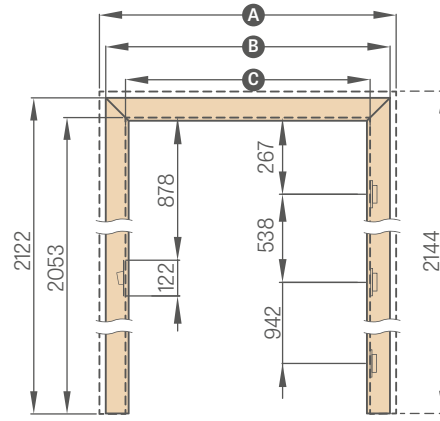

Les largeurs 60N, 70N, 90N sont disponibles uniquement pour les modèles ALTAMURA 1, BALDUR 1 et UNO PREMIUM

	« 60N »	« 60 »	« 70N »	« 70 »	« 80N »	« 80 »	« 90N »	« 90 »	« 100 »	« 110 »
A	810	834	910	934	1010	1034	1110	1134	1234	1334
B	766	791	866	891	966	991	1066	1091	1191	1291
C	628	652	728	752	828	852	928	952	1052	1152

DORMANT FIXE POUR LES PORTES À DEUX VANTAUX

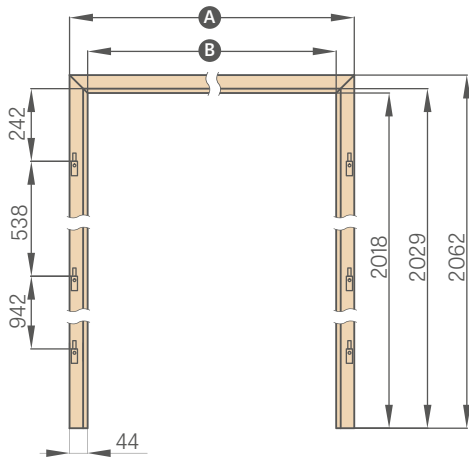

	« 90 »	« 100 »	« 110 »	« 120 »	« 130 »	« 140 »
A	1038	1138	1238	1338	1438	1538
B	950	1050	1150	1250	1350	1450

	« 150 »	« 160 »	« 170 »	« 180 »	« 190 »
A	1638	1738	1838	1938	2038
B	1550	1650	1750	1850	1950

DORMANT RÉGLABLE AVEC PAUMELLES VISIBLES POUR LES PORTES À DEUX VANTAUX

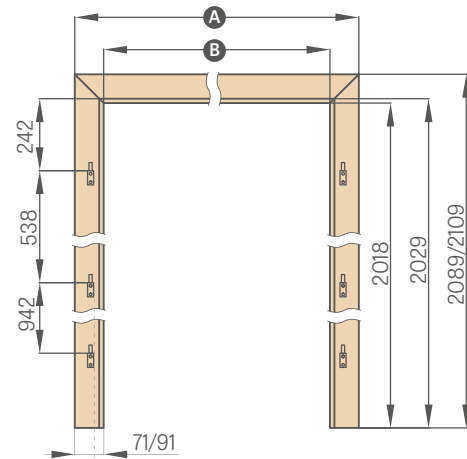

	« 90 »	« 100 »	« 110 »	« 120 »	« 130 »	« 140 »
A	1092/1132	1192/1232	1292/1332	1392/1432	1492/1532	1592/1632
B	950	1050	1150	1250	1350	1450

	« 150 »	« 160 »	« 170 »	« 180 »	« 190 »
A	1692/1732	1792/1832	1892/1932	1992/2032	2092/2132
B	1550	1650	1750	1850	1950

chambranle 6 cm / chambranle 8 cm

DORMANT FIXE POUR PORTES EN VERRE

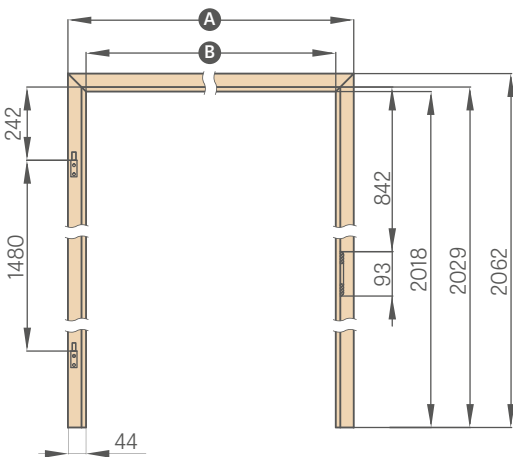

	« 60 »	« 70 »	« 80 »	« 90 »
A	692	792	892	992
B	604	704	804	904

DORMANT RÉGLABLE AVEC PAUMELLES VISIBLES POUR PORTES VITRÉES

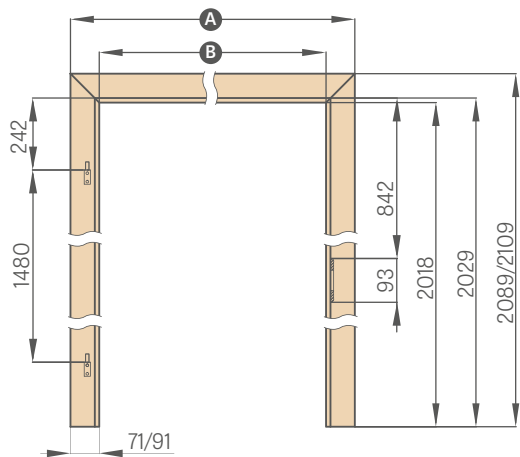

	« 60 »	« 70 »	« 80 »	« 90 »
A	746/786	846/886	946/986	1046/1086
B	604	704	804	904

chambranle 6 cm / chambranle 8 cm

Dans les dormants pour panneaux de verre une charnière à tige de 10 mm est utilisée

DORMANT RÉGLABLE EN TUNNEL

AVEC PAUMELLES VISIBLES ET INVISIBLES

DORMANTS EN TUNNEL

Le dormant en tunnel est un dormant réglable sans quincaillerie. Il est composé d'une traverse supérieure et de deux montants.

Il peut être utilisé comme un élément de finition et de protection pour les angles des parois, mais il est principalement utilisé à des fins esthétiques comme un élément décoratif de l'intérieur.

Les dormants réglables des portes avec paumelles visibles en tunnel sont aussi utilisés dans les systèmes coulissants ERKADO.

Les dormants réglables des portes avec paumelles invisibles en tunnel ne peuvent pas être utilisés dans les systèmes coulissants.

Selon le système, nous utilisons les tunnels avec paumelles visibles :

TUNNEL POUR SP1N	Système coulissant simple en applique
TUNNEL POUR SP2N	Système coulissant double en applique
TUNNEL POUR SP1C.100	Système coulissant simple à galandage, caisson 100
TUNNEL POUR SP2C.100	Système coulissant double à galandage, caisson 100
TUNNEL POUR SP1C.125	Système coulissant simple à galandage, caisson 125
TUNNEL POUR SP2C.125	Système coulissant double à galandage, caisson 125
habillage ZN1	Habillage face simple pour les systèmes à un vantail SP1C.100 et SP1C.125
habillage ZN2	Habillage face simple pour les systèmes à deux vantaux SP2C.100 et SP2C.125

TUNNELS RÉGLABLES AVEC PAUMELLES VISIBLES

	« 60 »	« 70 »	« 80 »	« 90 »	« 100 »	« 110 »	« 120 »	« 130 »	« 140 »	« 150 »	« 160 »	« 170 »	« 180 »	« 190 »
Largeur de l'ouverture murale	688	788	888	988	1088	1188	1288	1388	1488	1588	1688	1788	1888	1988
Largeur extérieure du tunnel	648	748	848	948	1048	1148	1248	1348	1448	1548	1648	1748	1848	1948
Largeur au nu du tunnel	604	704	804	904	1004	1104	1204	1304	1404	1504	1604	1704	1804	1904
Largeur du revêtement du tunnel chambranle 6 cm / chambranle 8 cm	746/ 786	846/ 886	946/ 986	1046/ 1086	1146/ 1186	1246/ 1286	1346/ 1386	1446/ 1486	1546/ 1586	1646/ 1686	1746/ 1786	1846/ 1886	1946/ 1986	2046/ 2086
Hauteur de l'ouverture murale	2060 (2142) ¹⁾													
Hauteur extérieure du tunnel	2040 (2122) ¹⁾													
Hauteur au nu du tunnel	2018 (2100) ¹⁾													
Hauteur du revêtement du tunnel chambranle 6 cm / chambranle 8 cm	2089 / 2109 (2171 / 2191) ¹⁾													

TUNNELS RÉGLABLES AVEC PAUMELLES INVISIBLES

	« 60 »	« 70 »	« 80N »	« 80 »	« 90 »	« 100 »	« 110 »	« 120 »	« 130 »	« 140 »	« 150 »	« 160 »	« 170 »	« 180 »
Largeur de l'ouverture murale	713	813	888	913	1013	1113	1213	1313	1413	1513	1613	1713	1813	1913
Largeur extérieure du tunnel	673	773	849	873	973	1073	1173	1273	1373	1473	1573	1673	1773	1873
Largeur au nu du tunnel	629	729	805	829	929	1029	1129	1229	1329	1429	1529	1629	1729	1829
Largeur du revêtement du tunnel chambranle 6 cm / chambranle 8 cm	771/ 811	871/ 911	947/ 987	971/ 1011	1071/ 1111	1171/ 1211	1271/ 1311	1371/ 1411	1471/ 1511	1571/ 1611	1671/ 1711	1771/ 1811	1871/ 1911	1971/ 2011
Hauteur de l'ouverture murale	2073 (2155) ¹⁾													
Hauteur extérieure du tunnel	2053 (2135) ¹⁾													
Hauteur au nu du tunnel	2031 (2113) ¹⁾													
Hauteur du revêtement du tunnel chambranle 6 cm / chambranle 8 cm	2102 / 2122 (2184 / 2204) ¹⁾													

¹⁾ norme PL2112

DORMANT EN ACIER

POUR PANNEAUX MENUISÉS, PLANS et VITRÉS

DORMANT EN ACIER RÉGLABLE (AVEC HABILLAGE), tôle d'une épaisseur de 1,5 mm

soudé et peint en RAL 9003, 9010, 9016, 8003, 8017, 7016, 7022, 9005, 7047, 1001

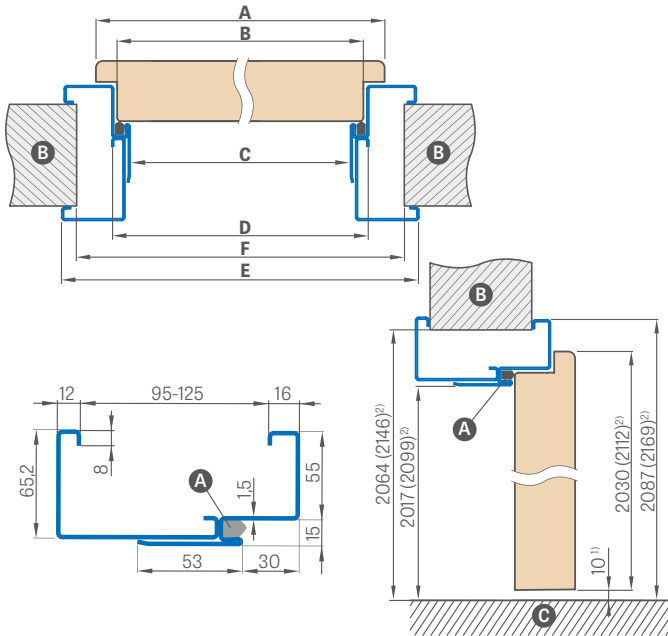

DORMANT ANGULAIRE EN ACIER GRANDE TAILLE, tôle d'une épaisseur de 1,2 mm

soudé et peint en RAL 9003, 9010, 9016, 8003, 8017, 7016, 7022, 9005, 7047, 1001

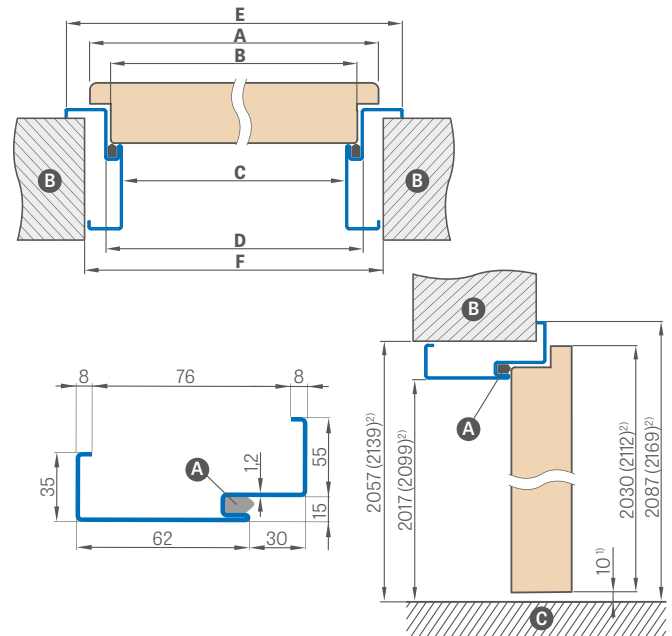

¹⁾ l'écart autorisé en raison de la tolérance dimensionnelle du dormant ± 3 mm
(nous recommandons de le vérifier avant le montage) ²⁾ Norme 2112

Largeur de la porte	A	B	C	D	E	F
« 60 »	644	617	601	631	741	695
« 70 »	744	717	701	731	841	795
« 80 »	844	817	801	831	941	895
« 90 »	944	917	901	931	1041	995
« 100 »	1044	1017	1001	1031	1141	1095
« 110 »	1144	1117	1101	1131	1241	1195

Largeur de la porte	A	B	C	D	E	F
« 60 »	644	617	601	631	741	681
« 70 »	744	717	701	731	841	781
« 80 »	844	817	801	831	941	881
« 90 »	944	917	901	931	1041	981
« 100 »	1044	1017	1001	1031	1141	1081
« 110 »	1144	1117	1101	1131	1241	1181

Plage de réglage min.-max. (mm)
95-125
125-155
155-185
185-215
215-245
245-275
275-305

RAL



POSE DU DORMANT ANGULAIRE

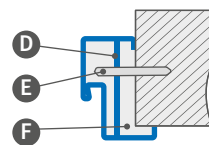

- A** - joint d'étanchéité
- B** - mur
- C** - plancher
- D** - ancrage de montage
- E** - cheville à expansion
- F** - à remplir

SUPPLÉMENTS DE PRIX

gâche électrique

renforcement pour ferme-porte

en tôle galvanisée

+10 %

dormant réglable « 100 » ou « 110 »

dormant fixe « 100 » ou « 110 »

dormant réglable pour les portes à deux vantaux

devis personnalisé

Norme 2112

supplément de prix de 15 %

RAL non standard (à l'exception des couleurs rares, intenses, perlées ou métalliques)

supplément de prix de 10 %

¹⁾ moyennant un supplément de prix de 10 %

DORMANT EN ACIER

AVEC PAUMELLES INVISIBLES, POUR LES VANTAUX MENUISÉS ET PLANS

DORMANT EN ACIER RÉGLABLE AVEC PAUMELLES INVISIBLES (AVEC HABILLAGE), tôle d'une épaisseur de 1,5 mm soudé et peint en RAL 9003, 9010, 9016, 8003, 8017, 7016, 7022, 9005, 7047, 1001

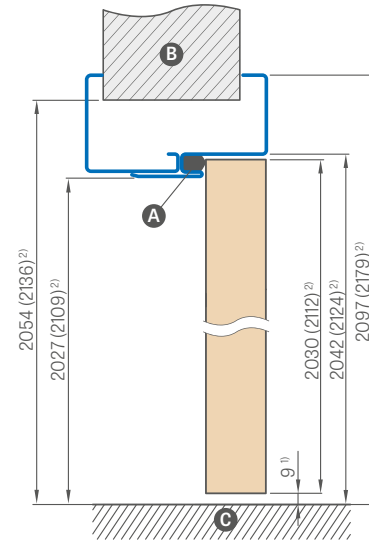
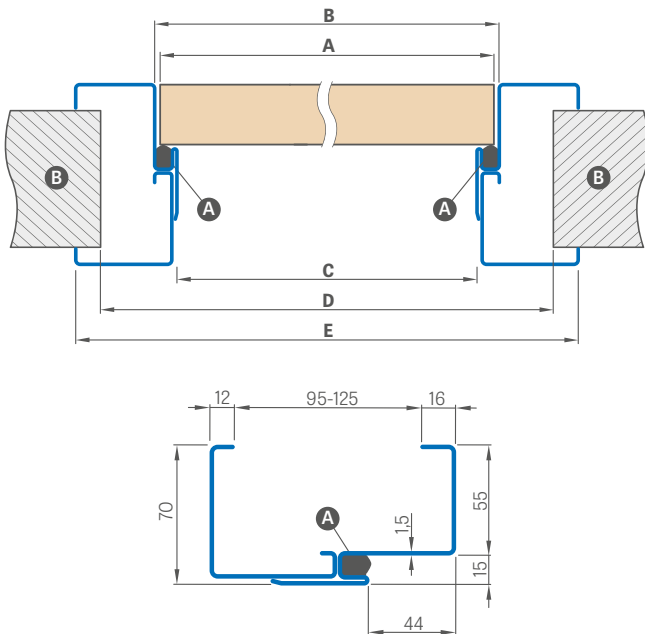

¹⁾ l'écart autorisé en raison de la tolérance dimensionnelle du dormant +/- 3 mm (nous recommandons de le vérifier avant le montage)

²⁾ Norme 2112

Plage de réglage min.-max. (mm)
95-125
125-155
155-185
185-215
215-245
245-275
275-305

Largeur de la porte	A	B	C	D	E
« 60 »	644	650	620	710	760
« 70 »	744	750	720	810	860
« 80 »	844	850	820	910	960
« 90 »	944	950	920	1010	1060
« 100 »	1044	1050	1020	1110	1160
« 110 »	1144	1150	1120	1210	1260

A - joint d'étanchéité **B** - mur **C** - plancher

Les dormants sont équipés de trois charnières en standard.

SUPLÉMENTS DE PRIX

renforcement pour ferme-porte	
en tôle galvanisée	+10 %
dormant réglable « 100 » ou « 110 »	
Norme 2112	supplément de prix de 15 %
RAL non standard (à l'exception des couleurs rares, intenses, perlées ou métalliques)	supplément de prix de 10 %

RAL



¹⁾ moyennant un supplément de prix de 10 %

DORMANT EN RÉNOVATION RÉGLABLE

POUR DORMANT EN ACIER

EMPLACEMENT DE LA POIGNÉE DANS LE DORMANT EN RÉNOVATION

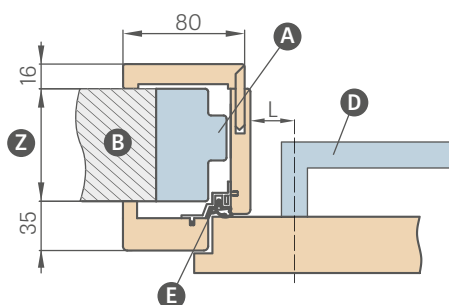

L = distance entre l'axe de la poignée et le chant du dormant

L = 28 mm pour les portes menuisées et plans (toutes les poignées de porte intérieures de la gamme sont disponibles)

ATTENTION : Vérifiez les dimensions des rosaces de porte avant de les installer.

Le dormant en rénovation d'une plage supérieure à 200 mm est composé de deux éléments et le dormant d'une plage supérieure à 320 mm de trois éléments.

LARGEURS DU DORMANT EN RÉNOVATION DISPONIBLES :

60 70 80 90 100

	Plage de réglage min.-max. (mm)
1 élément	80-100
	100-120
	120-140
	140-160
	160-180
2 éléments	180-200
	200-220
	220-240
	240-260
	260-280
3 éléments	280-300
	300-320
	320-340
	340-360
	360-380
	380-400
	400-420
	420-440

SCHÉMA DU DORMANT EN RÉNOVATION

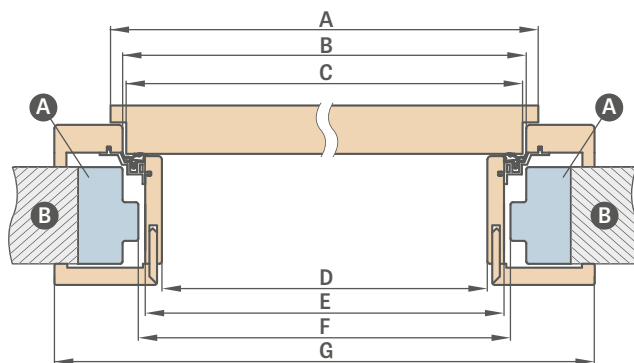

Largueur de la porte	A	B	C	D	E	F	G
« 60 »	644	624	618	564	592	598	733
« 70 »	744	724	718	664	692	698	833
« 80 »	844	824	818	764	792	798	933
« 90 »	944	924	918	864	892	898	1033
« 100 »	1044	1024	1018	964	992	998	1133

F = dimension minimale du passage du dormant en acier sur lequel le dormant rénovation est installé.

Cette dimension peut être supérieure à celle recommandée de 20 mm. Dans le cas où cette dimension est plus importante, il est nécessaire de vérifier si les chambranles couvrent correctement la paroi.

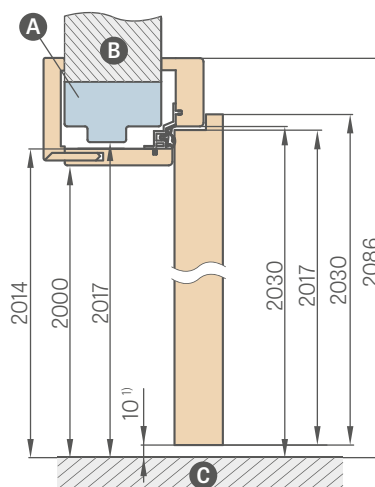

¹⁾ l'écart autorisé en raison de la tolérance dimensionnelle du dormant +/- 3 mm (nous recommandons de le vérifier avant le montage)

- A** - dormant en acier
- B** - mur
- C** - plancher
- D** - poignée
- E** - profilé en aluminium avec joint d'étanchéité
- Z** - dimensions : de 80 mm à 255 mm

- Élargissement de 120 mm et de 55 mm pour le dormant en rénovation – moyennant un supplément de prix (le prix comprend un jeu complet pour une largeur de dormant spécifique)
- Cornière standard pour le dormant en rénovation – moyennant un supplément (le prix comprend un jeu pour une largeur de dormant spécifique)
- Cornière à aile allongée – moyennant un supplément de prix

- Le prix du dormant en tunnel d'une largeur de 60, 70, 80, 90, 100 est inclus dans le prix du dormant en rénovation réglable
- Le tunnel a les mêmes dimensions que le dormant en rénovation (il n'y a pas de trous effectués pour des charnières et une gâche, mais il est équipé d'un joint d'étanchéité)
- Le prix du dormant pour la porte à deux vantaux est majoré de **30 %**

DORMANT RÉVERSIBLE

VANTAUX RÉVERSIBLES

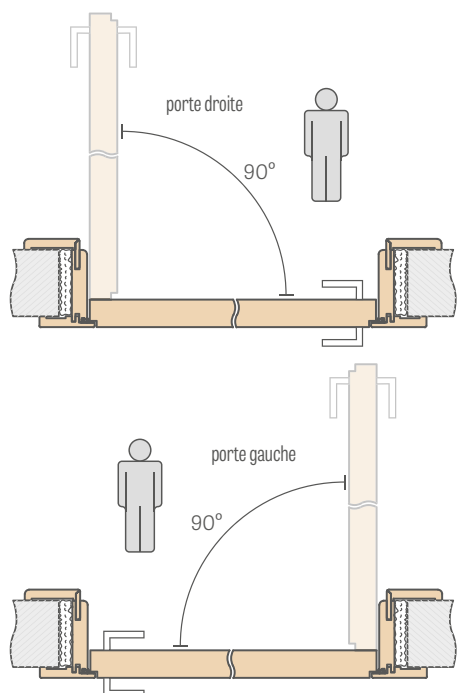

PLAGE DE RÉGLAGE DU DORMANT RÉVERSIBLE

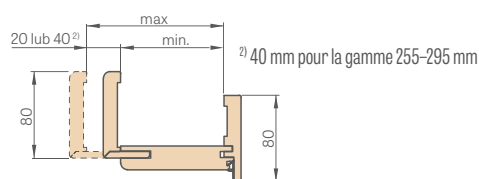

Plage de réglage min.-max. (mm)	
1 élément	75-95
	95-115
	115-135
2 éléments	135-155
	155-175
	175-195
	195-215
	215-235
	235-255
	255-295
	295-315
	315-335
	335-355

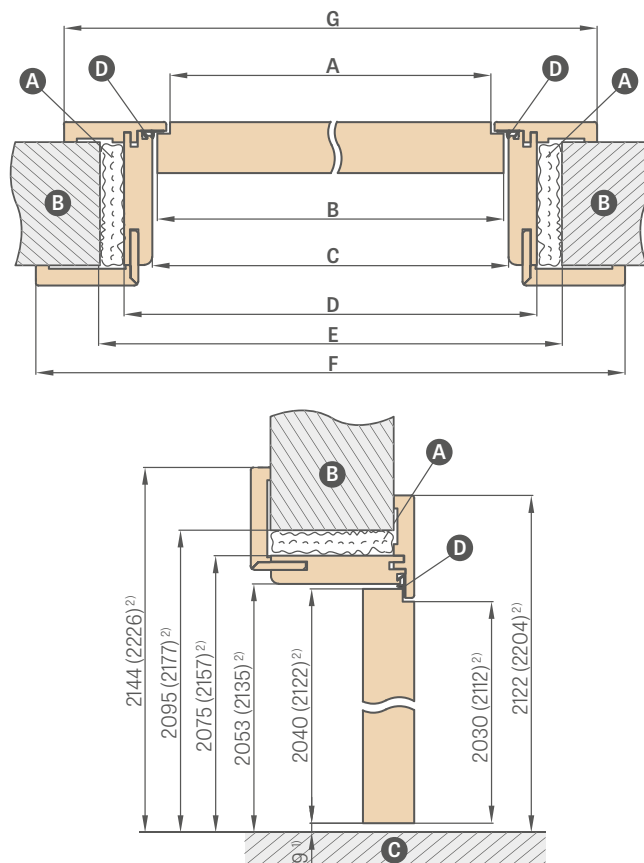

¹⁾ l'écart autorisé en raison de la tolérance dimensionnelle du dormant ± 3 mm (nous recommandons de le vérifier avant le montage)

²⁾ Norme PL2112

A – mousse B – mur C – plancher D – joint d'étanchéité en caoutchouc

Largeur de la porte	A	B	C	D	E	F	G
« 60N » ³⁾	600	620	628	672	700	810	766
« 60 »	624	644	652	696	736	834	791
« 70N » ³⁾	700	720	728	772	800	910	866
« 70 »	724	744	752	796	836	934	891
« 80N »	800	820	828	872	900	1010	966
« 80 »	824	844	852	896	936	1034	991
« 90N » ³⁾	900	920	928	972	1000	1110	1066
« 90 »	924	944	952	996	1036	1134	1091
« 100 »	1024	1044	1052	1096	1136	1234	1191
« 110 »	1124	1144	1152	1196	1236	1334	1291

³⁾ les largeurs 60N, 70N, 90N sont disponibles uniquement pour les modèles ALTAMURA 1, BALDUR 1 et UNO PREMIUM

ATTENTION : La sélection d'un ensemble (tête + pilastres) pour un dormant réglable réversible réduit la plage de travail du dormant de 3 mm (pour une application simple face) ou de 6 mm (pour une application double face). Exemple : un mur de 140 mm d'épaisseur avec un kit simple face doit être considéré comme ayant une épaisseur de 143mm et avec un kit double face comme ayant une épaisseur de 146 mm, et la plage d'habillage correspondante doit être sélectionnée dans le tableau pour les dormants avec paumelles visibles (page 171), avec paumelles invisibles (page 168) ou réversibles (page 167).

- Le dormant pour ouvrants réversibles est disponible en standard avec une cornière de 8 cm raccordé à 45 degrés ou raccordé à 90 degrés moyennant un supplément de prix (non disponible pour la plage de 75 à 95 mm)
- Le dormant comprend deux charnières cachées invisibles lorsque le vantail est fermé ou en option une troisième charnière moyennant un supplément de prix
- Coloris disponibles : GREKO, PREMIUM, ST CPL et vernis BLANC TITANE UV
- Changement pour charnières et gâche noires ou dorées – moyennant un supplément de prix
- Modification de la portée de +20 mm (disponible pour les portes de 135-155 mm à 235-255 mm) – moyennant un supplément de prix (option disponible à partir du 06/05/2024)
- Élargissement de 120 mm et 55 mm pour le dormant réversible recouvert de placage et laqué – moyennant un supplément de prix (le prix comprend un jeu complet pour une largeur de dormant spécifique)
- La cornière mobile à aile prolongée de 2 cm et la cornière standard pour le dormant réglable sont proposées avec tous les placages et en version laquée – moyennant un supplément de prix (le prix comprend un jeu complet pour une largeur de dormant spécifique)
- Tout dormant d'une dimension supérieure à 295 mm est composé de deux éléments
- Les panneaux supérieurs peuvent être collés au mur moyennant un supplément de prix, voir page 140
- Norme PL2112 un supplément de prix 15 %

DORMANT RÉGLABLE

VANTAUX AVEC PAUMELLES INVISIBLES

DORMANT RÉGLABLE PLAGE 80-95 mm

chambranle 6 cm / chambranle 8 cm

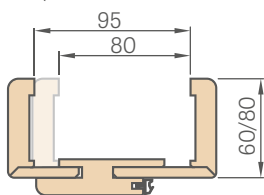

Dans le dormant de 80 à 95 mm, l'aile de la cornière doit être coupée par le client afin d'obtenir la dimension requise.

JONCTION DU DORMANT

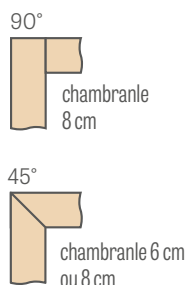

SCHEMA DU DORMANT RÉGLABLE

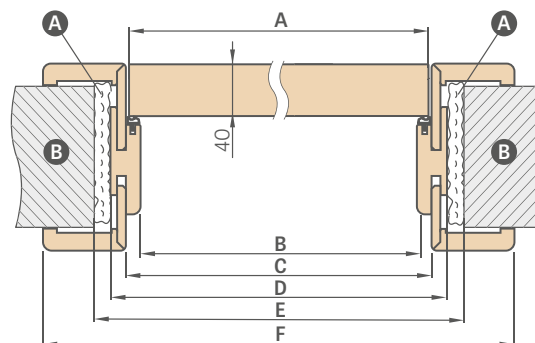

PLAGE DE RÉGLAGE DU DORMANT RÉGLABLE

chambranle 6 cm / chambranle 8 cm

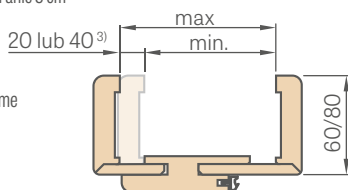

³⁾ 40 mm pour la gamme 295-335 mm

Largeur de la porte	A	B	C	D	E	F
« 60N » ³⁾	620	605	627	649	688	747*/787**
« 60 »	644	629	651	673	714	771*/811**
« 70N » ³⁾	720	705	727	749	788	847*/887**
« 70 »	744	729	751	773	814	871*/911**
« 80N »	820	805	827	849	888	947*/987**
« 80 »	844	829	851	873	914	971*/1011**
« 90N » ³⁾	920	905	927	949	988	1047*/1087**
« 90 »	944	929	951	973	1014	1071*/1111**
« 100 »	1044	1029	1051	1073	1114	1171*/1211**
« 110 »	1144	1129	1151	1173	1214	1271*/1311**

* chambranle 6 cm / ** chambranle 8 cm

Plage de réglage min.-max. (mm)	
1 élément	80-95
	95-115
	115-135
2 éléments	135-155
	155-175
	175-195
	195-215
	215-235
	235-255
	255-275
	275-295
	295-315
	315-335
	335-355
	355-375
	375-395
	395-415

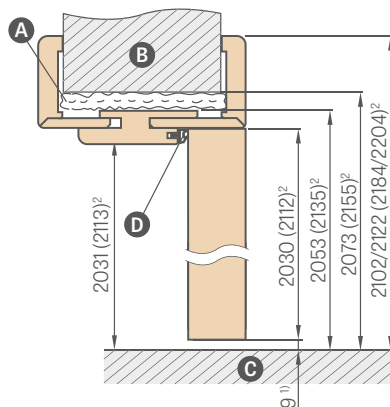

¹⁾ l'écart autorisé en raison de la tolérance dimensionnelle du dormant +/-3 mm (nous recommandons de le vérifier avant le montage)

²⁾ norme PL2112 moyennant un supplément de 15 %

³⁾ les largeurs 60N, 70N, 90N sont disponibles uniquement pour les modèles ALTAMURA 1, BALDUR 1 et UNO PREMIUM

- A** - mousse
- B** - mur
- C** - plancher
- D** - joint d'étanchéité en caoutchouc

ATTENTION : La sélection d'un ensemble (tête + pilastres) pour un dormant réglable avec paumelles invisibles réduit la plage de travail du dormant de 3 mm (pour une application simple face) ou de 6 mm (pour une application double face). Exemple : un mur de 140 mm d'épaisseur avec un kit simple face doit être considéré comme ayant une épaisseur de 143mm et avec un kit double face comme ayant une épaisseur de 146 mm, et la plage d'habillage correspondante doit être sélectionnée dans le tableau pour les dormants avec paumelles visibles (page 171), avec paumelles invisibles (page 168) ou réversibles (page 167).

- Dormant selon la norme PL2112 +15% au prix du dormant avant les supplément de prix
- Le dormant réglable avec paumelles invisibles en CPL 0,2 est également utilisé pour les vantaux en CPL 0,7
- Changement pour charnières et gâche noires ou dorées - moyennant un supplément de prix
- La jonction à 90 degrés ne peut se faire que dans un dormant avec un chambranle de 8 cm. Un supplément de prix est prévu pour la jonction à 90 degrés
- Tout dormant d'une dimension supérieure à 335 mm est composé de deux éléments
- Le prix du dormant réglable pour la porte à deux vantaux + 30 %
- Élargissement de 120 mm et 55 mm pour le dormant avec paumelles invisibles recouvert de placage et CPL 0,2 et en version laquée - moyennant un supplément de prix (le prix comprend un jeu complet pour une largeur de dormant spécifique)
- Cornière mobile à aile prolongée de 2 cm et cornière standard pour le dormant réglable, disponible avec tous les placages et CPL 0,2 et en version laquée - moyennant un supplément de prix (le prix comprend un jeu complet pour une largeur de dormant spécifique)
- Prix du dormant tunnel d'une largeur de 60, 70, 80, 90, 100 dans le prix du dormant avec paumelles visibles réglable
- Largeurs de dormant tunnel 110, 120, 130, 140, 150, 160, 170, 180, 190 dans le prix du dormant réglable pour les portes à deux vantaux
- Panneaux supérieurs collés au mur (uniquement pour le dormant avec cornière de 8 cm), voir page 140
- Gâche électrique (disponible uniquement pour les serrures bec de cane pêne dormant) - moyennant un supplément de prix
- Modification de la portée de +20 mm (disponible pour les portes de 135-155 mm à 295-315 mm) - moyennant un supplément de prix (option disponible à partir du 06/05/2024)

DORMANT FIXE

VANTAUX AVEC PAUMELLES VISIBLES

DORMANT FIXE

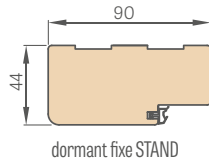

CHAMBRANLE 8 mm

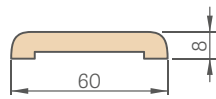

Le prix comprend un ensemble de 2 pièces x 213,5 cm et 1 pièce x 112 cm (applicable aux dormants de « 60 » à « 90 »)

Le prix comprend un ensemble de 3 pièces x 213,5 cm (applicable aux dormants de « 100 » à « 190 »)

QUART-DE-ROND

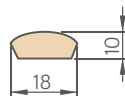

Le prix comprend un ensemble de 2 pièces x 211,5 cm et 1 pièce x 106,5 cm (applicable aux dormants de « 60 » à « 90 »)

Le prix comprend un ensemble de 3 pièces x 211,5 cm (applicable aux dormants de « 100 » à « 190 »)

GÂCHE ÉLECTRIQUE

Spécifications techniques à la page 137



PLINTHE

longueur 2,40 m

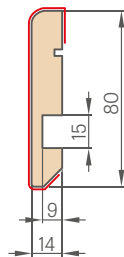

- La plinthe est fabriquée en MDF résistant à l'humidité. Disponible en vernis BLANC TITANE UV, placages : GREKO, ST CPL, PREMIUM et placage prêt pour peinture.
- Méthode de pose : collage au mur

CORNIÈRE AVEC CLIP de 6 cm et 8 cm (3 clips inclus)

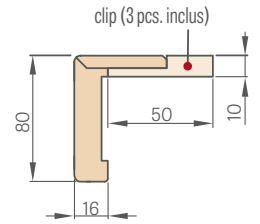

CHAMBRANLE 16 mm

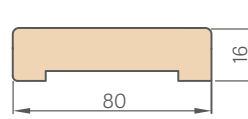

Le prix comprend un ensemble de 2 pièces x 214,5 cm et 1 pièce x 112 cm (applicable aux dormants de « 60 » à « 80 »)

Le prix comprend un ensemble de 3 pièces x 214,5 cm (applicable aux dormants de « 90 » à « 180 »)



SCHÉMA DU DORMANT FIXE STAND



¹⁾ l'écart autorisé en raison de la tolérance dimensionnelle du dormant +/- 3 mm (nous recommandons de le vérifier avant le montage)

Largeur de la porte	A	B	C	D	E
« 60 »	644	618	604	692	722
« 70 »	744	718	704	792	822
« 80 »	844	818	804	892	922
« 90 »	944	918	904	992	1022
« 100 »	1044	1018	1004	1092	1122
« 110 »	1144	1118	1104	1192	1222

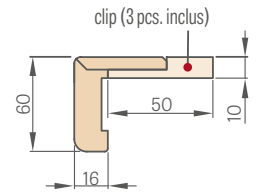
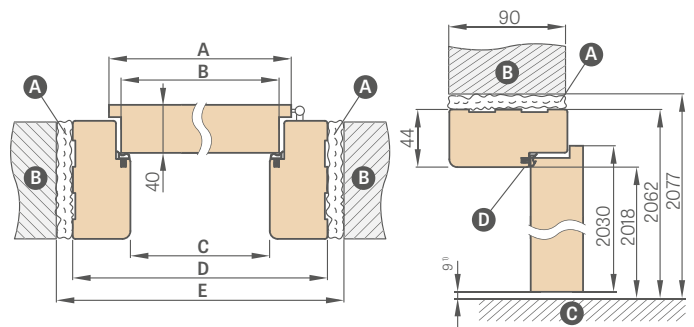
A - mousse **B** - mur **C** - plancher **D** - joint d'étanchéité en caoutchouc

- Le prix du dormant fixe pour les portes à deux vantaux est majoré de **30 %**
- Le dormant fixe avec paumelles invisibles n'est pas disponible
- Le dormant fixe, le chambranle et la cornière avec clip recouverts de CPL 0,2 sont également utilisés dans les vantaux recouverts de CPL 0,7
- La gâche noire est disponible uniquement pour les portes vitrées GRAF - moyennant un supplément de prix

DORMANT RÉGLABLE

VANTAUX AVEC PAUMELLES VISIBLES



DORMANT RÉGLABLE de plus de 340 mm

Le dormant réglable de plus de 340 mm se compose de deux éléments.

PLAGE DE RÉGLAGE DU DORMANT RÉGLABLE

chambranle 6 cm / chambranle 8 cm

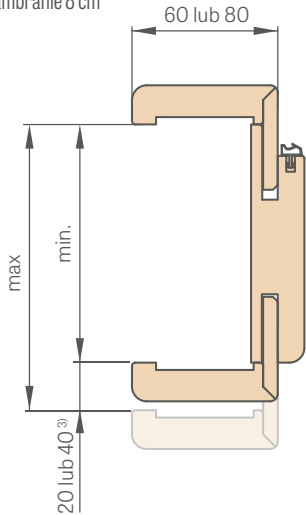

³⁾ 40 mm pour la gamme 300-340 mm

Dans le dormant de 65 à 80 mm, l'aile de la cornière doit être coupée par le client afin d'obtenir la dimension requise.

JONCTION DU DORMANT

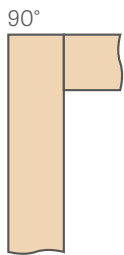

chambranle 8 cm

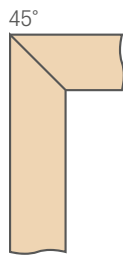

chambranle 6 cm ou 8 cm

SCHÉMA DU DORMANT RÉGLABLE

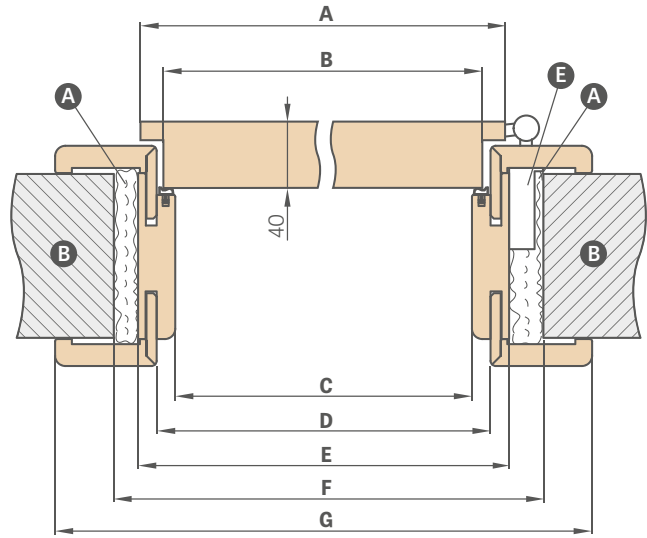

Largeur de la porte	A	B	C	D	E	F	G
« 60 »	644	618	604	626	648	688	746*/786**
« 70 »	744	718	704	726	748	788	846*/886**
« 80 »	844	818	804	826	848	888	946*/986**
« 90 »	944	918	904	926	948	988	1046*/1086**
« 100 »	1044	1018	1004	1026	1048	1088	1146*/1186**
« 110 »	1144	1118	1104	1126	1148	1188	1246*/1286**

* chambranle 6 cm / ** chambranle 8 cm

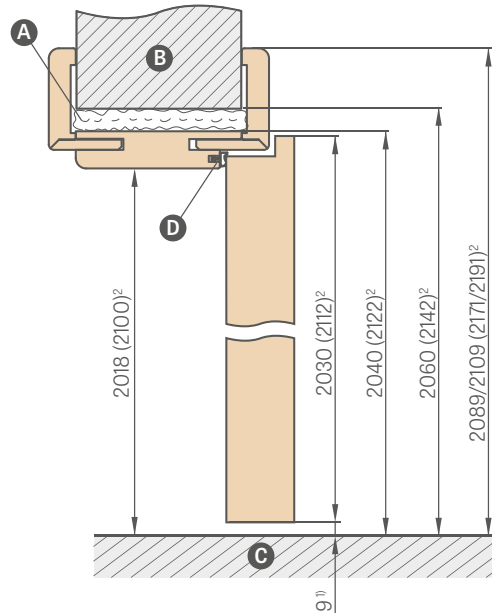

¹⁾ l'écart autorisé en raison de la tolérance dimensionnelle du dormant ± 3 mm (nous recommandons de le vérifier avant le montage)

²⁾ norme PL2112 moyennant un supplément de 15 %

A - mousse **B** - mur **C** - plancher **D** - joint d'étanchéité en caoutchouc **E** - charnière femelle



vidéo d'installation :
<https://youtu.be/habWxYCI98c>

Plage de réglage min.-max. (mm)	
1 élément	65-80
	80-100
	100-120
	120-140
	140-160
	160-180
	180-200
	200-220
	220-240
	240-260
2 éléments	260-280
	280-300
	300-340
	340-360
	360-380
	380-400
	400-420

ATTENTION : La sélection d'un ensemble (couronne + pilastres) pour un dormant réglable avec paumelles visibles réduit la plage de travail du dormant de 3 mm (application simple face) ou de 6 mm (application double face). Exemple : un mur de 140 mm d'épaisseur avec un kit simple face doit être considéré comme ayant une épaisseur de 143mm et avec un kit double face comme ayant une épaisseur de 146 mm, et la plage d'habillage correspondante doit être sélectionnée dans le tableau pour les dormants avec paumelles visibles (page 171), avec paumelles invisibles (page 168) ou réversibles (page 167).

- Dormant selon la norme PL2112 **+15%** au prix du dormant avant les supplément de prix
- Le dormant réglable avec paumelles visibles recouverts de CPL 0,2 est également utilisé dans l'assemblage pour des vantaux recouverts de CPL 0,7
- La jonction à 90 degrés ne peut se faire que dans un dormant avec un chambranle de 8 cm.
Un supplément de prix est prévu pour la jonction à 90 degrés
- Gâche électrique – moyennant un supplément de prix
- Renforcement pour le ferme-porte – moyennant un supplément de prix
- Le prix du dormant fixe réglable pour la porte à deux vantaux est **majoré de 30 %**
- Cornière mobile à aile prolongée de 2 cm et cornière standard pour le dormant réglable, disponible avec tous les placages et CPL 2 et en version laquée – moyennant un supplément de prix (le prix comprend un jeu complet pour une largeur de dormant spécifique) – s'applique au chambranle de 6 cm et de 8 cm
- La gâche noire ou blanche est disponible uniquement pour le dormant pour les portes vitrées GRAF – moyennant un supplément de prix
- Élargissement de 120 mm et 55 mm pour le dormant réglable recouvert de placage et CPL 0,2 et en version laquée – moyennant un supplément de prix (le prix comprend un jeu complet pour une largeur de dormant spécifique)
- Possibilité de fabriquer des dormants jusqu'à 500-520 mm, moyennant un supplément de prix pour chaque 2 cm, à partir du prix du dormant 400-420 mm
- Le prix du dormant en tunnel pour les vantaux avec paumelles visibles et invisibles d'une largeur de 60, 70, 80N (uniquement avec paumelles invisibles), 80, 90, 100 est inclus dans le prix du dormant réglable pour les vantaux avec paumelles visibles
- Le prix du dormant en tunnel pour les vantaux avec paumelles visibles et invisibles d'une largeur de 110, 120, 130, 140, 150, 160, 170, 180, 190 est inclus dans le prix du dormant réglable pour les portes à deux vantaux avec paumelles visibles
- Panneaux supérieurs collés au mur (uniquement pour le dormant avec cornière de 8 cm), voir page 140
- Modification de la portée de +20 mm (disponible pour les portes de 120-140 mm à 280-300 mm) – moyennant un supplément de prix (option disponible à partir du 06/05/2024)

La carte de garantie et le notice de montage sont fournis avec le produit.
Le présent catalogue est présenté à titre d'information et indique des prix courants et des détails sur la disponibilité des produits.
Le fabricant se réserve le droit de modifier les prix ainsi que la disponibilité des produits sans préavis.
Les nuanciers peuvent différer des couleurs présentés dans le présent catalogue. Veuillez comparer les couleurs avec les nuanciers d'origine que vous pouvez obtenir chez nos distributeurs.
Les photos présentées dans le catalogue ont été données à titre indicatif et les proportions dimensionnelles des éléments peuvent être différentes pour certaines largeurs de vantaux.
Nous nous réservons le droit de corriger les erreurs d'impression.
Le catalogue ne constitue pas une offre au sens de la loi et il n'est publié qu'à titre d'information.

La version I/2024/A est valable à partir du 01/04/2024

Le choix de la porte doit être basé sur le plan technique de l'ouvrage réalisé, en tenant compte des normes et de la réglementation applicables, ainsi que de l'intensité et des conditions d'utilisation. ERKADO offre de nombreuses options de ses produits que l'acheteur ou la personne agissant en son nom peuvent choisir eux mêmes en fonction de l'usage prévu et des conditions d'utilisation du produit commandé.

Les agréments et les certificats sont à télécharger sur le site d'Internet : www.erkado.pl.

ERKADO

les portes sont notre monde

PORTES EN ACIER



ERKADO Sp. z o.o.

Gościeradów-Folwark
Osiedle POM 8
23-275 Gościeradów
POLOGNE
NIP 715-194-27-90,

e-mail : biuro@erkado.pl
www.erkado.pl

VÉRIFIEZ LES PRIX

PORTES EN ACIER



PORTES INTÉRIEURES



VOUS VOUS SENTIREZ EN SÉCURITÉ DERRIÈRE NOS PORTES

FONCTIONNALITÉ • EFFICACITÉ • ÉLÉGANCE



SÉCURITÉ
classe de protection anti-effraction RC2



Ud est 0,6 W/(m²K)

EFFICACITÉ THERMIQUE
conformes aux exigences du programme « Air pur »



DURABILITÉ
haute résistance aux intempéries