

PP01

Instrukcja montażu
**OŚCIEŻNICA
COVERT**

otwierana do wewnątrz

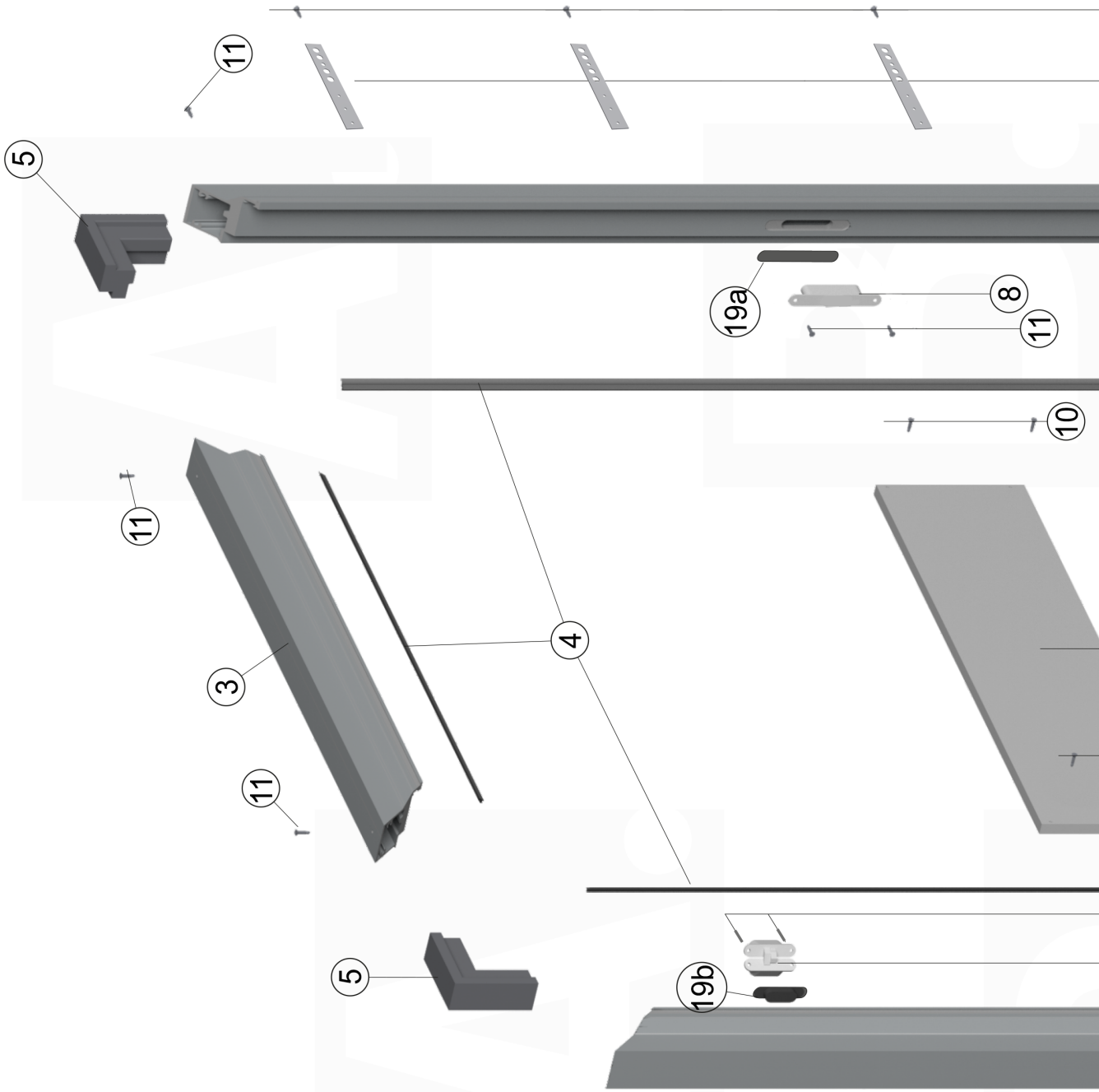

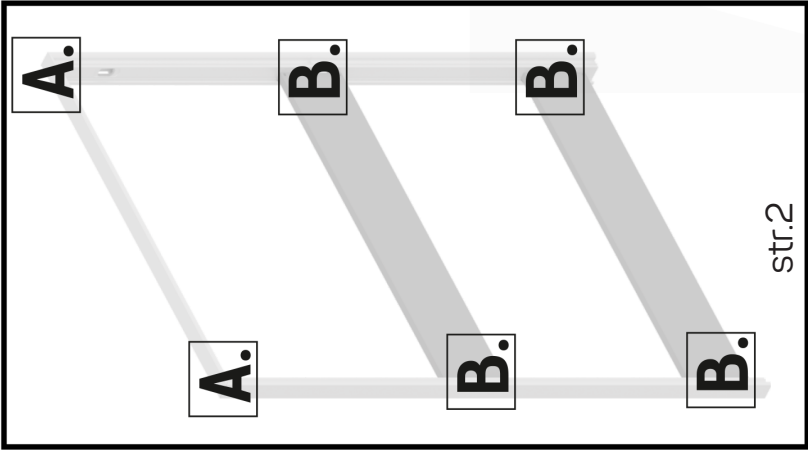
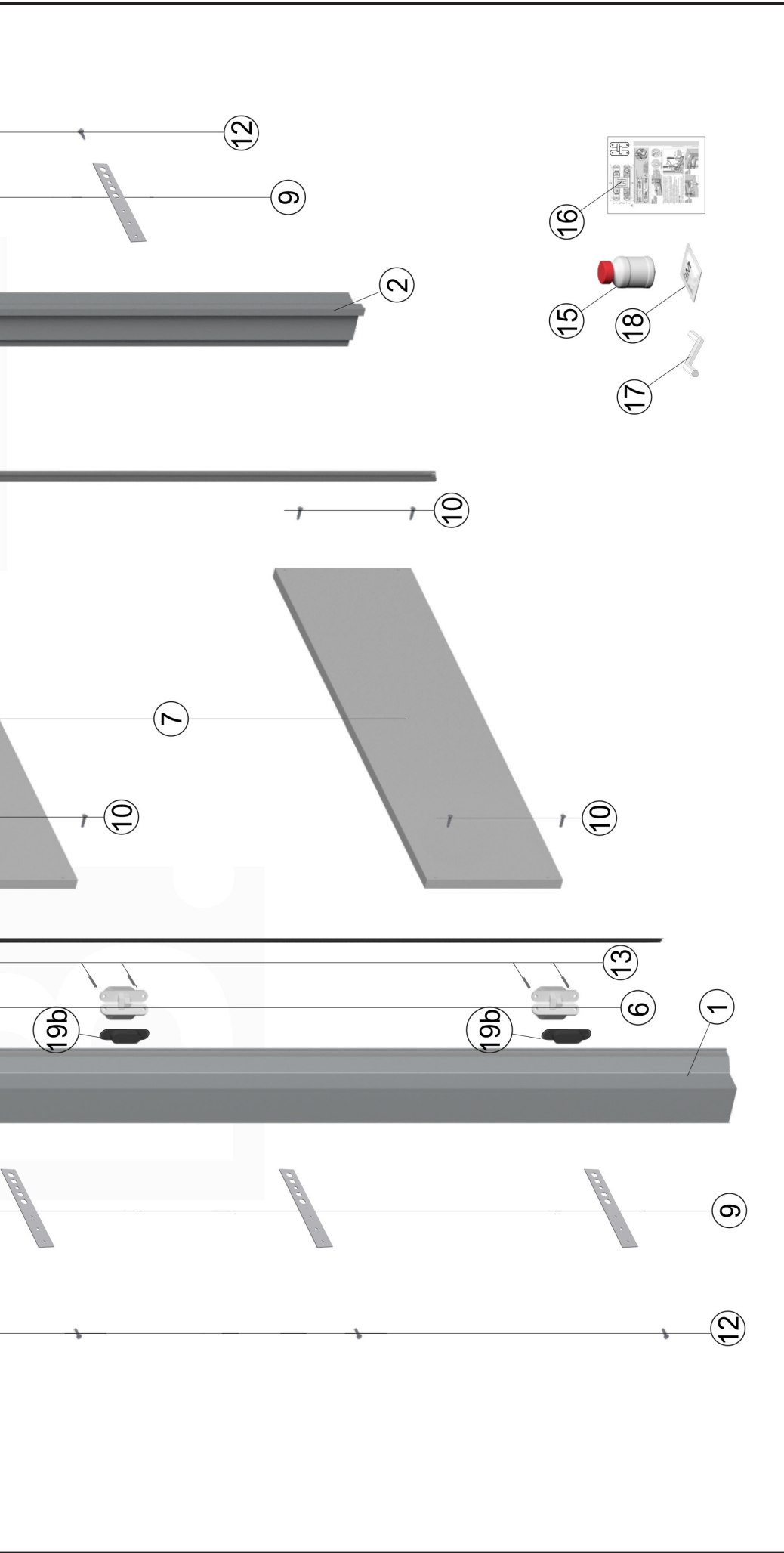

1.		x1		6.		min. x2		11.		3,5x22 x6		16.		x1
2.		x1		7.		x2		12.		4,2x19 x8		17.		x1
3.		x1		8.		x1		13.		M5x16 min. x4		18.		x1
4.		x3		9.		x8		14.		4,5x35 min. x4		19.a.		x1 i b. min. x2
5.		x2		10.		3,9x25 x8		15.						x1

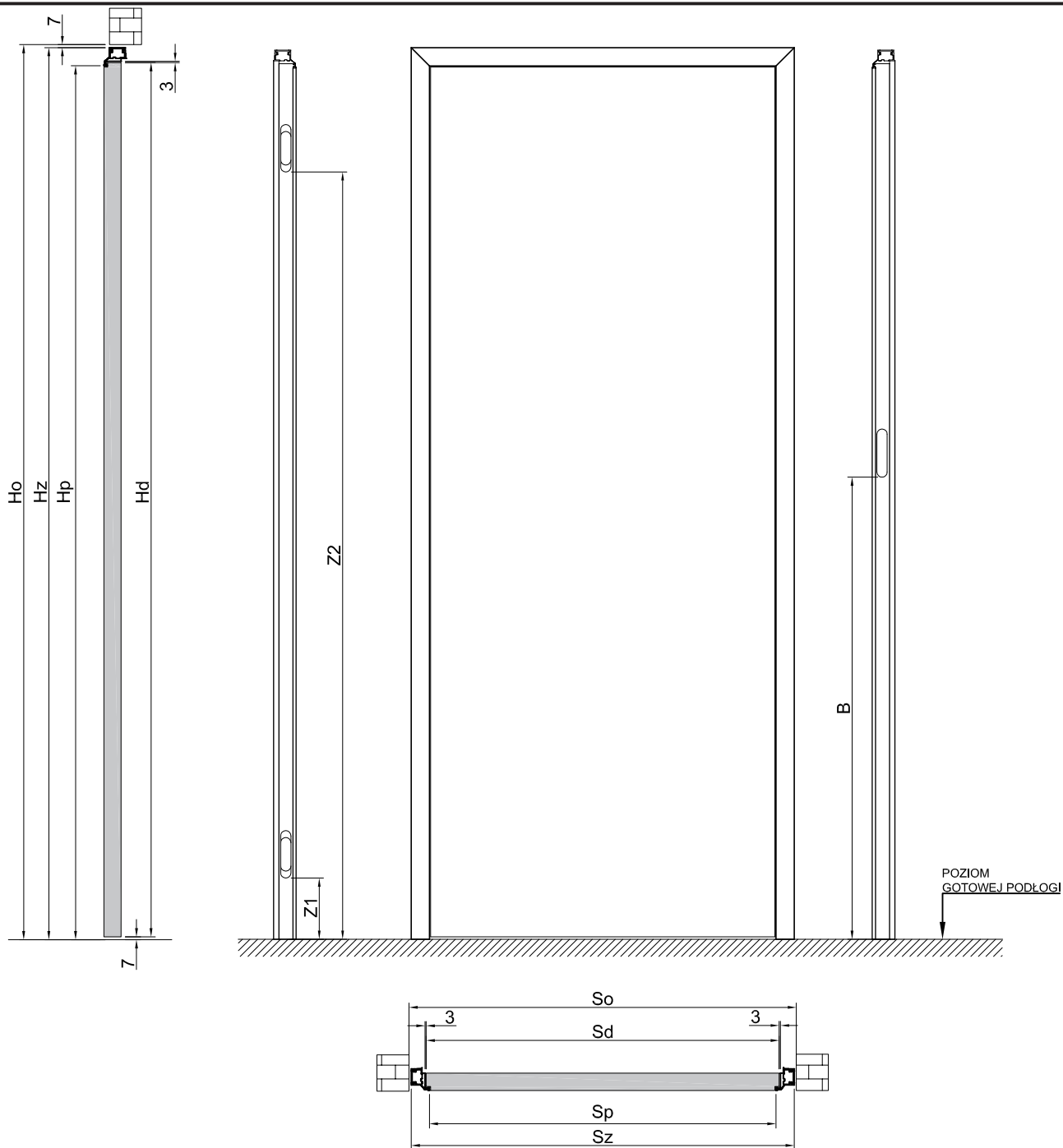

PN

Sd	Sz	So	Sp	Sp 90°	Hd	Hz	Ho	Hp	B	Z1	Z2
620	690	700	605	575	2030	2072	2080	2030	1052,5	250,5	1730,5
720	790	800	705	675							
820	890	900	805	775							
920	990	1000	905	875							
1020	1090	1100	1005	975							

CN

Sd	Sz	So	Sp	Sp 90°	Hd	Hz	Ho	Hp	B	Z1	Z2
620	690	700	605	575	1983	2025	2032	1983	994,5	177,5	1727,5
720	790	800	705	675							
820	890	900	805	775							
920	990	1000	905	875							
1020	1090	1100	1005	975							

Skręcanie narożników ościeżnicy

A.

Należy złożyć profile ościeżnicy ze sobą używając kątowników montażowych, a następnie wiertłem $\varnothing 3$ nawiercić w nich otwory pod wkręty.

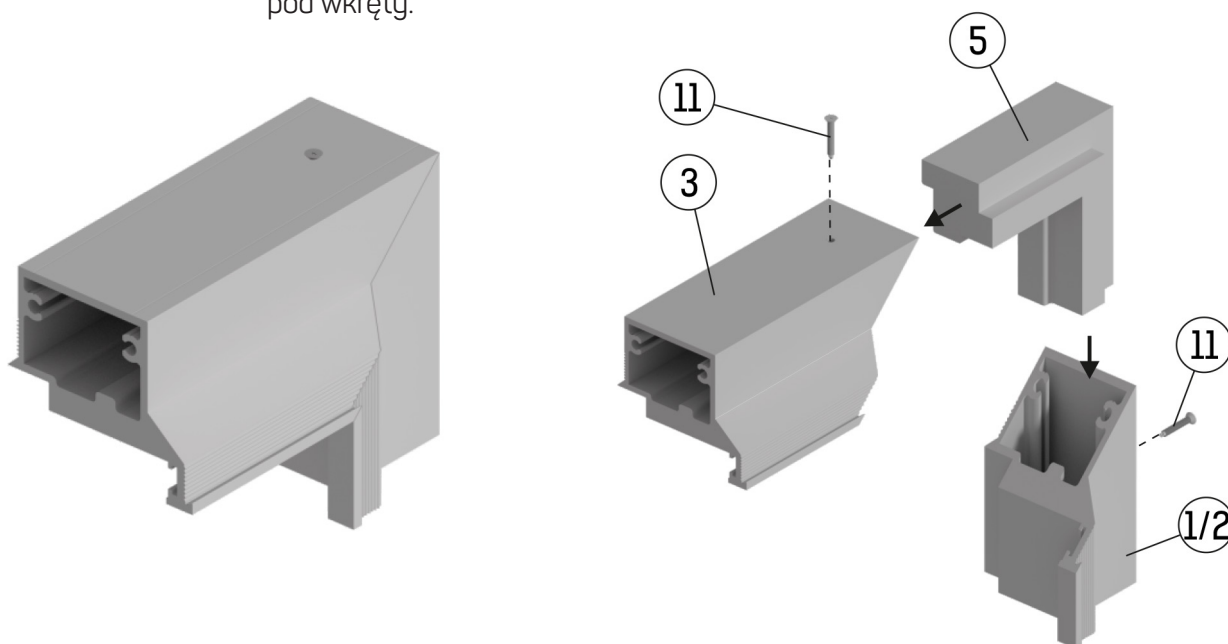

Montaż desek rozporowych

B.

Dokręcamy listwy rozporowe do profili ościeżnicy w miejscach, które potem zostaną przykryte uszczelką.

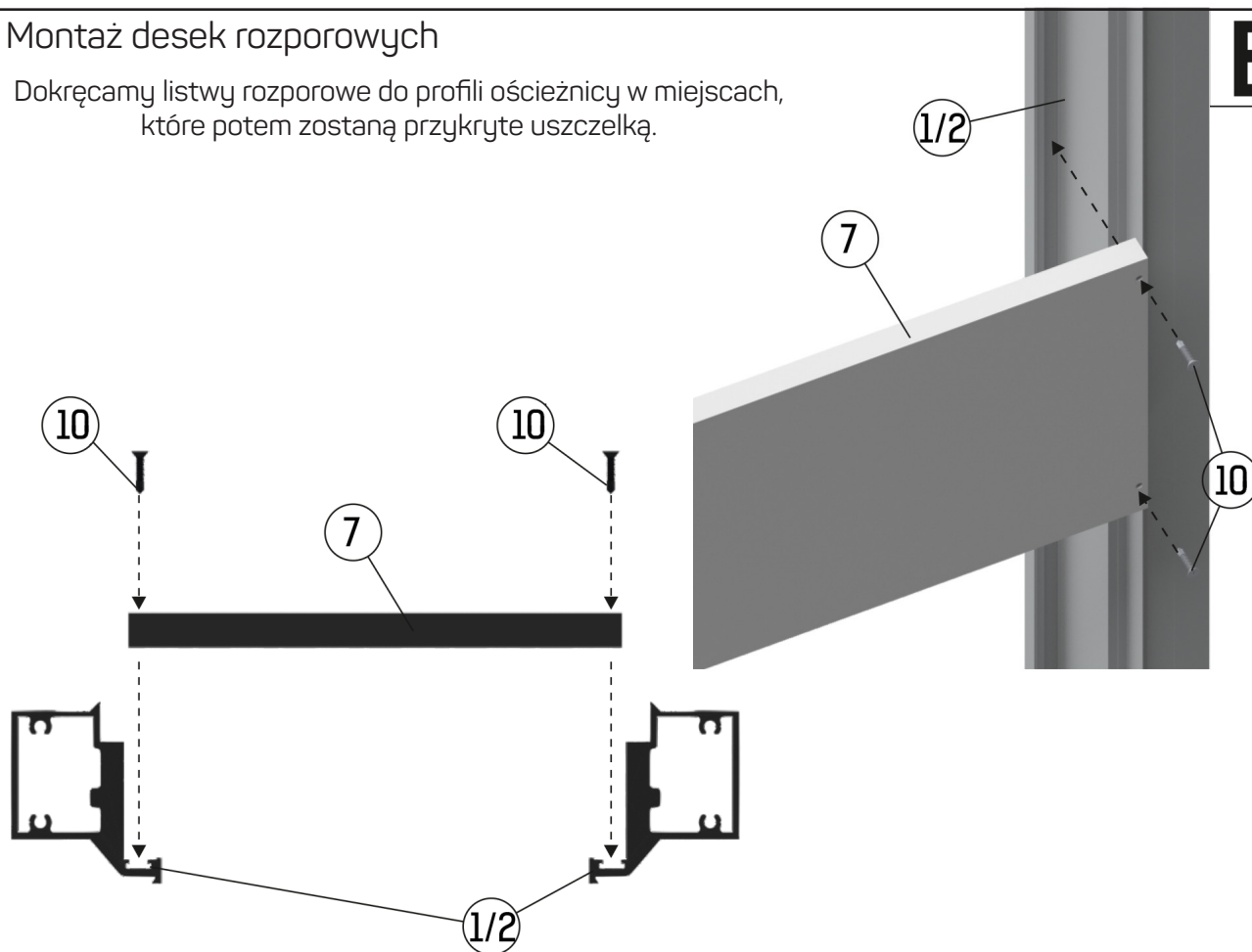

Montaż w ścianie murowanej

Do profili pionowych dokręcamy kotwy montażowe.

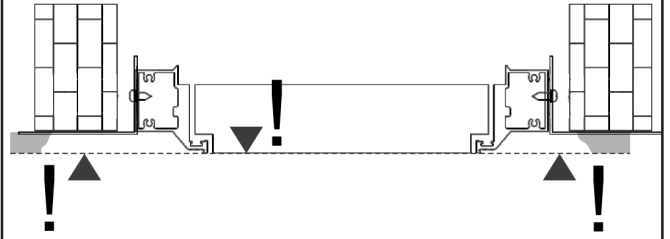
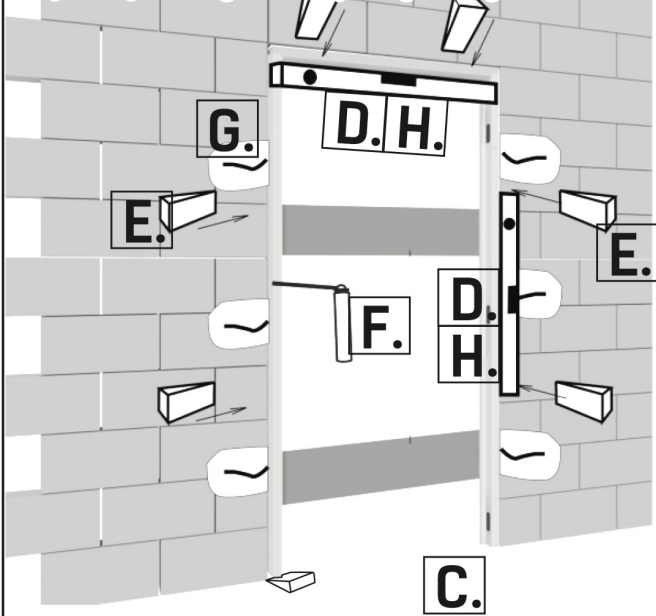

Profile ościeżnicy należy wysunąć z otworu budowlanego o grubość tynku.

Ościeżnicę należy ustawić na gotowej podłodze.

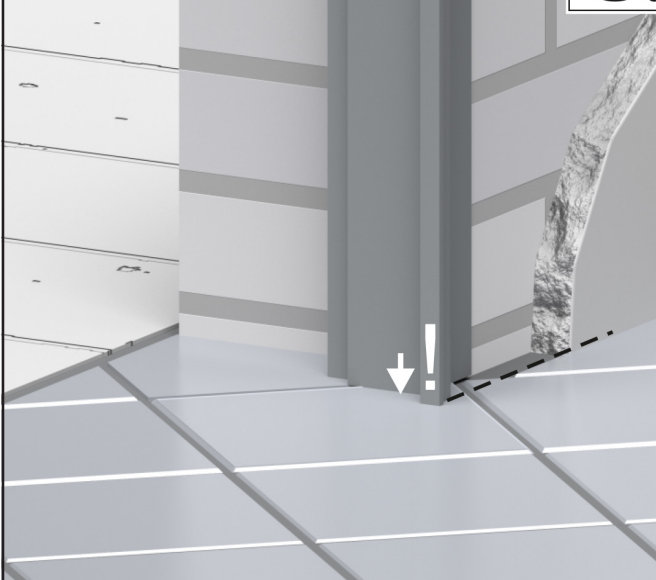

Należy zmierzyć ustawienie ościeżnicy w pionie i w poziomie. W razie konieczności dokonać korekt ustawienia.



Ustawioną ościeżnicę należy zaklinować w otworze.

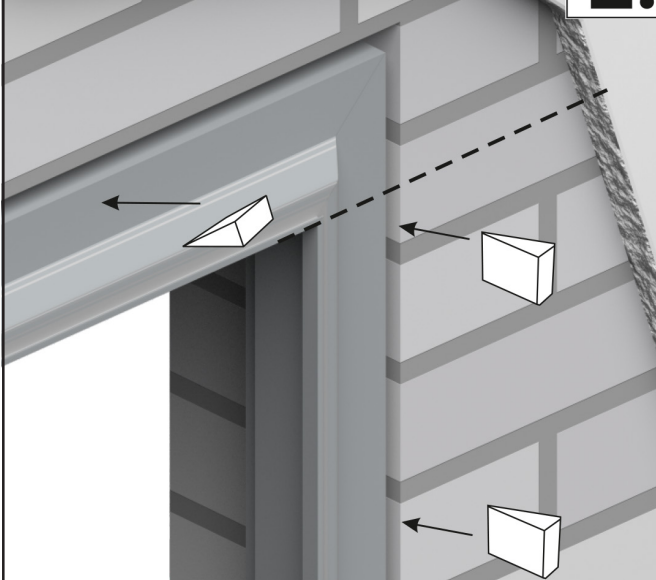

Szczeliny pomiędzy ościeżnicą a otworem wypełnić pianką montażową niskoprężną.

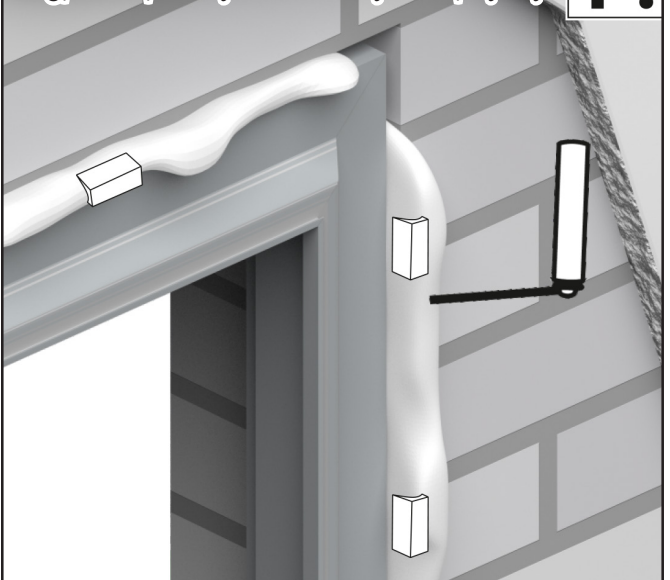

Po wyschnięciu pianki można dokręcić kotwy ościeżnicy do otworu budowlanego odpowiednio je doginając.

G.



Kiedy pianka jest sucha, wyciągamy kliny i obcinamy jej nadmiar. Należy sprawdzić ponownie ustawienie ościeżnicy.

H.

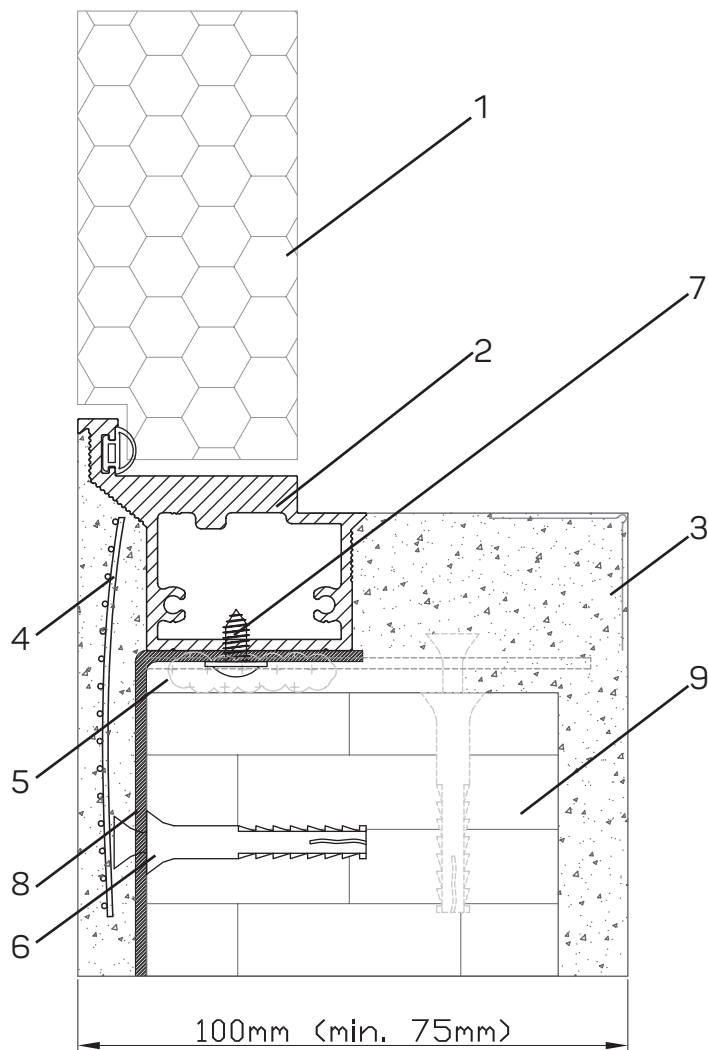
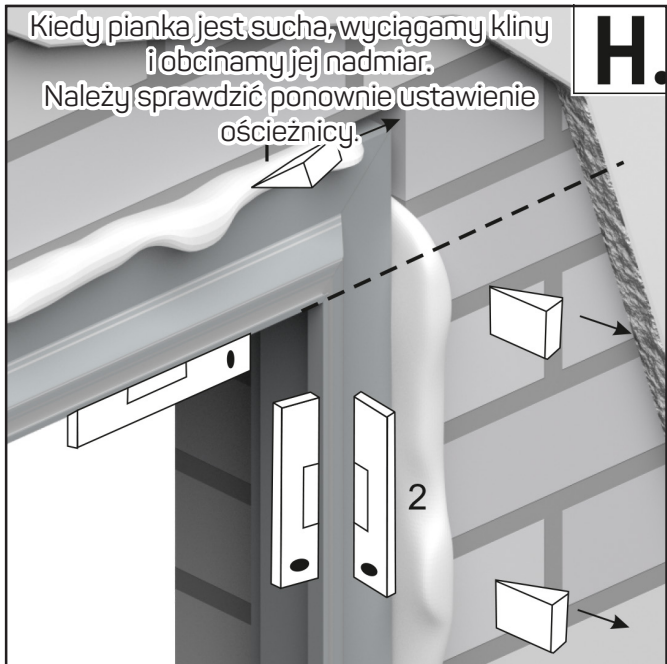

1. Skrzydło drzwiowe
2. Profil ościeżnicy z uszczelką
3. Tynk
4. Siatka podtynkowa
5. Pianka montażowa

6. Kołek rozporowy
7. Wkręt kotwy
8. Kotwa montażowa
9. Mur

Montaż w ścianie g-k

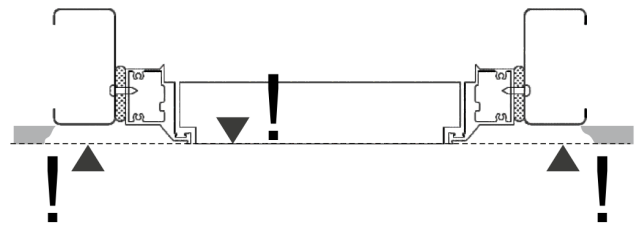
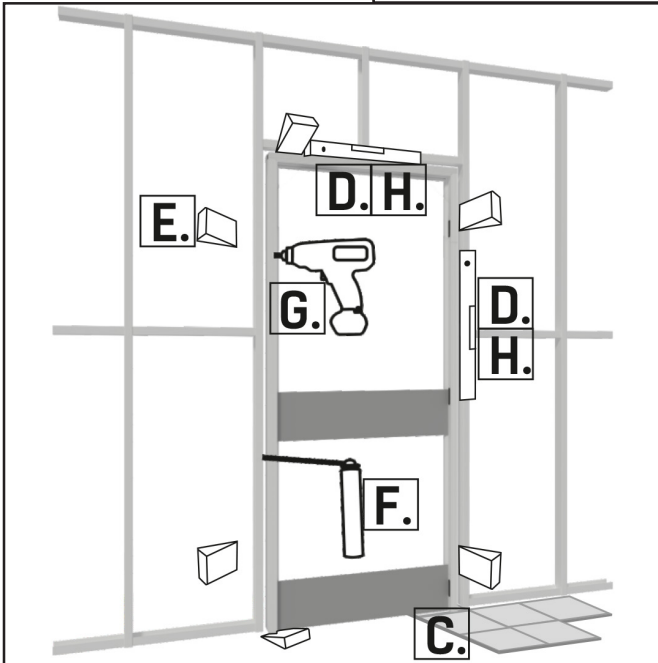

Profile ościeżnicy należy wysunąć z otworu budowlanego o grubość płyty gipsowo-kartonowej.

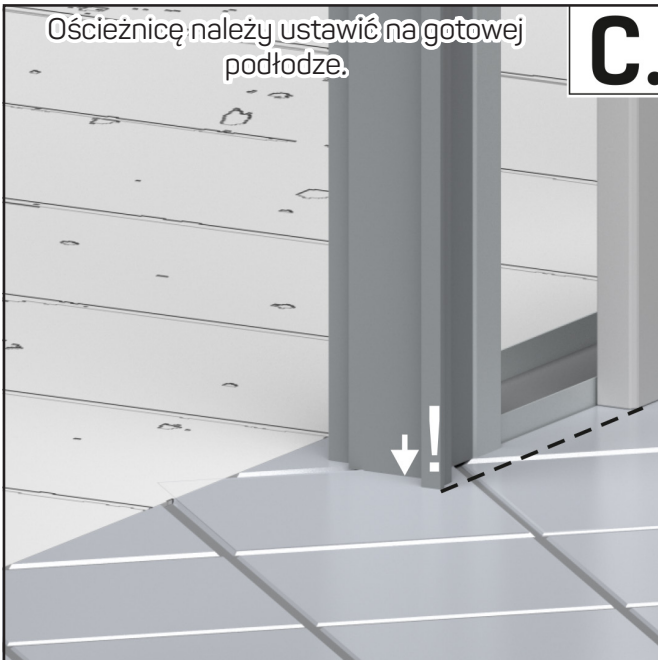

Ościeżnicę należy ustawić na gotowej podłodze.

C.

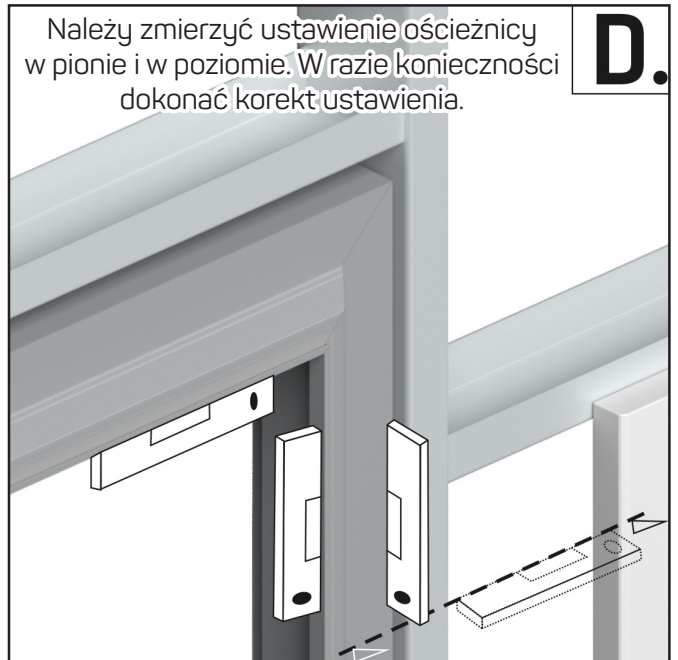

Należy zmierzyć ustawienie ościeżnicy w pionie i w poziomie. W razie konieczności dokonać korekt ustawienia.

D.

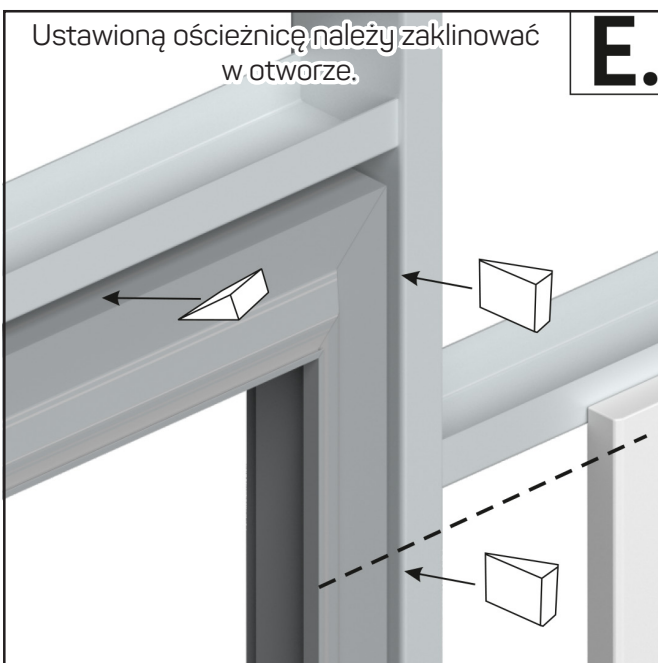

Ustawioną ościeżnicę należy zaklinować w otworze.

E.

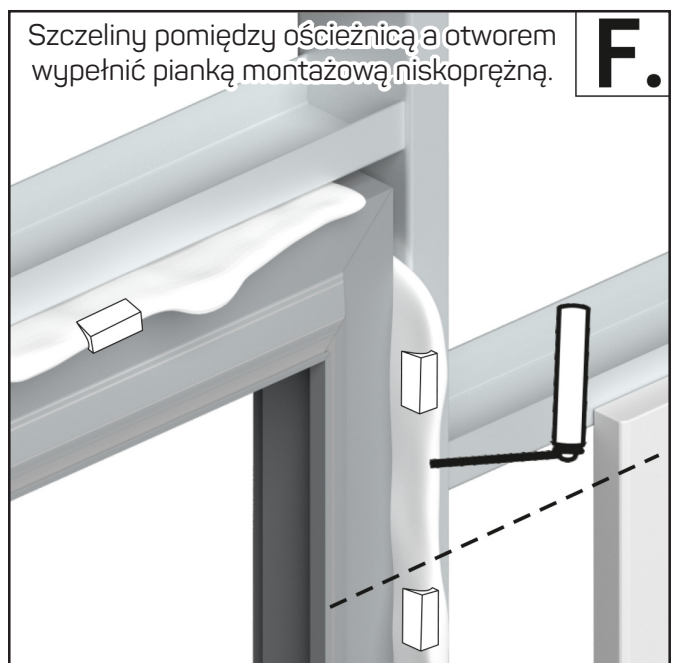

Szczeliny pomiędzy ościeżnicą a otworem wypełnić pianką montażową niskoprężną.

F.

Po wyschnięciu pianki można dokręcić ościeżnicę do otworu budowlanego.

G.

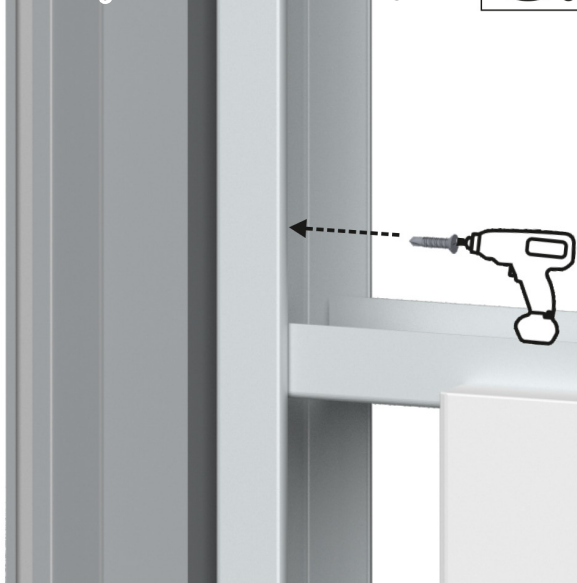

Kiedy pianka jest sucha, wyciągamy kliny i obcinamy jej nadmiar. Należy sprawdzić ponownie ustawienie ościeżnicy.

H.

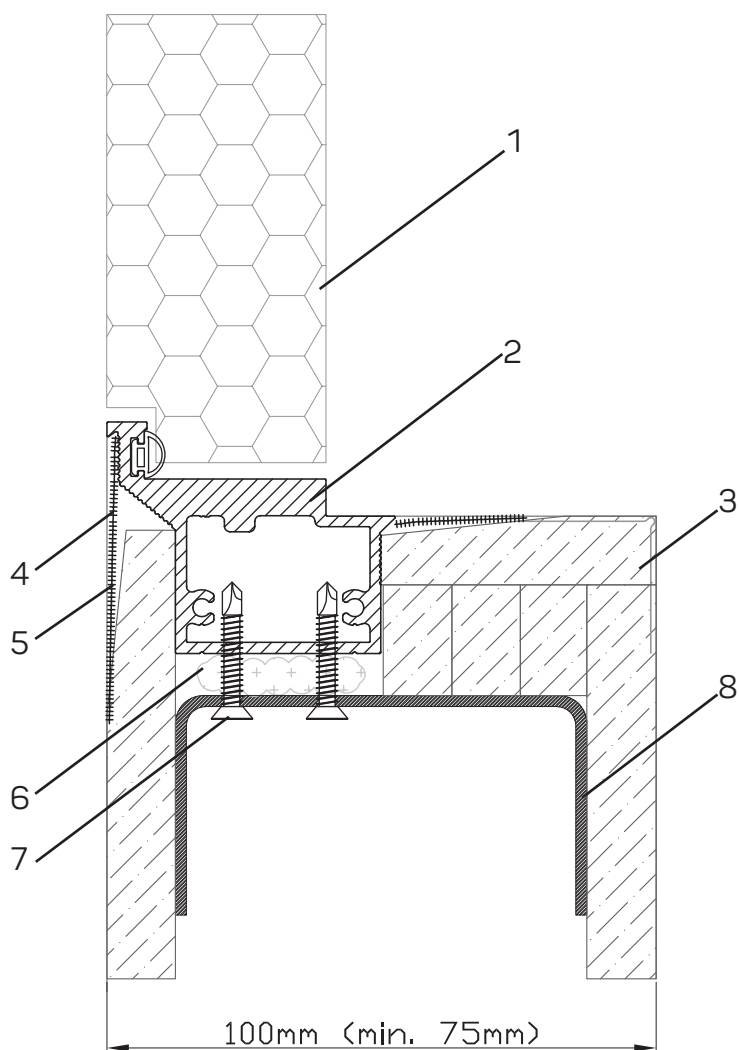
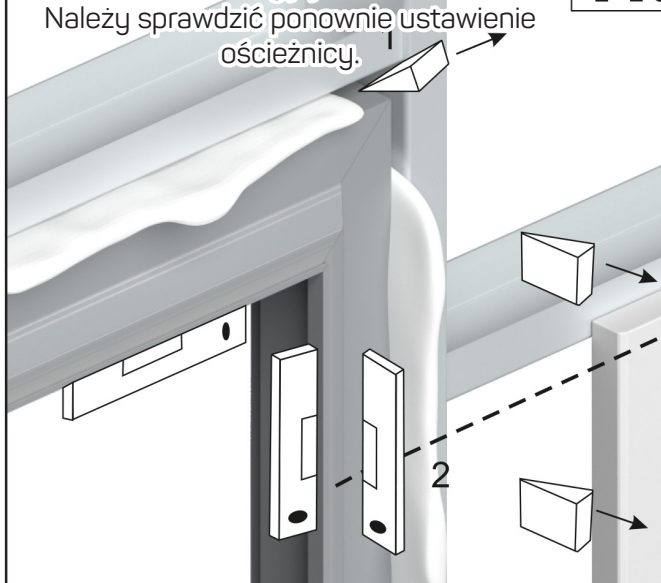

- | | |
|----------------------------------|----------------------|
| 1. Skrzydło drzwiowe | 5. Szpachla gipsowa |
| 2. Profil ościeżnicy z uszczelką | 6. Pianka montażowa |
| 3. Płyta gipsowo-kartonowa | 7. Wkręt mocujący |
| 4. Siatka do spoinowania | 8. Profil stalowy UA |

Prace wykończeniowe

Po osadzeniu ościeżnicy w otworze można wyciągnąć deski rozporowe.

I.

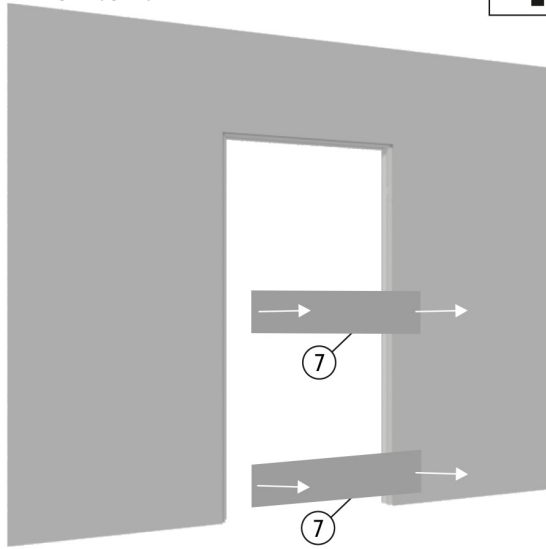

Przed wykonaniem obróbki należy sprawdzić podstawowe wymiary wg poniższego rysunku i porównać je z wymiarami w tabeli na str. 1

J.

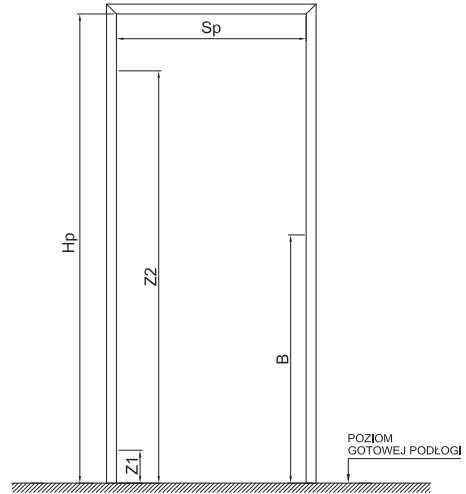

Wykańczamy ościeżnicę tynkiem/szpachlą (z użyciem siatki), po czym usuwamy z profilu zabrudzenia.

K.



Odtłuszczamy profile ościeżnicy. Przed malowaniem należy zabezpieczyć gniazdo uszczelki taśmą.

L.

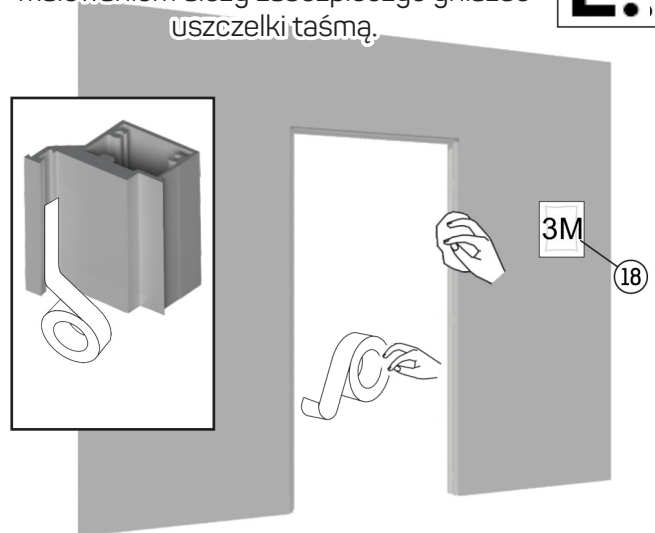

Używając załączonego podkładu malujemy profile ościeżnicy. Po całkowitym wyschnięciu podkładu można malować ościeżnicę farbą wykończeniową.

M.

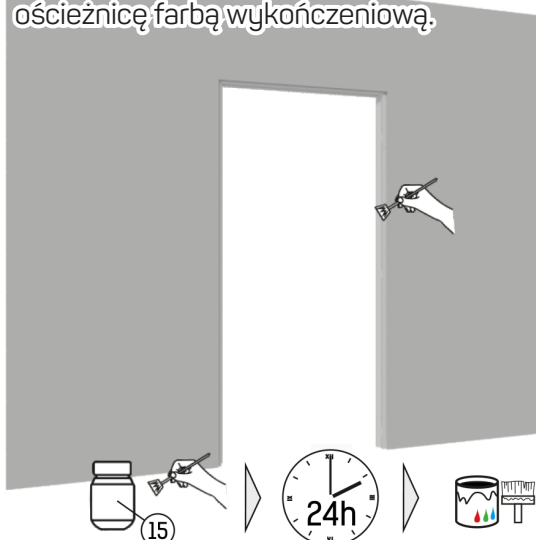

Po wykończeniu ościeżnicy można wyciągnąć zaślepki zawiasów i blachy zaczepowej.

N.

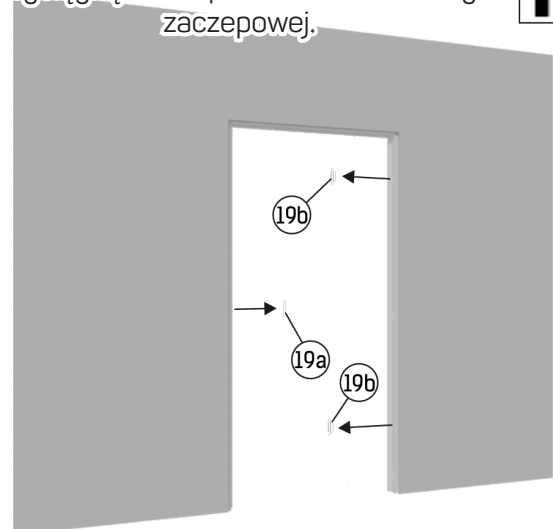

Uszczelka jest niesymetryczna - należy ją włożyć odpowiednią stroną - dającą mniejszy opór.

O.

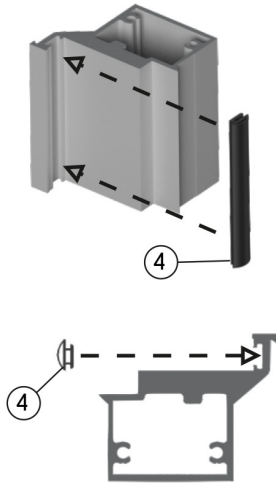

Na koniec należy zamontować blachę zaczepową i zawiasy, a następnie je odpowiednio wyregulować.

P.

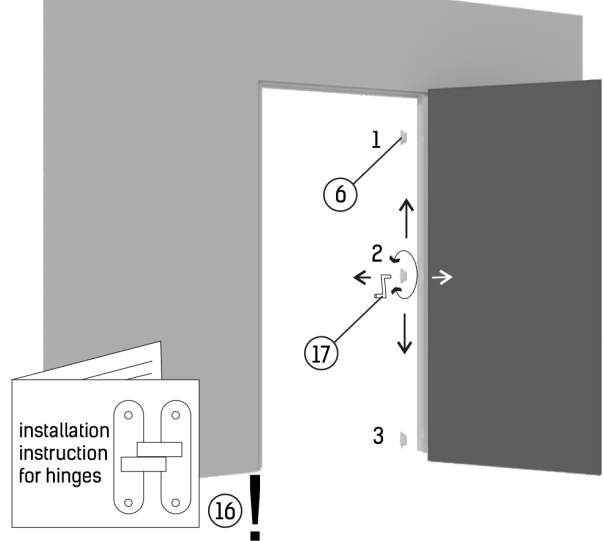

Instrukcja regulacji standardowo stosowanych zawiasów

Montaż i regulację zawiasów należy wykonać w sposób profesjonalny

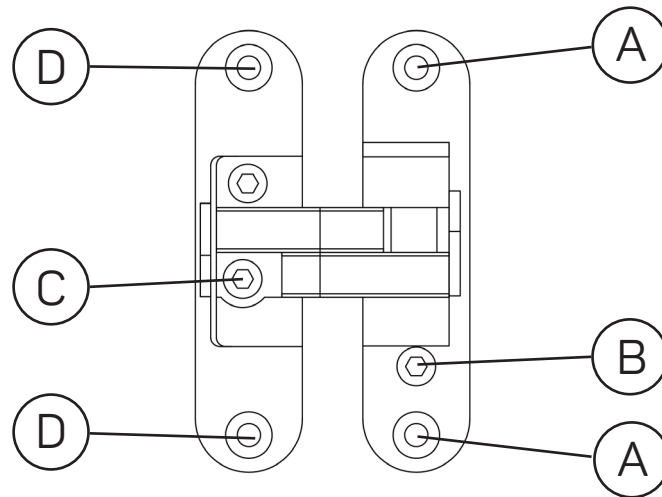

- A - Otwór służący do zamocowania zawiasu do ościeżnicy
- B - Śruba regulacji zawiasu na wysokość (wyrównanie szczeliny górnej)
- C - Śruba regulacji zawiasu do przodu i do tyłu (zlicowanie skrzydła z powierzchnią ściany) oraz jednocześnie do regulacji zawiasu w prawo i lewo (wyrównanie szczelin bocznych skrzydła)
- D - Otwór okrągły służący do zamocowania zawiasu do skrzydła

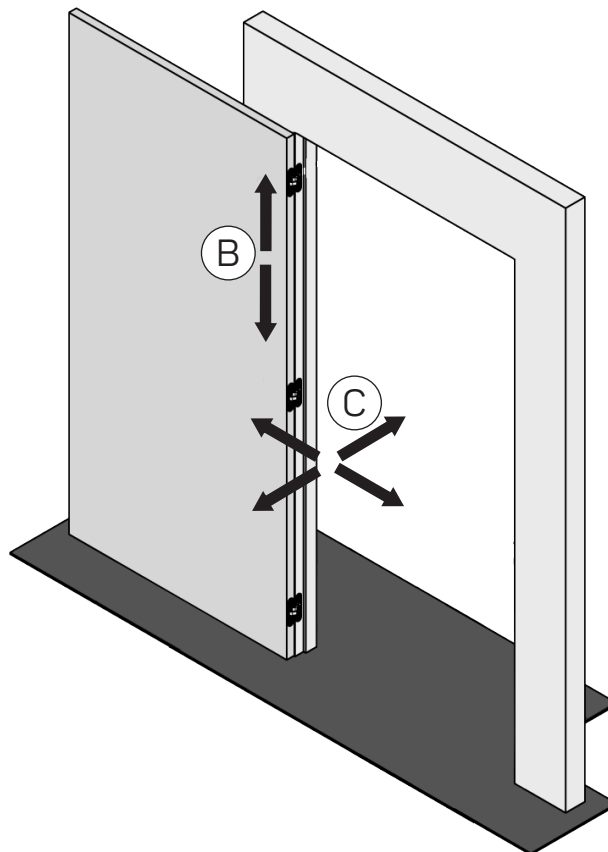

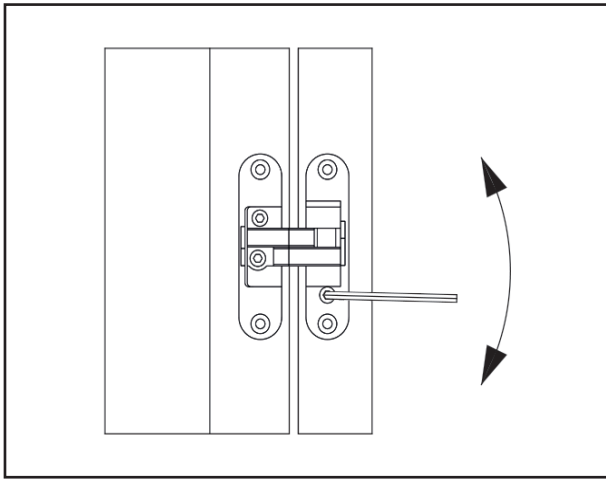

1. W celu wyregulowania skrzydła na wysokość (aby pomniejszyć lub powiększyć górną szczelinę) należy równomiernie dokręcać lub odkręcać śrubę [B] na wszystkich zamontowanych zawiasach.

Zawiasy regulujemy tak aby szczelina pomiędzy ościeżnicą a skrzydłem wynosiła około 3 mm.

Zakres regulacji zawiasu to **3 mm** od jego najniższego położenia

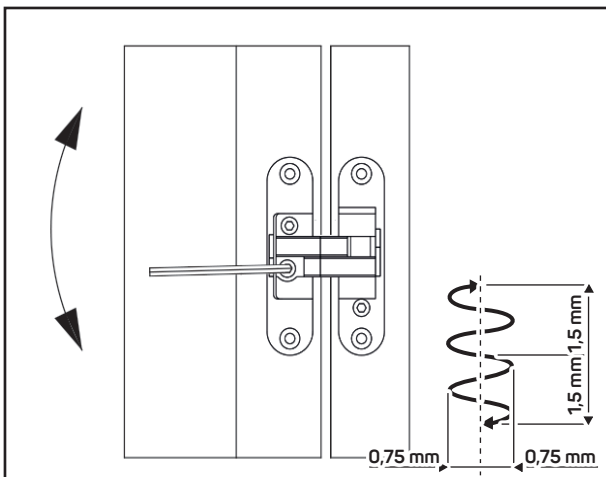

2. W celu wyregulowania szczelin pomiędzy skrzydłem a ościeżnicą po bokach oraz ustawienia skrzydła, tak aby jego powierzchnia zrównała się z powierzchnią ściany należy dokręcać lub odkręcać śrubę [B] w zawiasie. Przez to skrzydło będzie się jednocześnie przesuwać na boki oraz będzie się dosuwać i odsuwać od ościeżnicy.

Zakres regulacji skrzydła względem powierzchni ściany to **+/-0,75 mm**.

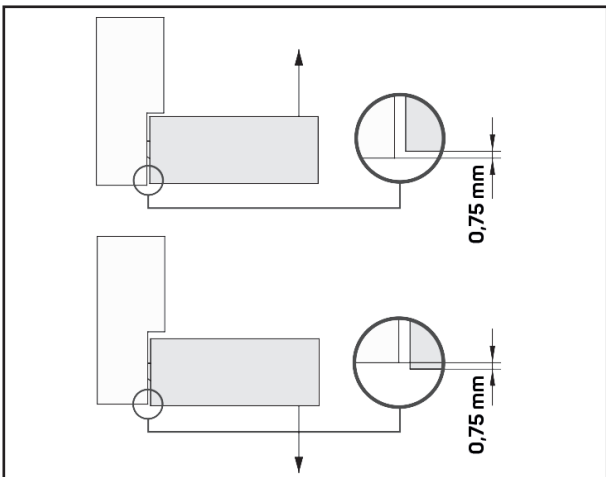

Zakres regulacji szczelin bocznych to **+/-1,5 mm**.

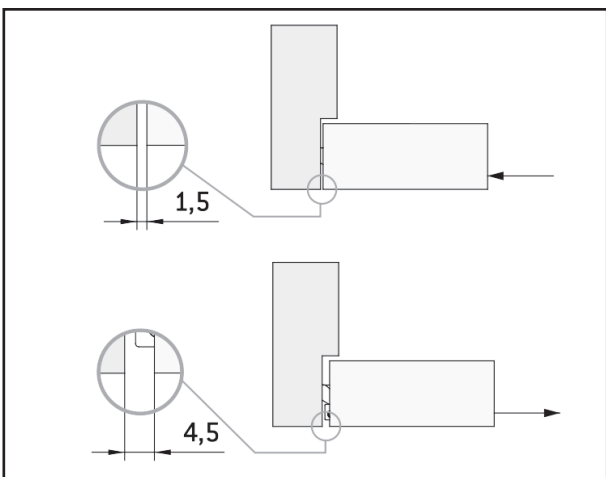

Należy wyregulować równomiernie wszystkie zawiasy, tak aby żaden z nich nie był przeciążony, co zapobiegnie ich uszkodzeniu.

